

# VELUX INTEGRA® SMH

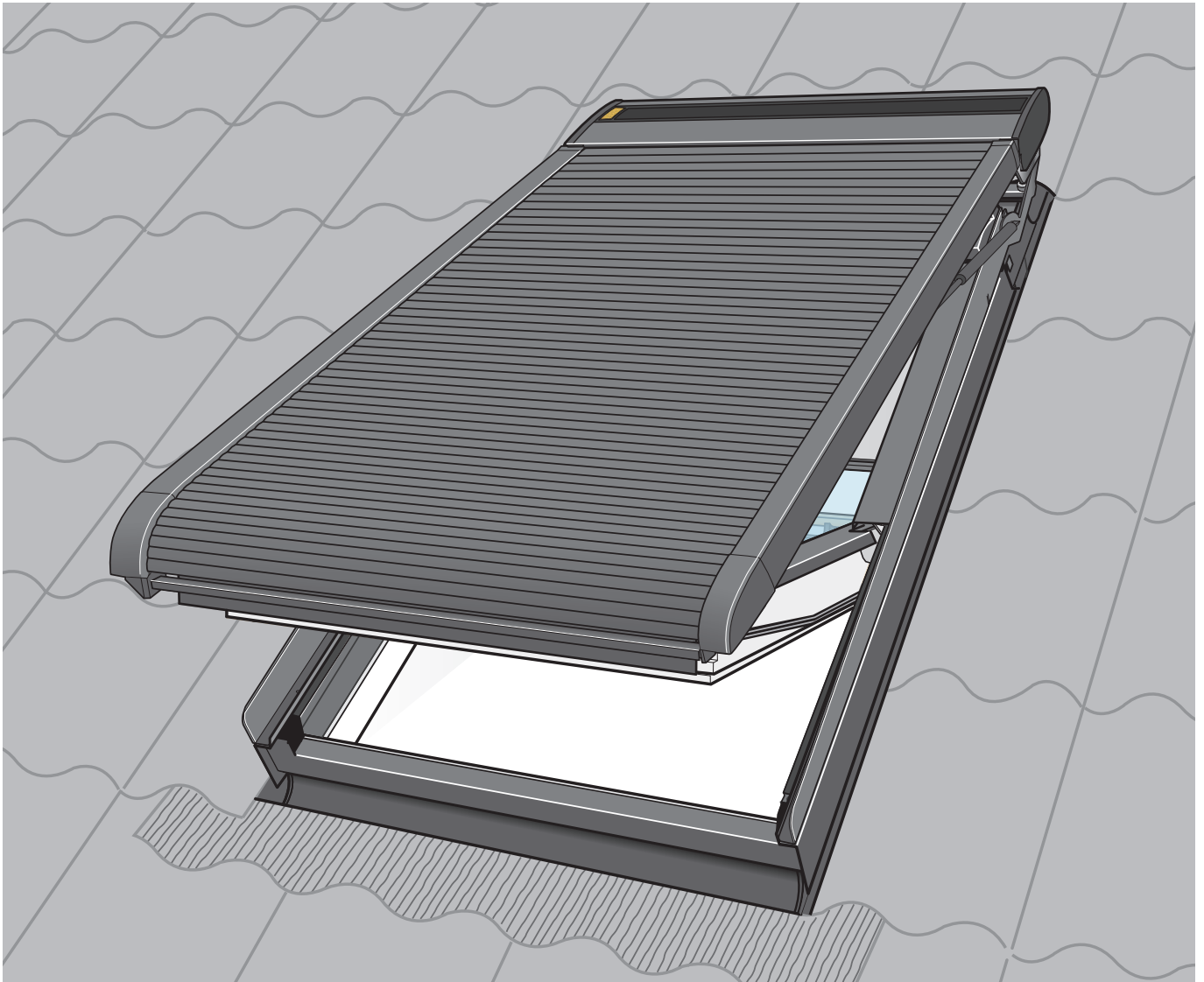

**ENGLISH:** Installation instructions for electrically operated roller shutter

**DEUTSCH:** Montageanleitung eines elektrisch bedienten Rollladens

**FRANÇAIS :** Notice d'installation du volet roulant électrique

**DANSK:** Monteringsvejledning til elektrisk betjent rulleskodde

**NEDERLANDS:** Inbouw instructies voor het elektrisch bediende rolluik

**ITALIANO:** Istruzioni di montaggio per tapparella elettrica

**ESPAÑOL:** Instrucciones de instalación de persiana exterior eléctrica

## ENGLISH: IMPORTANT INFORMATION

Read instructions carefully before installation and operation. Keep the instructions for future reference and hand them over to any new user.

## Safety

- VELUX INTEGRA® roller shutter SMH can be used by persons (aged 8 years and above) with sufficient experience and knowledge if they have been given instruction concerning safe use and understand the hazards involved. Cleaning and user maintenance must not be done by unsupervised children.
- Children must not play with the roller shutter or the wall switch.
- Do not operate the roller shutter if repair or adjustment is required.
- Disconnect the mains supply before carrying out any maintenance or service work and ensure that it cannot be reconnected unintentionally.

### Putting into operation

To start using the wall switch, remove the tab and press the DOWN key. The roller shutter will now adjust to the height of the window. Do **not** interrupt the adjustment!

Once the adjustment has been completed, the roller shutter has been paired with the wall switch and is ready for use.

**Note:** If the power has been switched off, pressing the STOP key and subsequently the DOWN key on the wall switch within 30 seconds after reconnection will result in a new adjustment.

### Product

- The roller shutter has been designed for use with genuine VELUX products. The connection to other products may cause damage or malfunction.
- The roller shutter is compatible with VELUX INTEGRA® roof window GPU with the io-homecontrol® logo.
- Radio frequency band: 868 MHz.
- Batteries: 2 x alkaline AAA, 1.5 V.
- Expected battery lifetime: Up to 2 years.
- Sound pressure level:  $L_{pA} \leq 50$  dB(A).
- The packaging must be disposed of in accordance with national regulations.
-  The product, including batteries if any, is regarded as electrical and electronic equipment and contains hazardous materials, components and substances. The crossed out wheeled bin symbolises that electrical and electronic equipment waste must not be disposed of together with household waste. It must be collected separately at recycling stations or other collection sites or retrieved directly from households to increase the possibilities of recycling, reuse and utilisation of electrical and electronic equipment waste. By sorting electrical and electronic equipment waste with this symbol, you contribute to reducing the volume of incinerated or buried waste and to reducing any negative impact on human health and the environment. Further information can be obtained from the local municipality's technical administration or from your VELUX sales company.
- If batteries can be removed, product and batteries must be disposed of separately.
- To remove the roller shutter, use these instructions in reverse order. Replace screws in covers to avoid leaks.

### Maintenance

- The roller shutter requires a minimal amount of maintenance. It may be cleaned with a soft, damp cloth. In special cases with heavy leaf fall, it may be necessary to remove leaves and other debris from the side channels.
- Maintenance and installation must be carried out in consideration of Health and Safety at Work requirements.

- Spare parts are available from your VELUX sales company. Please provide information from the data label.
- If you have any technical questions, please contact your VELUX sales company, see telephone list or [www.velux.com](http://www.velux.com).



io-homecontrol® provides advanced and secure radio technology that is easy to install. io-homecontrol® labelled products communicate with each other, improving comfort, security and energy savings.

[www.io-homecontrol.com](http://www.io-homecontrol.com)

## DEUTSCH: WICHTIGE INFORMATIONEN

Vor Montagebeginn und Betrieb bitte sorgfältig die gesamte Anleitung lesen. Die Anleitung für den späteren Gebrauch aufbewahren und diese an den jeweiligen neuen Benutzer weitergeben.

## Sicherheit

- VELUX INTEGRA® Rollladen SMH kann von Personen (ab 8 Jahren und älter) mit ausreichenden Erfahrungen und Kenntnissen benutzt werden, wenn sie eine Einweisung in dessen sichere Nutzung erhalten haben und die damit verbundenen Gefahren verstehen. Reinigung und Wartung dürfen nicht von unbeaufsichtigten Kindern ausgeführt werden.
- Kinder dürfen nicht mit dem Rollladen oder Funk-Wandschalter spielen.
- Den Rollladen nicht bedienen, falls Reparatur-/Servicearbeiten erforderlich sind!
- Bei Wartung und Service des Rollladens zuerst die Netzspannung ausschalten und sicherstellen, dass diese nicht unabsichtlich wieder eingeschaltet werden kann.

### Inbetriebnahme

Um den Funk-Wandschalter verwenden zu können, die Lasche entfernen und die HERUNTER-Taste drücken. Der Rollladen wird sich jetzt an die Fensterhöhe anpassen. Dieser Vorgang darf **nicht** unterbrochen werden! Erst nach der Anpassung ist der Rollladen mit dem Funk-Wandschalter verbunden und kann bedient werden.

**Hinweis:** Wird die Stromzufuhr unterbrochen, kann mit Betätigung der STOPP- und anschließend der HERUNTER-Taste am Funk-Wandschalter innerhalb von 30 Sekunden nach Wiederherstellung der Stromzufuhr eine erneute Anpassung vorgenommen werden.

### Produkt

- Der Rollladen ist für den Gebrauch mit originalen VELUX Produkten konstruiert. Der Anschluss an andere Produkte kann Schäden oder Funktionsstörungen verursachen.
- Der Rollladen ist mit dem VELUX INTEGRA® Dachfenster GPU mit dem io-homecontrol® Logo kompatibel.
- Radiofrequenzband: 868 MHz.
- Batterien: 2 x Alkaline AAA, 1,5 Volt.
- Erwartete Lebensdauer der Batterien: Ca. 2 Jahre.
- Schalldruckpegel:  $L_{pA} \leq 50$  dB(A).
- Die Verpackung ist nach nationalen Bestimmungen zu entsorgen.
-  Das Produkt, einschließlich eventuell vorhandener Batterien/Akkus, wird als ein Elektro- und Elektronikgerät betrachtet und enthält gefährliche Materialien, Komponenten und Stoffe. Die durchgestrichene Mülltonne symbolisiert, dass Elektro- und Elektronik-Altgeräte nicht mit dem Hausmüll entsorgt werden dürfen. Sie müssen separat an Entsorgungsstellen oder anderen Sammelstellen abgegeben werden oder direkt bei den Haushalten abgeholt werden, um die Möglichkeit des Recyclings, der Wiederverwendung und Nutzung der Elektro- und Elektronik-Altgeräte zu erhöhen. Durch die Abfalltrennung der Elektro- und Elektronikgeräte mit diesem Symbol leisten Sie einen Beitrag zur Reduzierung verbrannten und vergrabenen Abfalls und somit zur Reduzierung aller negativen Auswirkungen auf die menschliche Gesundheit und die Umwelt. Weitere

Informationen erhalten Sie bei der technischen Abteilung der Kommunalverwaltung oder bei Ihrer zuständigen VELUX Vertriebsgesellschaft.

- Sofern Batterien/Akkus entfernt werden können, müssen Produkt und Batterien/Akkus getrennt entsorgt werden.
- Um den Rollläden zu demontieren, verwenden Sie diese Montageanleitung in umgekehrter Reihenfolge. Zur Vermeidung von Undichtigkeiten außenliegende Löcher dauerhaft ausfüllen.

### Wartung

- Der Rollladen ist fast wartungsfrei. Er kann mit einem weichen, feuchten Tuch gereinigt werden. In Ausnahmefällen, z. B. bei starkem Laubfall oder starker Verschmutzung, sollten die seitlichen Führungsschienen entsprechend gereinigt werden.
- Wartung und Installation müssen unter Berücksichtigung der Gesundheits- und Sicherheitsanforderungen am Arbeitsplatz durchgeführt werden.
- Ersatzteile sind bei Ihrer zuständigen VELUX Vertriebsgesellschaft erhältlich. Hierzu bitte die Informationen auf dem Typenaufkleber angeben.
- Bei technischen Fragen wenden Sie sich bitte an Ihre zuständige VELUX Vertriebsgesellschaft, siehe Telefonverzeichnis oder [www.velux.com](http://www.velux.com).

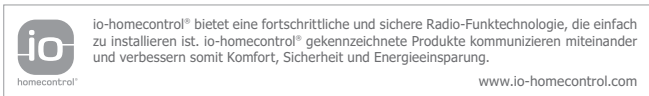

### FRANÇAIS: ⚠ INFORMATION IMPORTANTE

Lire attentivement la totalité de la notice avant l'installation et l'utilisation. Conserver cette notice pour vous y référer en cas de besoin et ne pas oublier de la transmettre à tout nouvel utilisateur.

### Sécurité

- Le volet roulant VELUX INTEGRA® SMH peut être utilisé par des personnes (âgés de 8 ans et plus) ayant suffisamment d'expériences et de connaissances s'ils ont reçu des instructions appropriées concernant une utilisation de manière sûre et comprennent les risques associés. Le nettoyage et la maintenance ne doivent pas être réalisés par des enfants sans surveillance.
- Les enfants ne doivent pas jouer avec le volet roulant ou le clavier mural.
- Ne pas manœuvrer le volet roulant si une réparation ou un réglage est nécessaire.
- Avant toute vérification ou entretien du volet roulant débrancher l'alimentation électrique. S'assurer que l'on ne puisse pas la rebrancher par inadvertance.

### Mise en service

Pour commencer à utiliser le clavier mural, retirer la languette et presser le bouton DESCENTE. Le volet roulant va maintenant se régler selon la hauteur de la fenêtre. **Ne pas** interrompre l'ajustement !

Dès que l'ajustement est terminé, le volet roulant a été associé au clavier mural et est prêt à l'emploi.

**Attention :** En cas de coupure électrique, appuyer sur le bouton STOP puis sur DESCENTE du clavier mural dans les 30 secondes après sa reconnexion et, une nouvelle manœuvre d'ajustement se réalisera.

### Produit

- Le volet roulant a été conçu pour fonctionner avec des produits de marque VELUX. Toute connexion à des produits d'une autre marque peut endommager le produit ou entraîner un dysfonctionnement.
- Le volet roulant est compatible avec la fenêtre de toit VELUX INTEGRA® GPU portant le logo io-homecontrol®.
- Fréquence radio : 868 MHz.
- Piles : 2 x alcalines AAA, 1,5 volt.
- Durée de vie estimée des piles : jusqu'à 2 ans.

- Niveau de pression acoustique :  $L_{pA} \leq 50$  dB(A).
- L'emballage doit être jeté conformément à la réglementation nationale en vigueur.
- Le produit, y compris les piles/batteries éventuelles, est considéré comme un équipement électrique et électronique et contient des matériaux, composants et substances dangereux. La poubelle barrée symbolise le fait que les déchets d'équipements électriques et électroniques ne doivent pas être éliminés avec les ordures ménagères. Ils doivent être collectés séparément dans les stations de recyclage ou sur d'autres sites de collecte ou récupéré directement auprès des ménages afin d'augmenter les possibilités de recyclage, de réutilisation et d'utilisation des déchets d'équipements électriques et électroniques. En triant les déchets d'équipements électriques et électroniques portant ce symbole, vous contribuez à réduire le volume de déchets incinérés ou enfouis et à réduire tout impact négatif sur la santé humaine et l'environnement. De plus amples informations peuvent être obtenues auprès du service technique de la municipalité locale ou de votre société de vente VELUX.
- Si les piles/batteries peuvent être retirées, le produit et les piles/batteries doivent être jetés séparément.
- Pour retirer le volet roulant, faire les opérations dans le sens inverse de la notice d'installation. Pour éviter toute fuite, ne pas oublier de remettre en place toutes les vis de profilés et d'étancher les trous extérieurs.

### Entretien

- Le volet roulant ne requiert qu'un minimum d'entretien. Il peut être nettoyé avec un chiffon doux et humide. Dans les cas spéciaux à fortes chutes de feuilles, il peut être nécessaire de dégager les feuilles et les débris végétaux des glissières latérales.
- L'installation et l'entretien doivent être réalisés en fonction des recommandations sur la Santé et la Sécurité au travail.
- Les pièces détachées sont disponibles auprès de votre société de vente VELUX. Communiquez alors les informations se trouvant sur l'étiquette du produit.
- Si vous avez une question technique, merci de contacter votre société de vente VELUX, voir numéro indiqué ou [www.velux.com](http://www.velux.com).



### DANSK: ⚠ VIGTIG INFORMATION

Læs hele vejledningen grundigt igennem før montering og ibrugtagning. Gem vejledningen, og giv den videre til en eventuel ny bruger.

### Sikkerhed

- VELUX INTEGRA® rulleskodde SMH kan bruges af personer (fra 8 år og derover) med tilstrækkelig erfaring og viden, hvis de har fået vejledning i sikker brug og forstår de dermed forbundne risici. Rengøring og vedligeholdelse må ikke foretages af børn, medmindre de er under opsyn.
- Børn må ikke lege med rulleskodden eller vægkontakten.
- Rulleskodden må ikke betjenes, hvis reparation eller justering er nødvendig.
- Ved vedligeholdelse og service af rulleskodden skal forsyningsspændingen være afbrudt, og det skal sikres, at den ikke uforvarende kan tilsluttes igen.

### Ibrugtagning

For at kunne bruge vægkontakten skal du fjerne strimlen og trykke på tasten NED. Rulleskodden vil nu tilpasse sig vindueshøjden. Justeringen må **ikke** afbrydes!

Når justeringen er afsluttet, er rulleskodden forbundet med vægkontakten og klar til brug.

**Bemærk:** Hvis strømmen har været afbrudt, vil tryk på tasten STOP efterfulgt af tryk på tasten NED på vægkontakten inden 30 sekunder, efter at strømmen er tilsluttet igen, medføre en ny justering.

## Produkt

- Rulleskodden er konstrueret til brug sammen med originale VELUX produkter. Tilslutning til andre produkter kan medføre skader eller funktions-svigt.
- Rulleskodden er kompatibel med VELUX INTEGRA® ovenlysvindue GPU med io-homecontrol® logoet.
- Radiofrekvensbånd: 868 MHz.
- Batterier: 2 x alkaline AAA, 1,5 V.
- Forventet levetid for batterier: Op til 2 år.
- Lydtryksniveau:  $L_{pA} \leq 50$  dB(A).
- Emballagen skal bortskaffes i overensstemmelse med gældende national lovgivning.
- ⚠ Produktet, inklusive eventuelle batterier, er elektrisk og elektronisk udstyr, som indeholder farlige materialer, komponenter og stoffer. Den overkrydsede skraldespand symboliserer, at affald fra elektrisk og elektronisk udstyr ikke må bortskaffes sammen med husholdningsaffald. Det skal indsamles særskilt på genbrugsstationer, andre indsamlingssteder eller direkte fra husholdningerne for at øge muligheden for genbrug, genanvendelse og udnyttelse af affald fra elektrisk og elektronisk udstyr. Ved at sortere elektrisk og elektronisk udstyr med dette symbol bidrager du til at reducere mængden af affald, der destrueres ved forbrænding eller bliver begravet, og til at reducere eventuelle negative konsekvenser for menneskers sundhed og for miljøet. Yderligere information kan fås fra den tekniske afdeling i din kommune eller fra dit VELUX salgsselskab.
- Hvis batterier kan tages ud, skal produkt og batterier bortskaffes hver for sig.
- For at afmontere rulleskodden følges denne vejledning bagfra. For at undgå lækage monteres skruer i alle udvendige skruehuller.

## Vedligeholdelse

- Rulleskodden kræver minimal vedligeholdelse. Den kan evt. rengøres med en blød, fugtig klud. I særlige tilfælde med kraftigt løvfald kan det være nødvendigt at rense sideskinnerne.
- Vedligeholdelse og montering skal foretages under hensyntagen til lokale bestemmelser om arbejdssikkerhed.
- Reservedele kan bestilles hos dit VELUX salgsselskab. Angiv venligst informationerne fra typeetiketten.
- Eventuelle tekniske spørgsmål rettes til dit VELUX salgsselskab, se telefonliste eller [www.velux.com](http://www.velux.com).



io-homecontrol® er avanceret og sikker radioteknologi, som er nem at installere. Produkter, der er mærket io-homecontrol®, kommunikerer med hinanden, hvilket giver øget komfort, sikkerhed og energieffektivitet.

[www.io-homecontrol.com](http://www.io-homecontrol.com)

## NEDERLANDS: ⚠ BELANGRIJKE INFORMATIE

Lees de instructies voor installatie en gebruik zorgvuldig door. Bewaar deze instructies voor later gebruik en geef ze door aan iedere nieuwe gebruiker.

## Veiligheid

- VELUX INTEGRA® rolluik SMH kan worden gebruikt door personen (8 jaar en ouder) met voldoende ervaring en kennis wanneer ze instructies ontvangen hebben over het veilig gebruiken en de mogelijke gevaren begrijpen. Reinigen en onderhoud mag niet worden uitgevoerd door kinderen die niet onder toezicht staan.
- Kinderen moeten niet met het rolluik of de wand-schakelaar spelen.
- Gebruik het rolluik niet als er reparaties of aanpassingen nodig zijn.
- Haal de stekker uit de stekkerdoos voordat u begint met service of onderhoudswerkzaamheden aan het rolluik. Verzeker u ervan dat de hoofdstroom niet per ongeluk aangezet kan worden.

## In gebruik nemen

Om de wandschakelaar te gebruiken, verwijder het lipje en druk op de NEER toets. Het rolluik past zich nu aan de hoogte van het dakraam aan. Onderbreek deze aanpassing **niet!**

Nadat de aanpassing is uitgevoerd is het rolluik verbonden met de wand-schakelaar en is het klaar voor gebruik.

**Belangrijk:** Als de stroom uitgeschakeld is geweest zal het drukken op de STOP toets en daarna de NEER toets op de wandschakelaar binnen 30 seconden na hervatting van de stroomtoevoer leiden tot een nieuwe aanpassing.

## Product

- Het rolluik is ontwikkeld om aan te sluiten op originele VELUX producten. Aansluiten op andere producten kan leiden tot beschadiging of minder goed functioneren van het product.
- Het rolluik is tezamen met de VELUX INTEGRA® dakramen GPU die zijn voorzien van het io-homecontrol® logo te gebruiken.
- Radiofrequentie band: 868 MHz.
- Batterijen: 2 x alkaline AAA, 1,5 V.
- Verwachte levensduur van de batterijen: Tot 2 jaar.
- Geluidsdruk-niveau:  $L_{pA} \leq 50$  dB(A).
- De verpakking dient te worden weggegooid in overeenstemming met de geldende nationale regelgeving.
- ⚠ Het product, inclusief eventuele batterijen, wordt beschouwd als een elektrisch en elektronisch product en bevat schadelijke materialen, componenten en stoffen. Elektrische en elektronische producten voorzien van het vuilnisbak met kruis symbool mogen niet samen met huisvuil worden weggegooid. Deze producten moeten apart worden ingezameld bij recyclestations of andere inzamelpunten of rechtstreeks bij huishoudens op worden gehaald om de kans op recyclen, hergebruik en benutting van het elektrische en elektronische afval te verhogen. Door de elektrische en elektronische producten voorzien van dit symbool te scheiden, zorgt u ervoor dat er minder afval verbrand of begraven hoeft te worden en verminderd u de negatieve invloed hiervan op de gezondheid van de mens en de omgeving. Meer informatie kan worden verkregen bij de lokale gemeente of bij uw VELUX verkoopmaatschappij.
- Indien het mogelijk is om de batterijen te verwijderen, dan moeten het product en de batterijen afzonderlijk worden weggegooid.
- Voor het verwijderen van het rolluik dient u de inbouw instructies in omgekeerde volgorde aan te houden. Herplaats de schroeven in alle profielen om lekkage te voorkomen.

## Onderhoud

- Het rolluik vergt een minimale hoeveelheid onderhoud. U kunt het rolluik schoonmaken met een zachte vochtige doek. In speciale gevallen, zoals bij veel bladval, kan het nodig zijn om bladeren of ander zwerfvuil uit de zijgeleidingen te verwijderen.
- Onderhoud en installatie moet uitgevoerd worden in gezondheid en veiligheid overweging op de daarvoor bestemde plaatsen.
- Vervangingsonderdelen zijn bij uw VELUX verkoopmaatschappij verkrijgbaar. Deze kunnen aangevraagd worden op basis van de gegevens die vermeld worden op het typeplaatje.
- Mocht u nog technische vragen hebben, neem dan contact op met uw VELUX verkoopmaatschappij. Zie telefoonlijst of [www.velux.com](http://www.velux.com).



io-homecontrol® biedt een geavanceerde en veilige radiotechnologie die gemakkelijk te installeren is. Producten met het io-homecontrol®-label communiceren met elkaar, wat het comfort, de veiligheid en de energiebesparing bevordert.

[www.io-homecontrol.com](http://www.io-homecontrol.com)

## ITALIANO: ⚠️ INFORMAZIONI IMPORTANTI

Leggere attentamente le istruzioni prima di iniziare l'installazione e l'azionamento. Conservare queste istruzioni per un eventuale successivo utilizzo e consegnarle ad ogni nuovo utilizzatore.

### Sicurezza

- La tapparella VELUX INTEGRA® SMH può essere utilizzata da persone (dagli 8 anni in su) con un sufficiente livello di esperienza e conoscenza, che abbiano ricevuto istruzioni in merito all'utilizzo in sicurezza della tapparella e ai possibili pericoli ad essa correlati. La pulizia e la manutenzione non devono essere affidate ai bambini senza supervisione di un adulto.
- I bambini non devono giocare con la tapparella o la pulsantiera a muro.
- Non utilizzare la tapparella qualora necessiti di riparazioni o manutenzione.
- Sconnettere l'alimentazione di rete (220 V a.c.) prima di iniziare qualsiasi manutenzione. Assicurarsi che l'alimentazione non possa essere inadvertitamente riconnessa.

### Funzionamento

Per iniziare a utilizzare la pulsantiera a muro, rimuovere la linguetta e premere il tasto GIU'. La tapparella si calibra in base all'altezza della finestra.

**Non** interrompere questa operazione!

Una volta completato la calibrazione, la tapparella è abbinata alla pulsantiera a muro e pronta all'uso.

**Attenzione:** Se l'alimentazione è stata sconnessa, premendo il tasto STOP e poi il tasto GIU' sulla pulsantiera a muro, una nuova calibrazione della stessa avviene nei 30 secondi successivi alla sua riconnessione.

### Prodotto

- La tapparella è stata realizzata per essere usata con prodotti originali VELUX. L'utilizzo con altri prodotti può provocare danni o malfunzionamenti.
- La tapparella è compatibile con le finestre per tetti VELUX INTEGRA® GPU recanti il logo io-homecontrol®.
- Frequenza radio: 868 MHz.
- Batterie: 2 x alcaline AAA, 1,5 V.
- Durata prevista delle batterie: Fino a 2 anni circa.
- Livello di pressione acustica:  $L_{pA} \leq 50$  dB(A).
- L'imballo deve essere smaltito in conformità alla normativa vigente.
-  Il prodotto, comprese eventuali batterie, è da considerare come un'apparecchiatura elettrica ed elettronica e contiene materiale, componenti o sostanze pericolose. Il simbolo del bidone barrato con la croce sta a significare che gli scarti di apparecchiature elettriche o elettroniche non devono essere riposti con i rifiuti domestici, ma separatamente nei centri di smaltimento appositi, altri centri di raccolta o recuperati direttamente per incrementare le possibilità di riciclo, riutilizzo e utilizzo di apparecchiature di scarto elettriche o elettroniche. Grazie allo smistamento di apparecchiature elettriche o elettroniche contrassegnate da questo simbolo, si contribuisce a ridurre il volume dei rifiuti destinati all'incenerimento e alla riduzione di effetti negativi sulla salute e sull'ambiente. Maggiori informazioni possono essere reperite presso le amministrazioni locali o presso la tua sede VELUX di riferimento.
- Qualora sia possibile rimuovere le batterie, il prodotto e le batterie devono essere smaltiti separatamente.
- Per disinstallare la tapparella utilizzare le istruzioni nell'ordine inverso. Per evitare crepe sulle coperture sostituire le viti.

### Manutenzione

- La tapparella richiede una manutenzione minima. Può essere pulita con un panno umido. In casi eccezionali di accumulo di fogliame, può essere necessario rimuovere le foglie ed eventuali altri detriti dalle guide laterali.
- Manutenzione ed installazione devono essere effettuate prestando la massima attenzione alle norme di sicurezza e alla salute delle persone.

- Potete trovare i ricambi originali presso la sede VELUX locale, fornendo le informazioni riportate nell'etichetta informativa del prodotto.
- Per qualsiasi ulteriore informazione tecnica, si prega di contattare direttamente la sede VELUX locale (vedi il numero di telefono oppure consulta il sito [www.velux.com](http://www.velux.com)).



io-homecontrol® offre una avanzata tecnologia in radio frequenza sicura e facile da installare. Tutti i prodotti contraddistinti dal marchio io-homecontrol® si interfacciano automaticamente tra loro per offrire maggiore comfort, sicurezza e risparmio energetico.

[www.io-homecontrol.com](http://www.io-homecontrol.com)

## ESPAÑOL: ⚠️ INFORMACIÓN IMPORTANTE

Lee atentamente las instrucciones antes de comenzar la instalación y operación. Consérvelas para su uso posterior y entrégalas al nuevo usuario.

### Seguridad

- La persiana exterior VELUX INTEGRA® SMH puede ser utilizada por personas (a partir de 8 años y nunca por menores de 8 años) con experiencia y conocimiento suficientes, si se han dado instrucciones sobre su correcto uso y se entienden los riesgos involucrados. El mantenimiento de limpieza y uso no debe ser realizado por un niño sin supervisión.
- Los niños no deben jugar con la persiana exterior o el pulsador de pared.
- No haga funcionar la persiana exterior en caso de avería o si necesitara ajuste.
- Desconecta la corriente antes de cualquier manipulación, mantenimiento o intervención en la persiana exterior. Asegúrate de que la corriente no puede ser conectada accidentalmente.

### Puesta en marcha

Para comenzar a usar el pulsador de pared, quita la pestaña de celofán y presiona la tecla BAJAR. La persiana exterior se ajustará a la altura de la ventana. ¡No interrumpas el ajuste!

Una vez que el ajuste está completado, la persiana exterior queda enlazada con el pulsador de pared y está lista para su uso.

**Nota:** Si la corriente se ha desconectado, presionando la tecla STOP e inmediatamente después BAJAR en el pulsador de pared, durante los 30 segundos siguientes después de haberla conectado, se producirá un nuevo ajuste.

### Producto

- La persiana exterior ha sido diseñada para ser usada con productos originales VELUX. Su conexión a otros productos puede causar averías o funcionamiento incorrecto.
- La persiana exterior es compatible con las ventanas de tejado VELUX INTEGRA® GPU que tengan el logotipo io-homecontrol®.
- Banda de radio frecuencia: 868 MHz.
- Baterías: 2 x alcalinas AAA, 1,5 V.
- Vida útil de las baterías: Hasta 2 años.
- Nivel de presión acústica:  $L_{pA} \leq 50$  dB(A).
- El embalaje debe desecharse de acuerdo con la legislación vigente.
-  El producto, incluidas las baterías, si están incluidas, está considerado como un equipo electrónico y contiene sustancias y materiales peligrosos. El símbolo de contenedor de ruedas tachado determina que este tipo de materiales no pueden desecharse junto con la basura doméstica y deben ser depositados por separado en los puntos limpios habilitados para este tipo de material para asegurar su correcto reciclaje, reutilización y utilización de los desechos. Al clasificar los productos electrónicos de esta manera está contribuyendo a reducir el volumen de desechos incinerados o enterrados y a reducir el impacto negativo tanto para la salud como para el medio ambiente. Puedes obtener más información dirigiéndote a las administraciones de tu municipio o a tu compañía de ventas VELUX.

- Si se pueden quitar las baterías, el producto y las baterías deben desecharse por separado.
- Para desmontar la persiana exterior, sigue las instrucciones en orden inverso. Para evitar entradas de agua, coloca los tornillos en los orificios exteriores.

#### **Mantenimiento**

- La persiana exterior solo requiere un mantenimiento mínimo. Puede limpiarse con un paño suave húmedo. En el caso de caída muy abundante de hojas de árboles, puede ser necesario eliminarlas de los carriles laterales.
- Tanto el mantenimiento como la instalación deben llevarse a cabo teniendo en cuenta los requisitos de salud y seguridad laborales.
- Tu compañía de ventas VELUX dispone de repuestos. Facilita el código de la etiqueta técnica.
- Si tienes cualquier duda técnica, contacta con tu compañía de ventas VELUX, por teléfono o en [www.velux.com](http://www.velux.com).



io-homecontrol® proporciona tecnología avanzada de radio frecuencia, segura y fácil de instalar. Los productos etiquetados io-homecontrol® se comunican entre sí, mejorando el confort, la seguridad y el ahorro de energía.

[www.io-homecontrol.com](http://www.io-homecontrol.com)

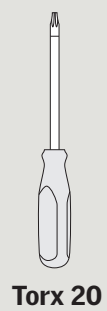
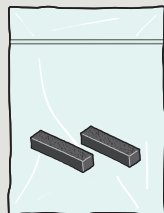
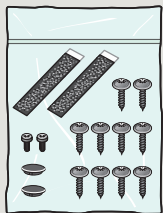
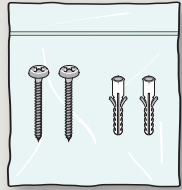
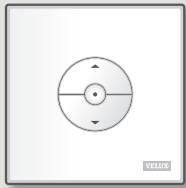

Torx 20

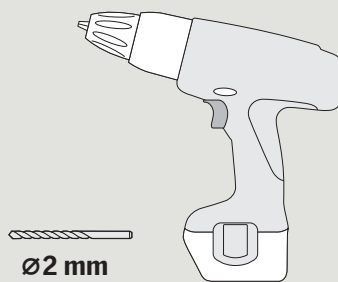

Ø2 mm

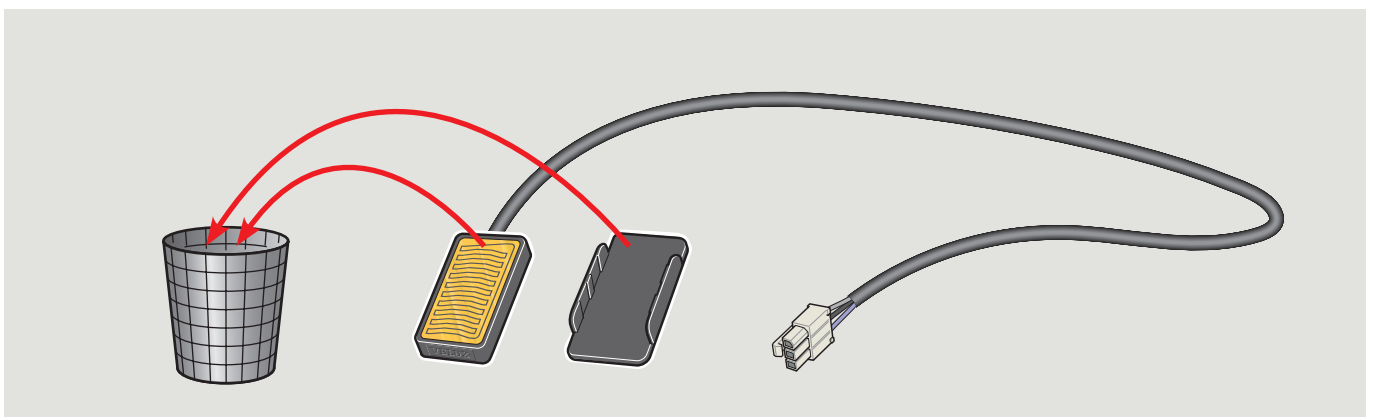
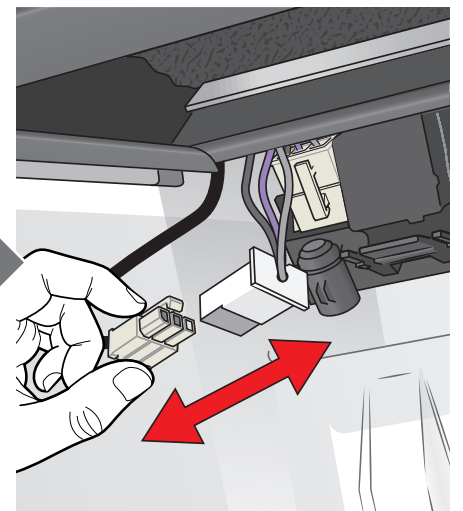
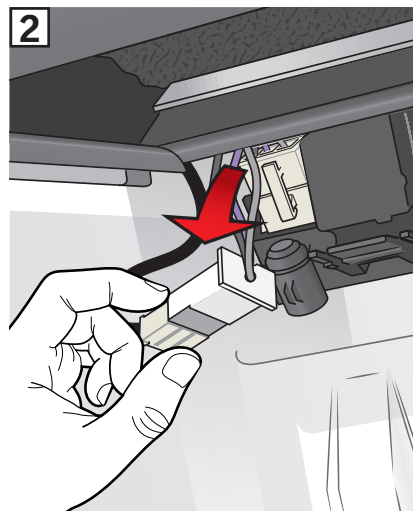
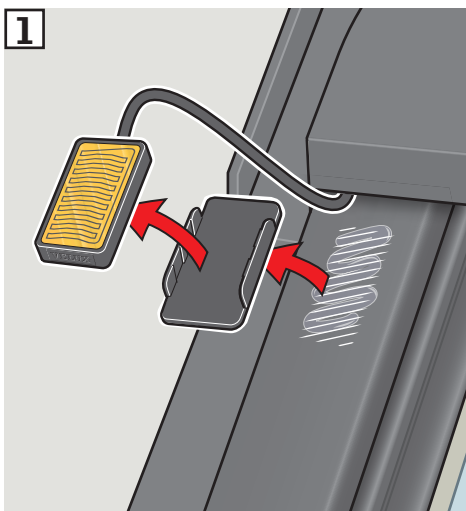
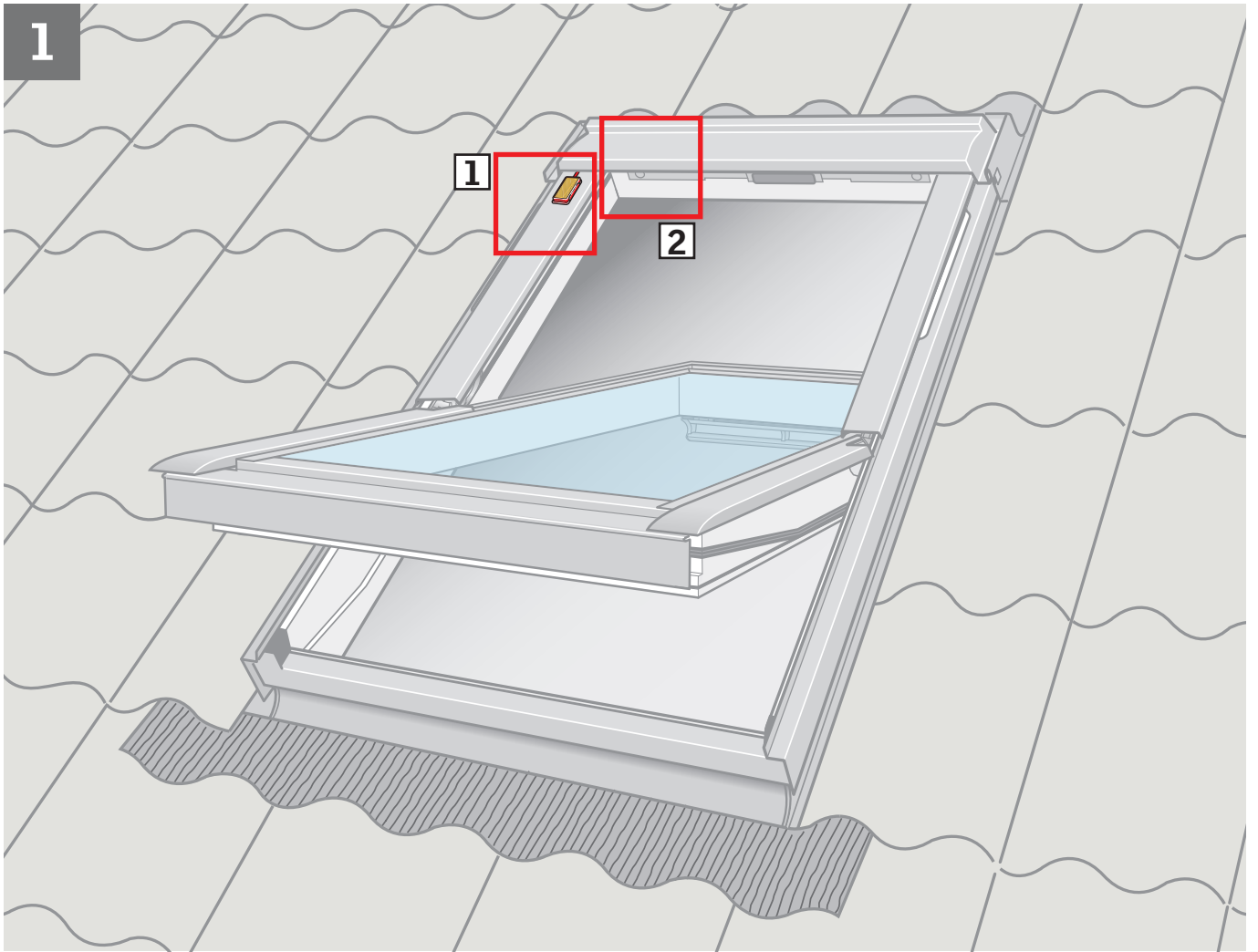



2

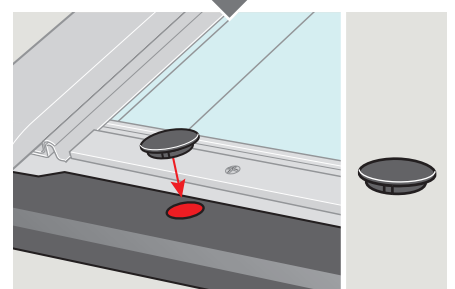
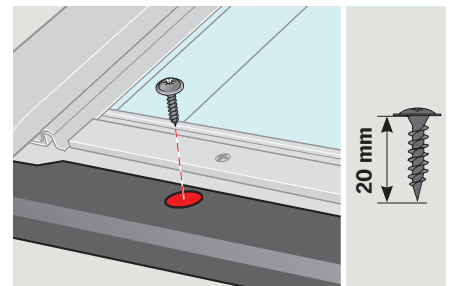
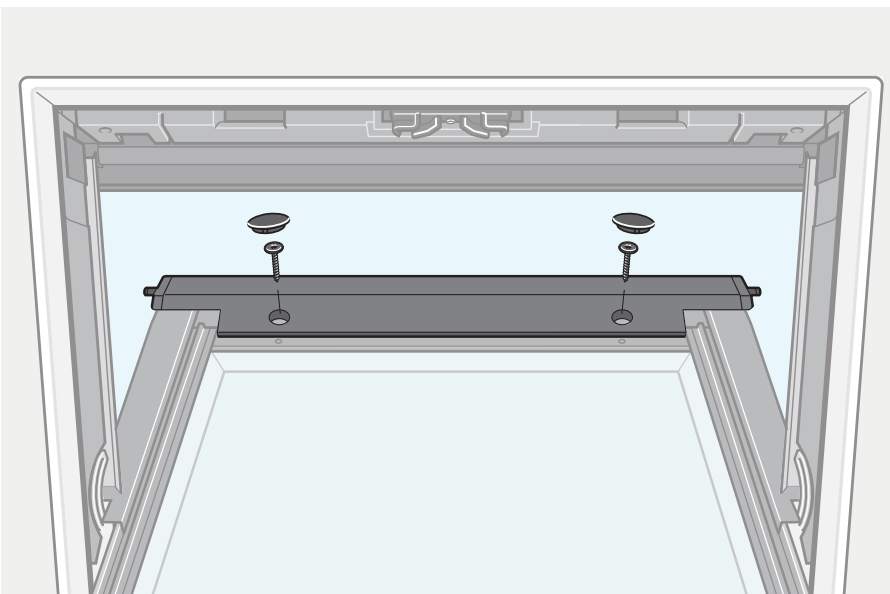
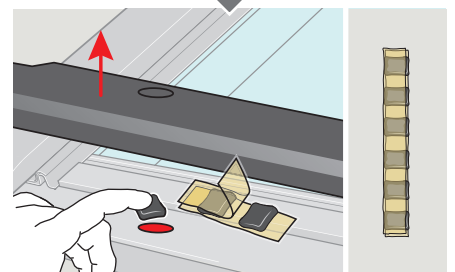
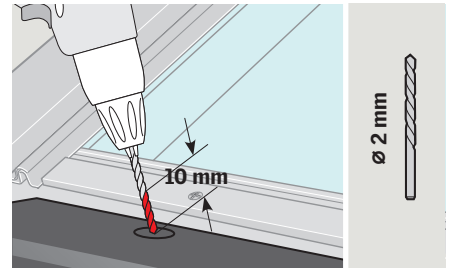
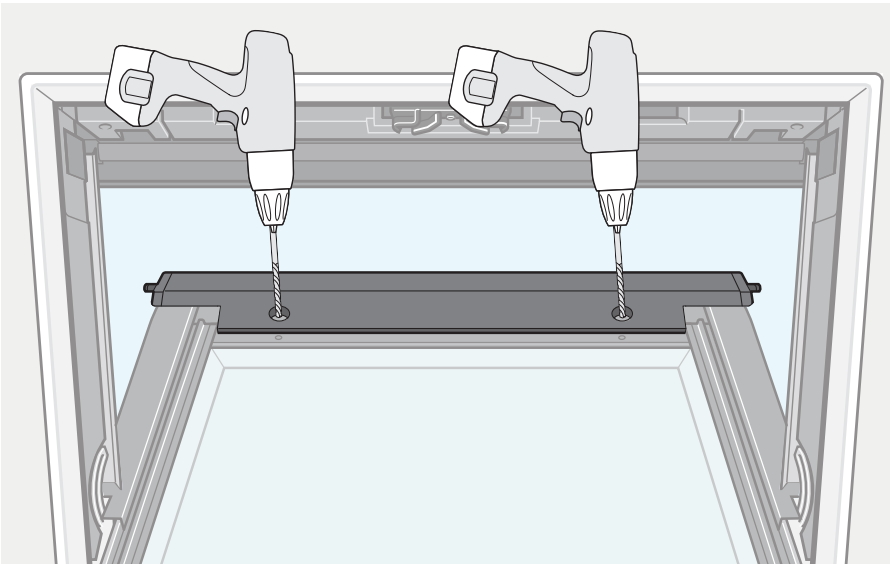
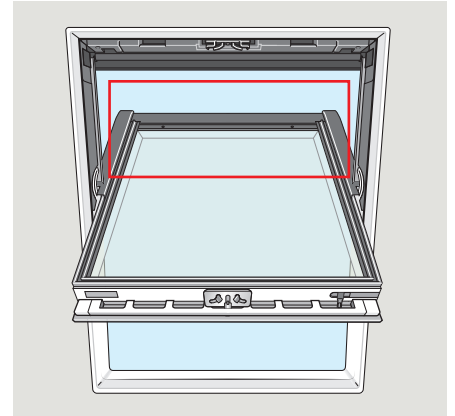
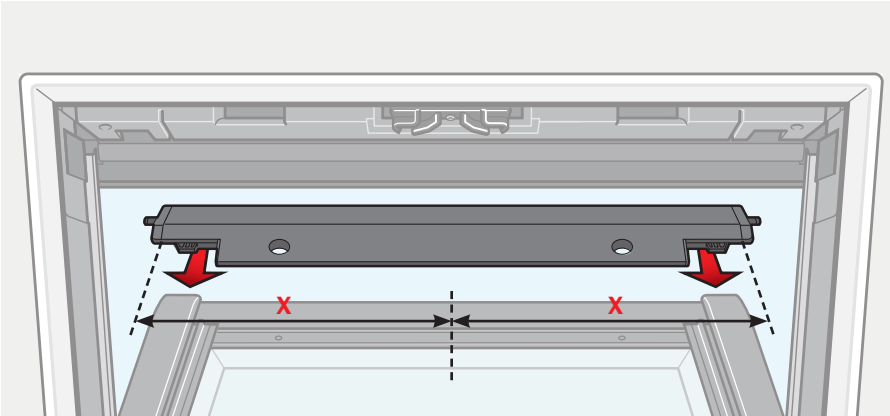
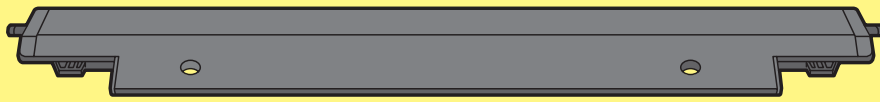

3

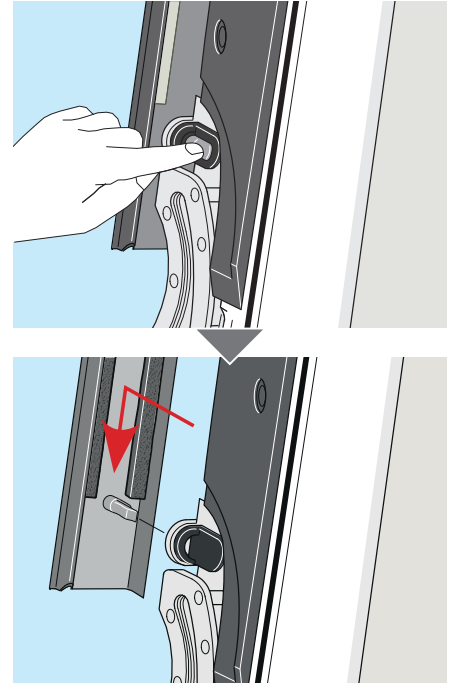
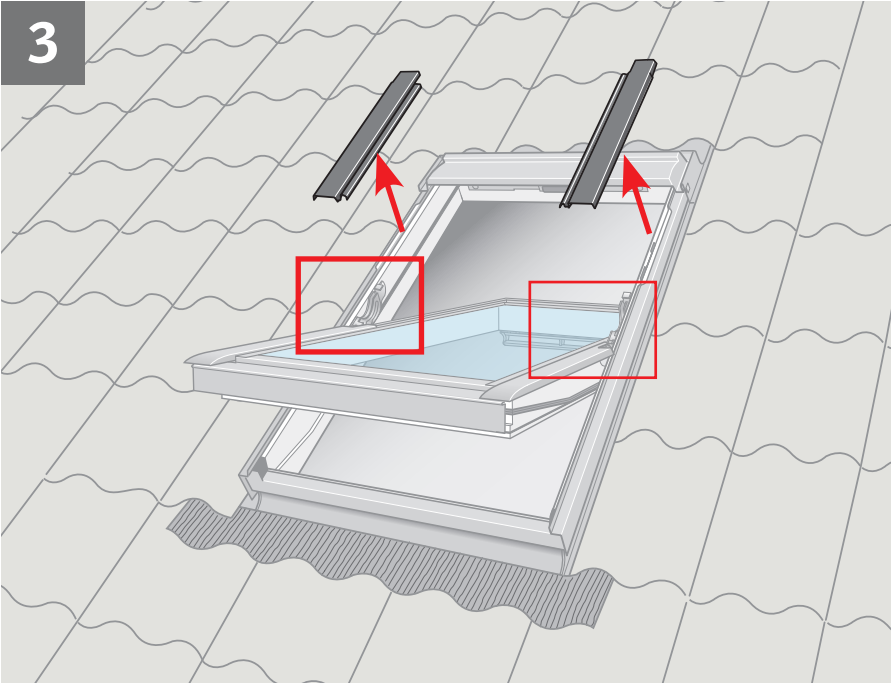

4

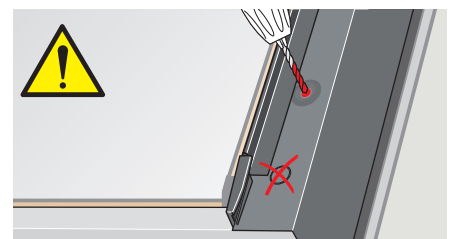
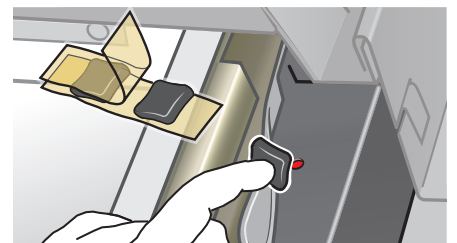
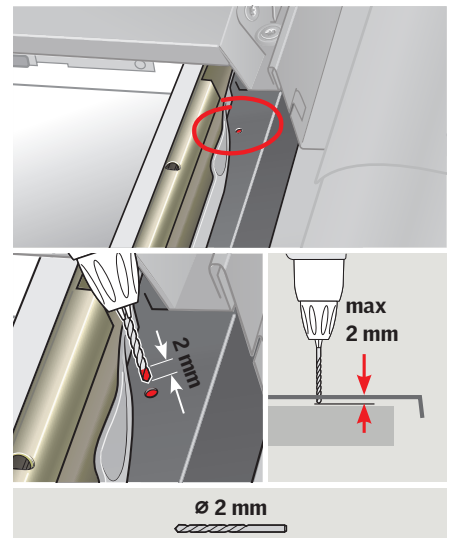
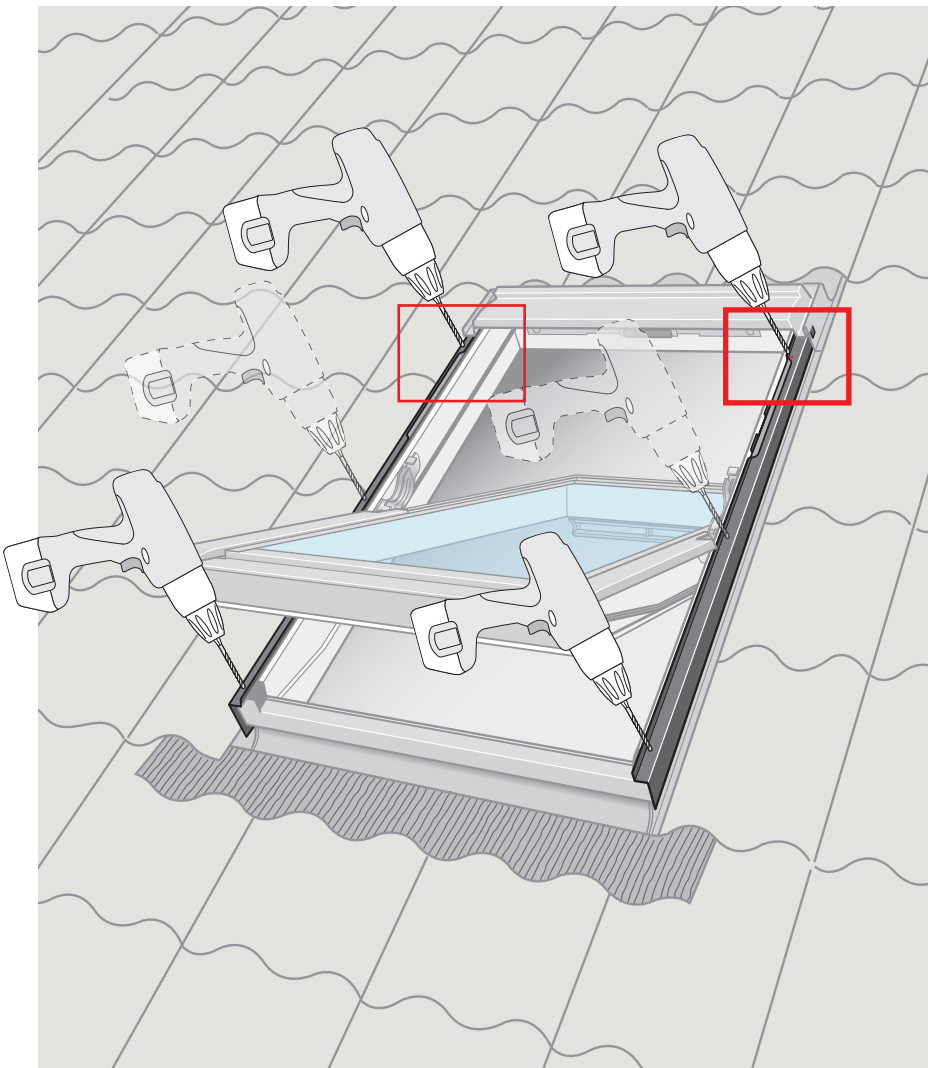

5

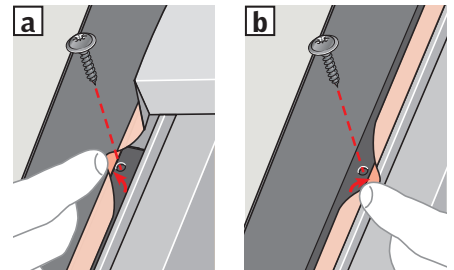
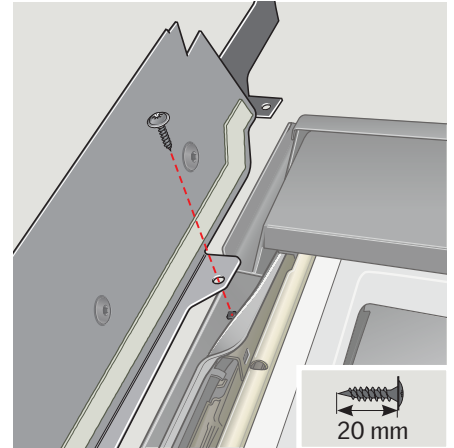
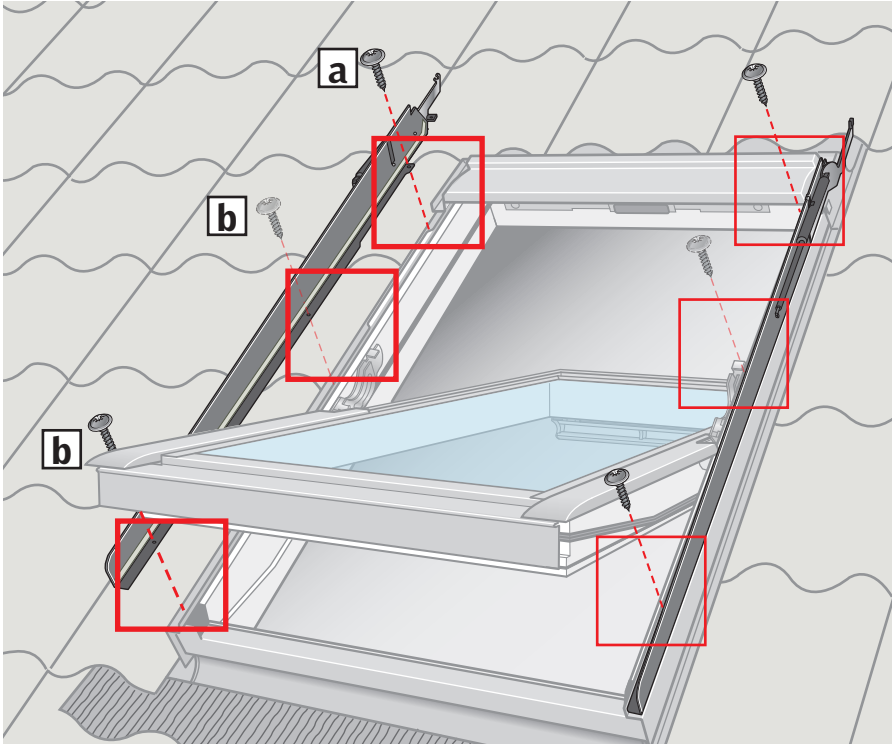
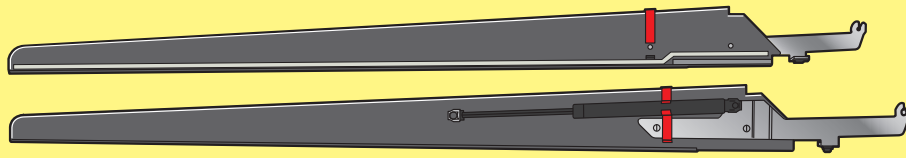

6

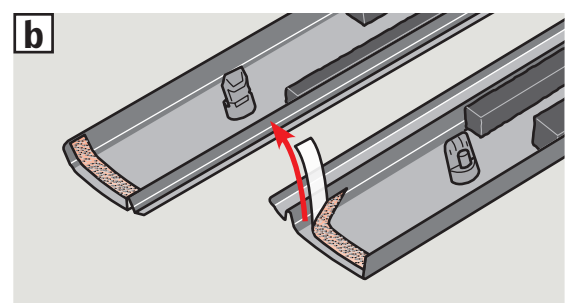
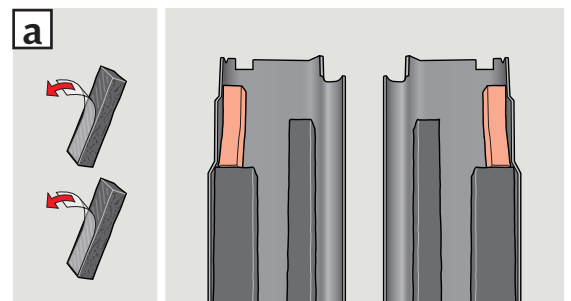
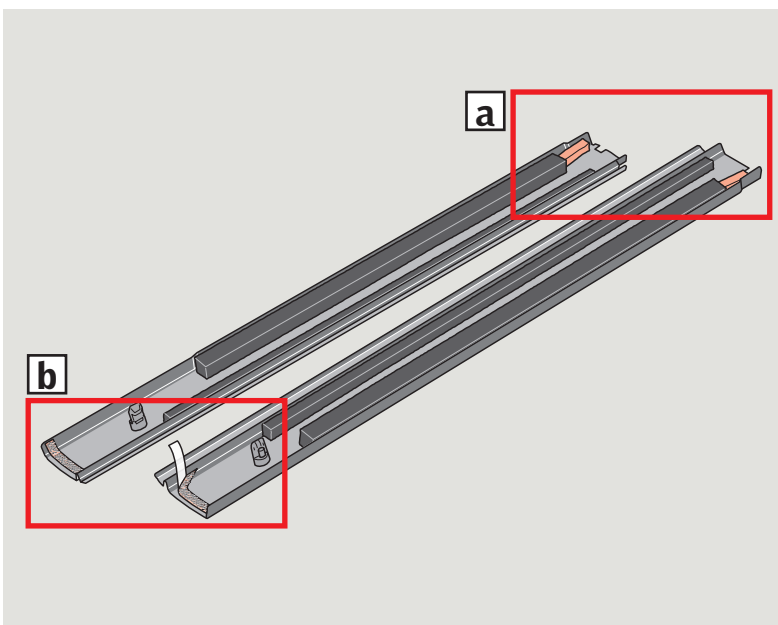
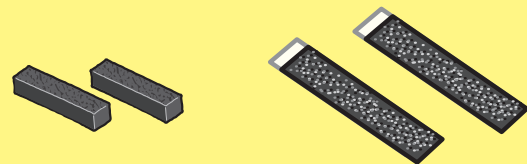

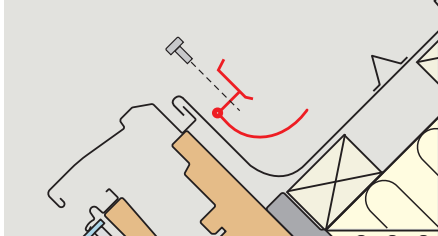
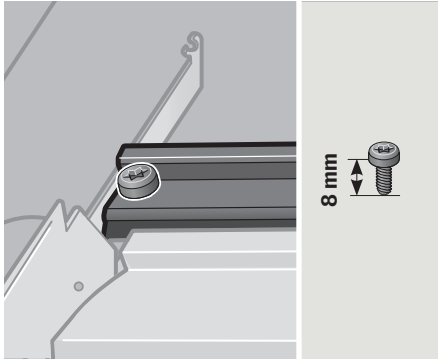
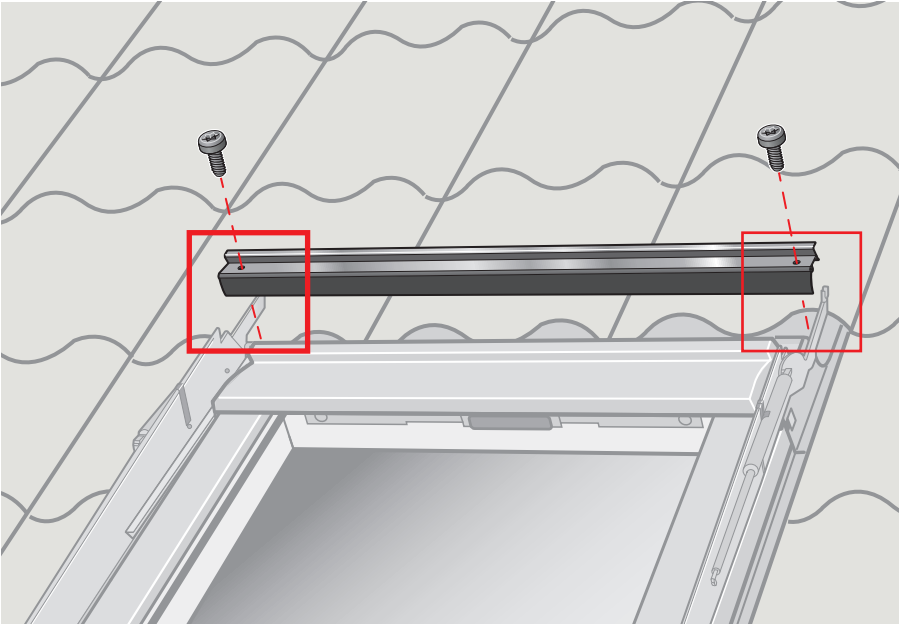
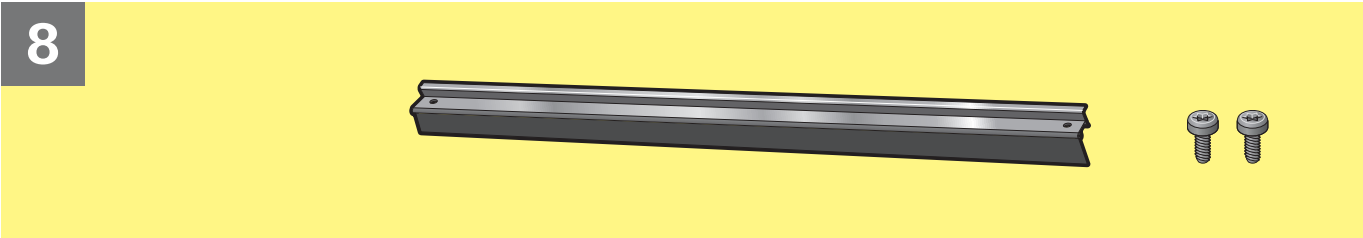
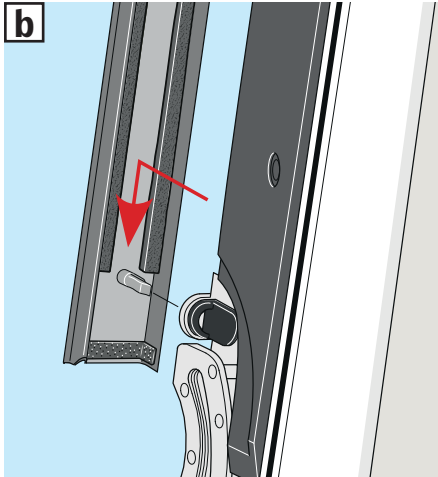
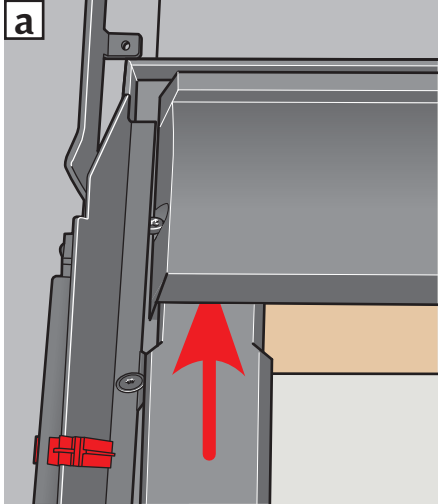
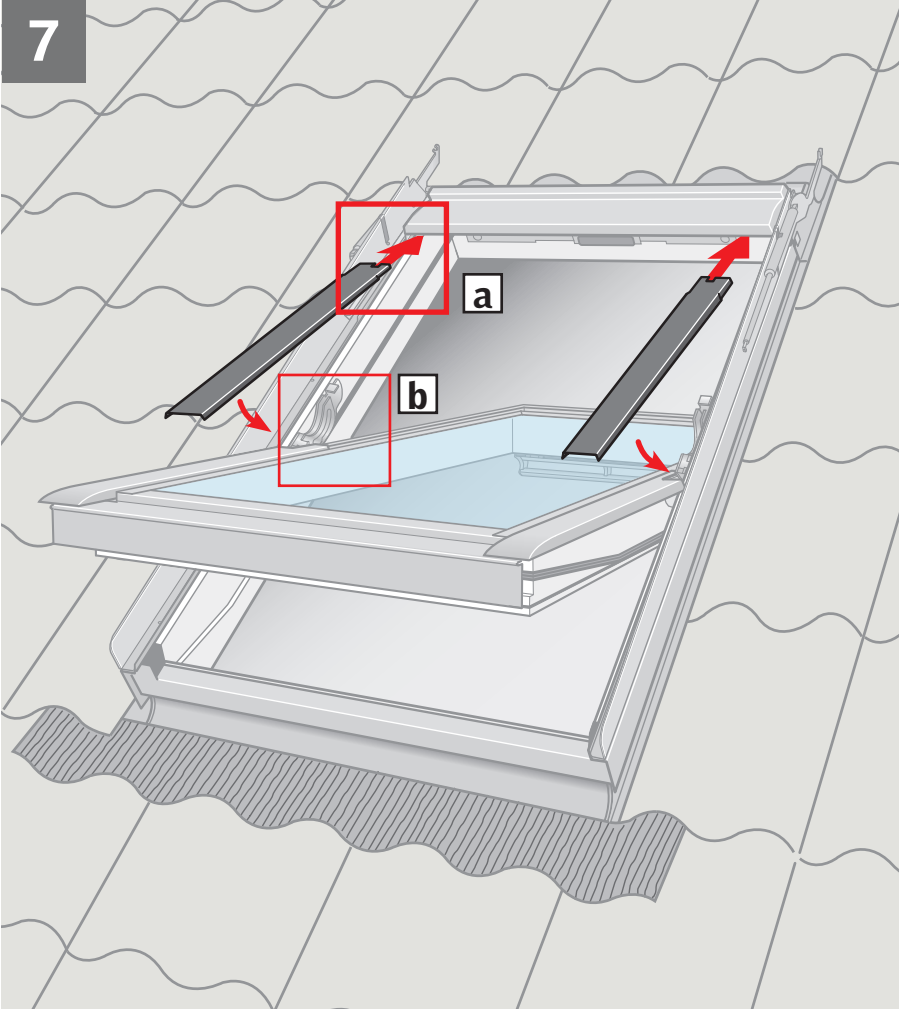

9

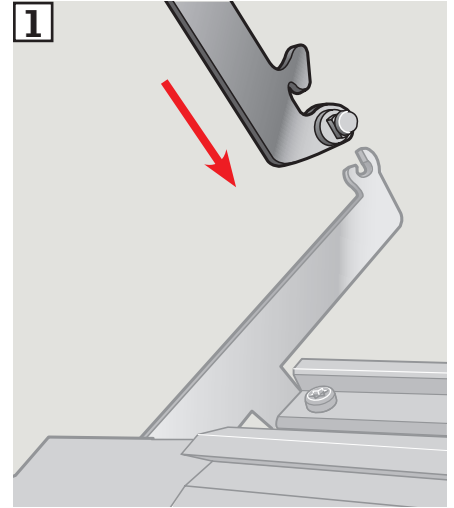
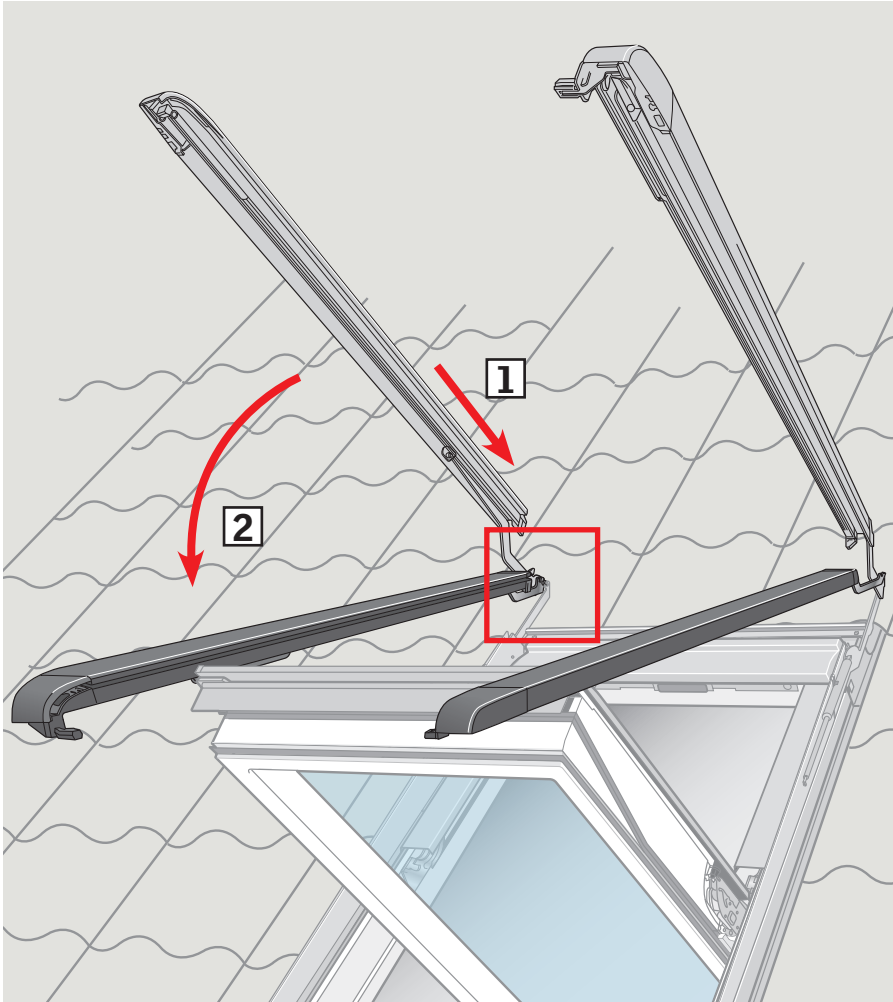
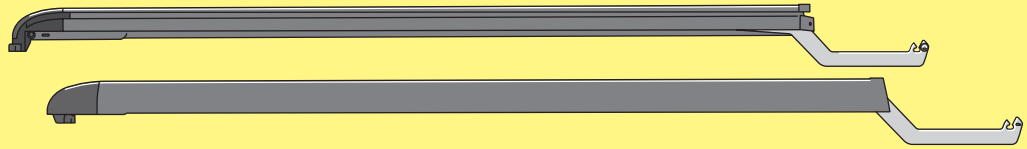

10

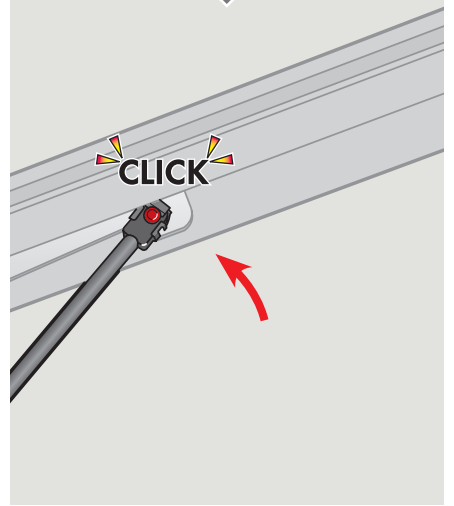
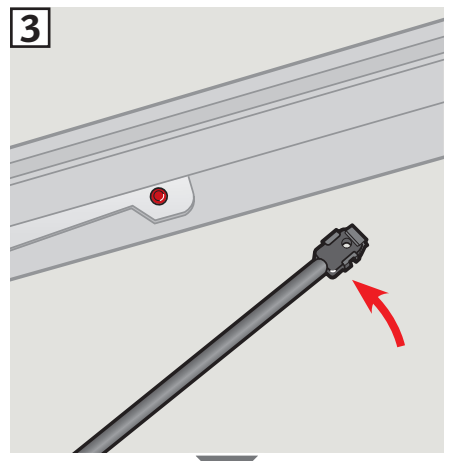
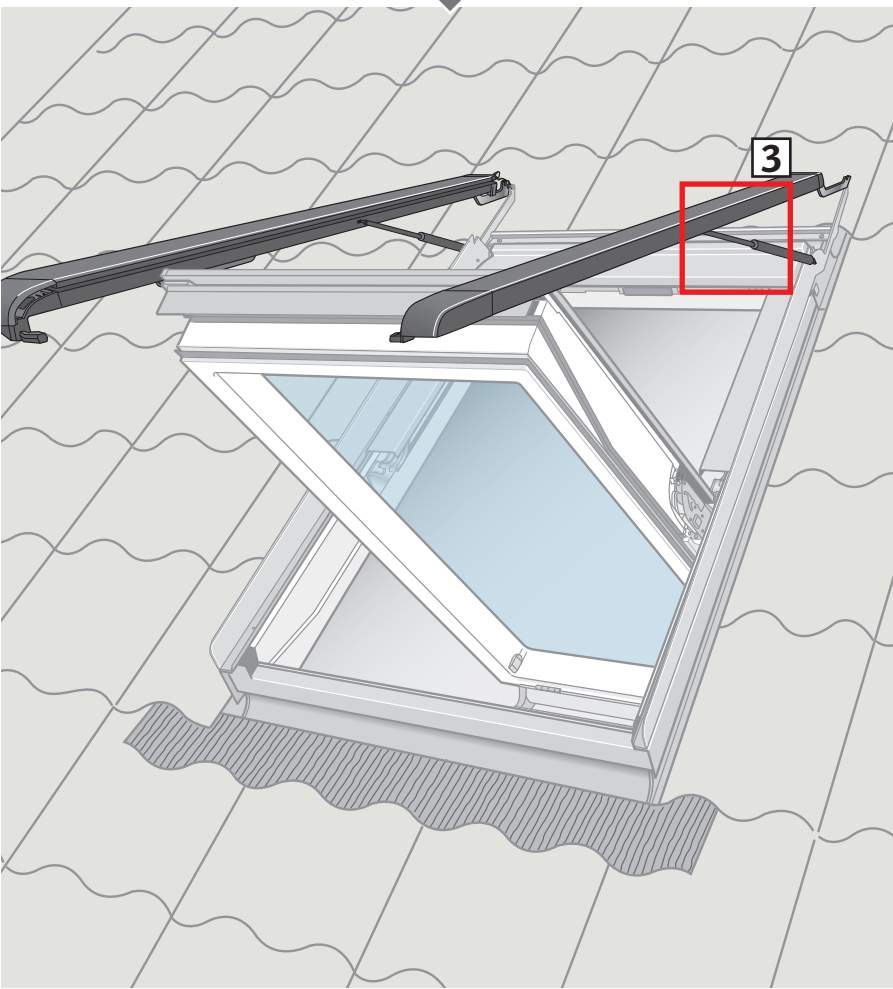
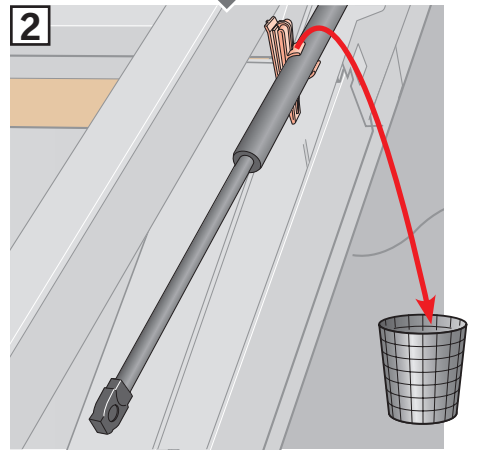
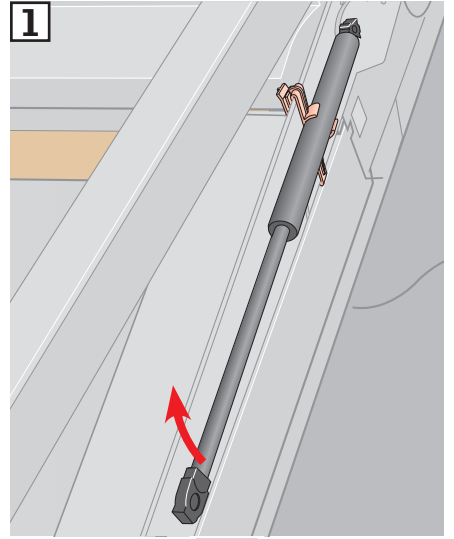
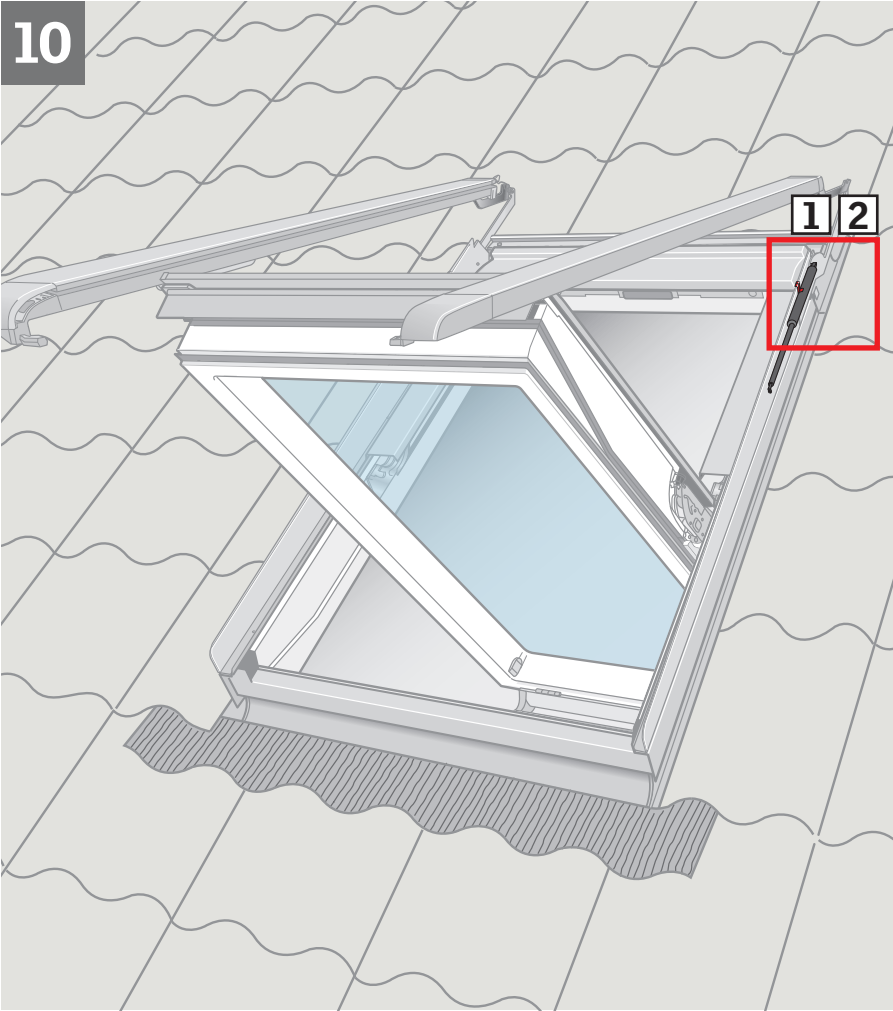

11

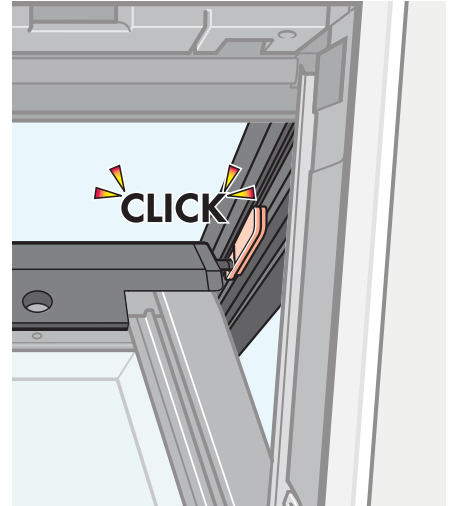
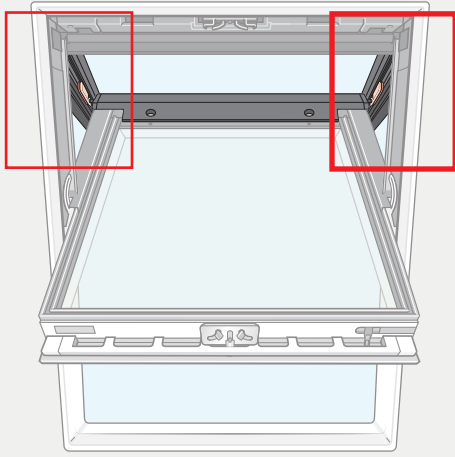

12

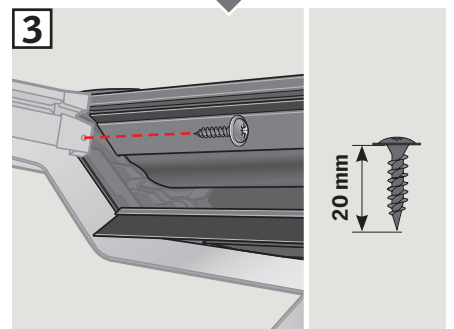
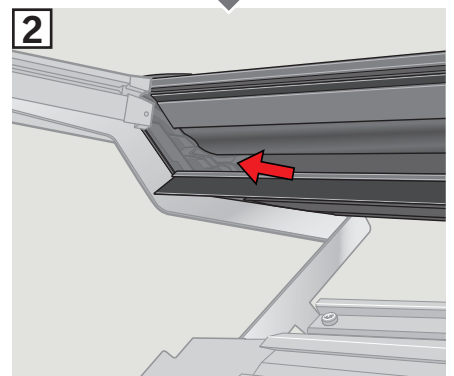
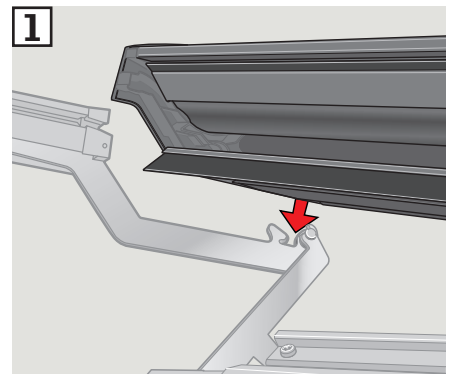
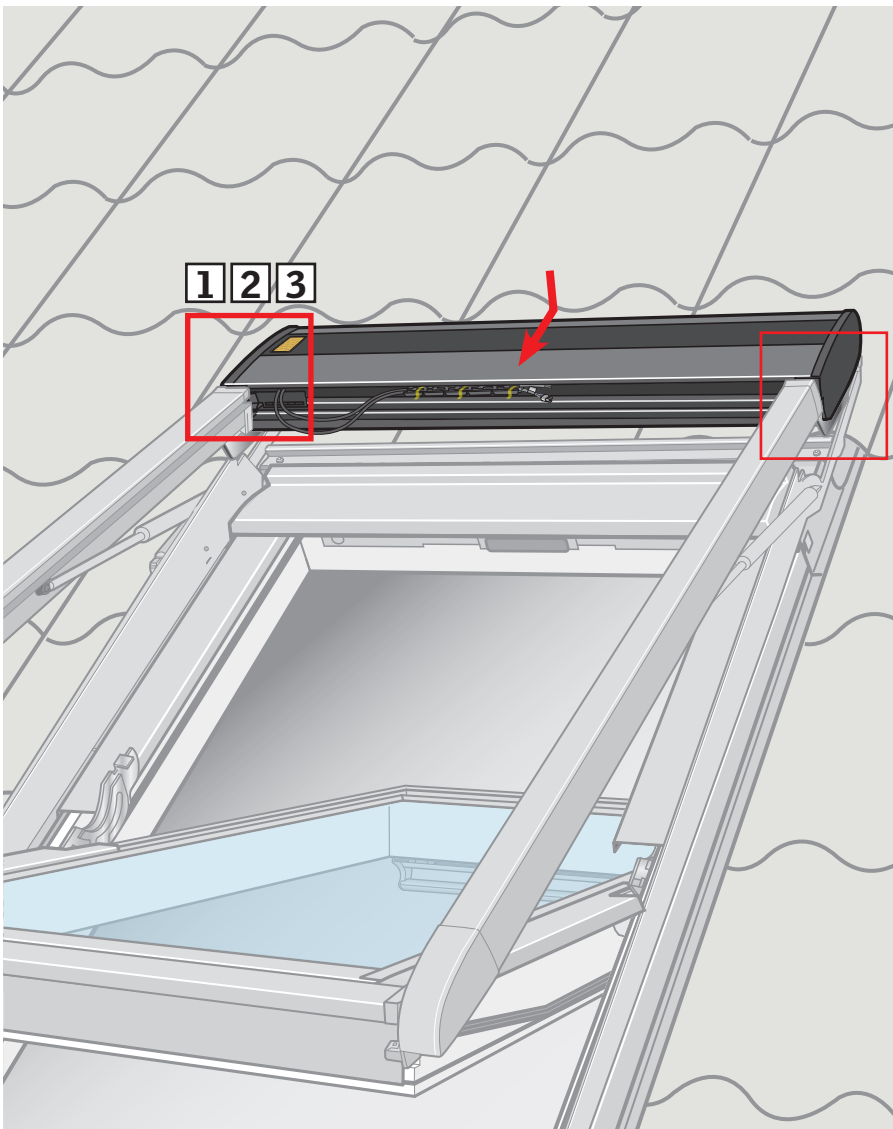
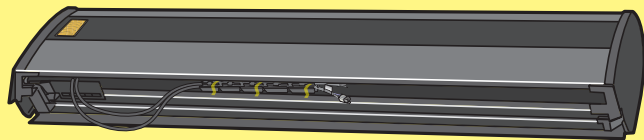

13

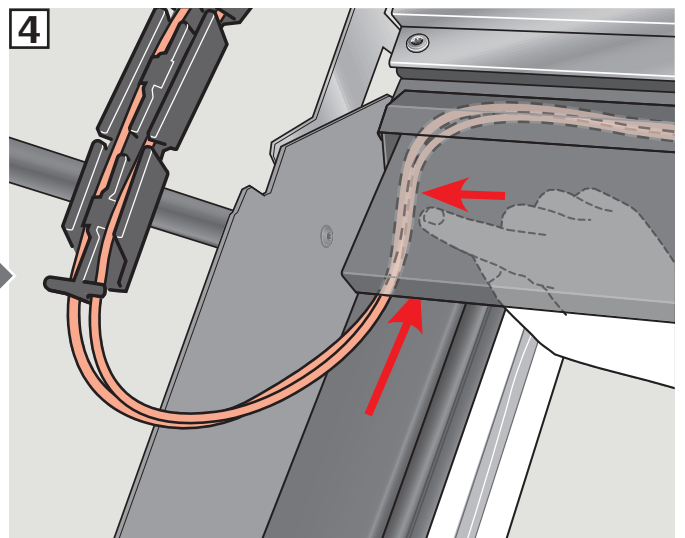
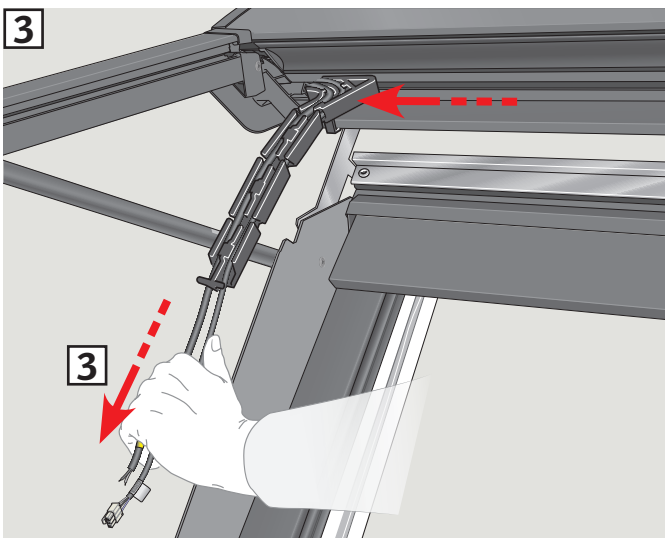
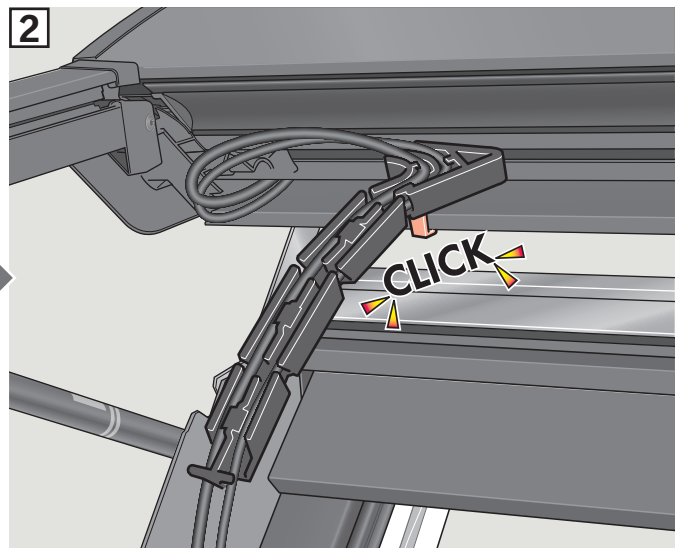
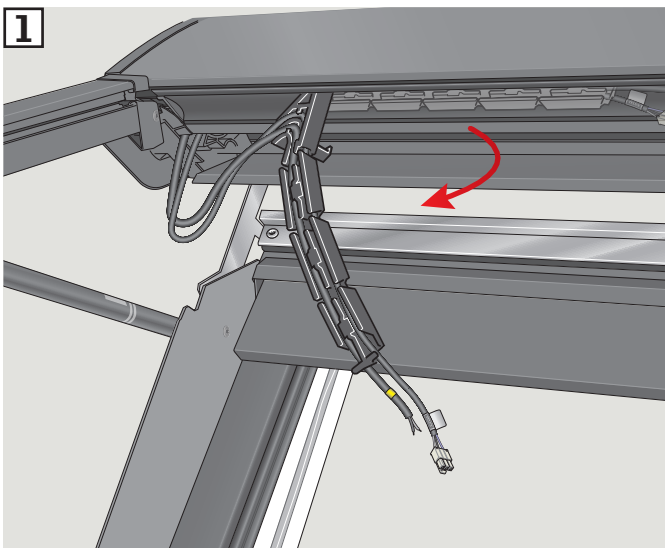
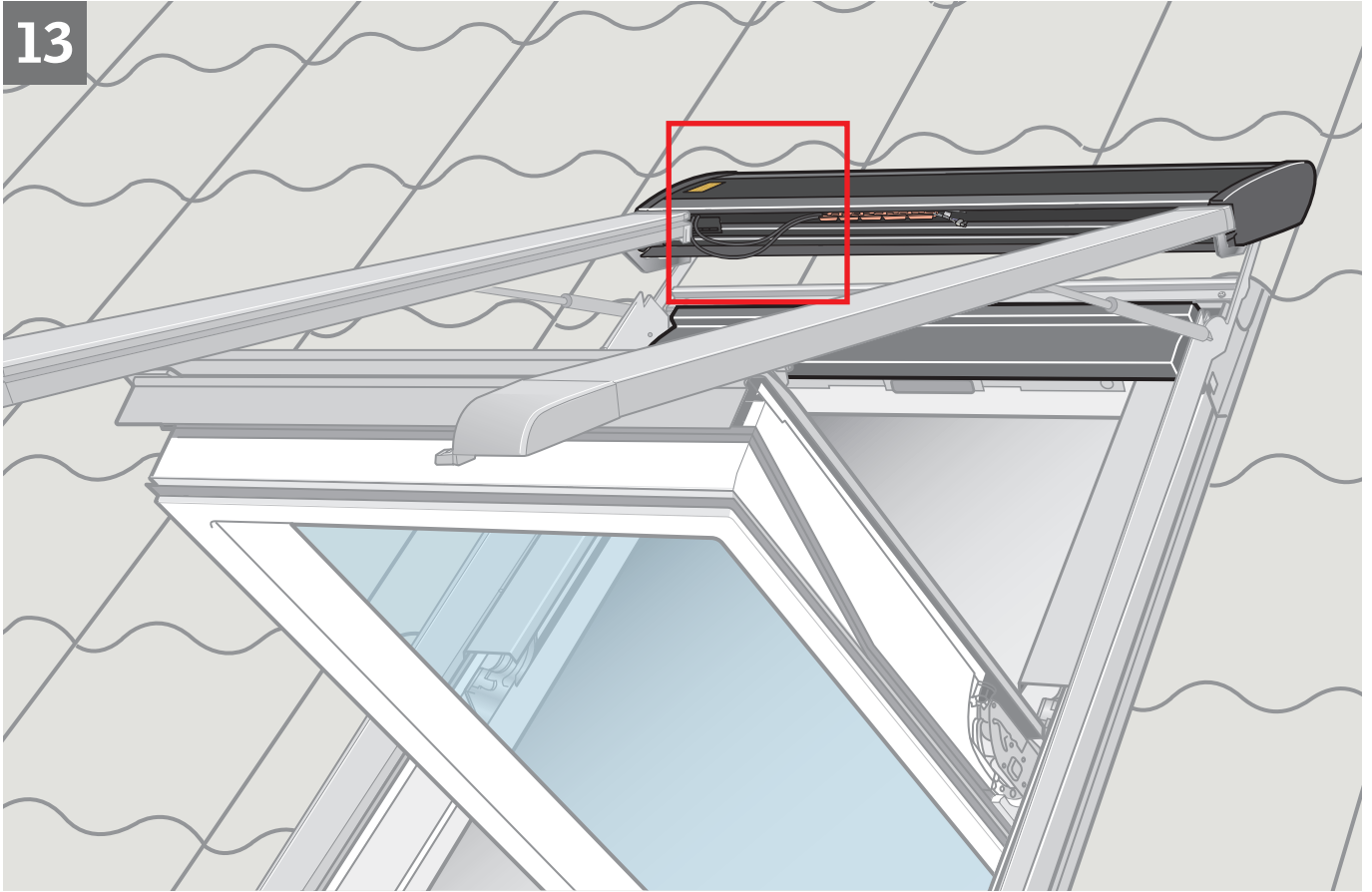



14

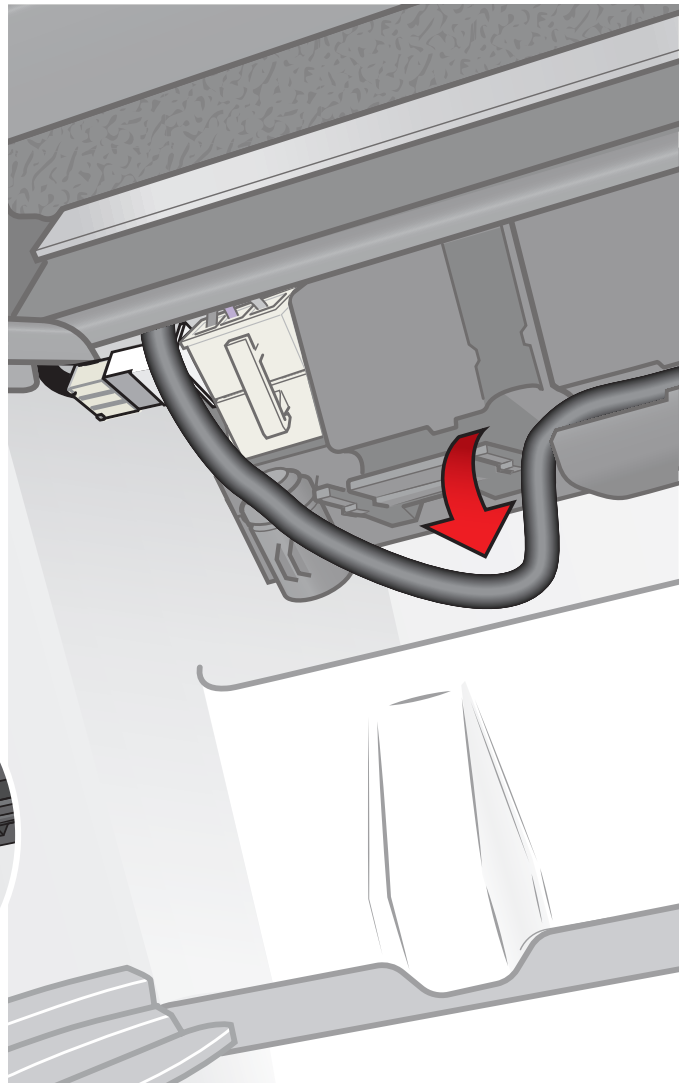
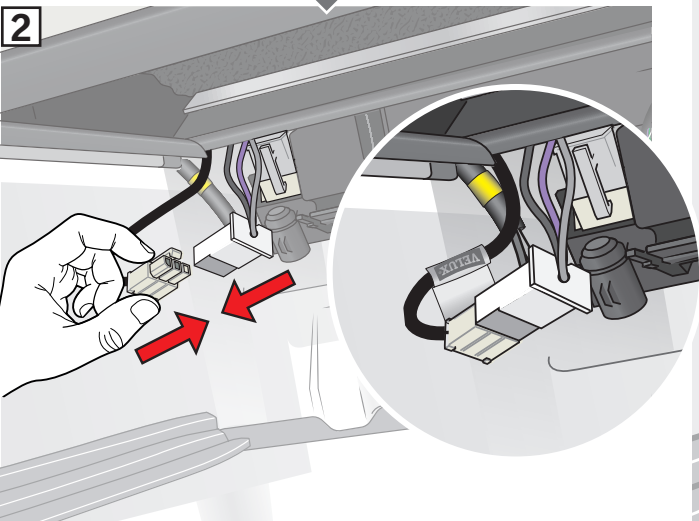
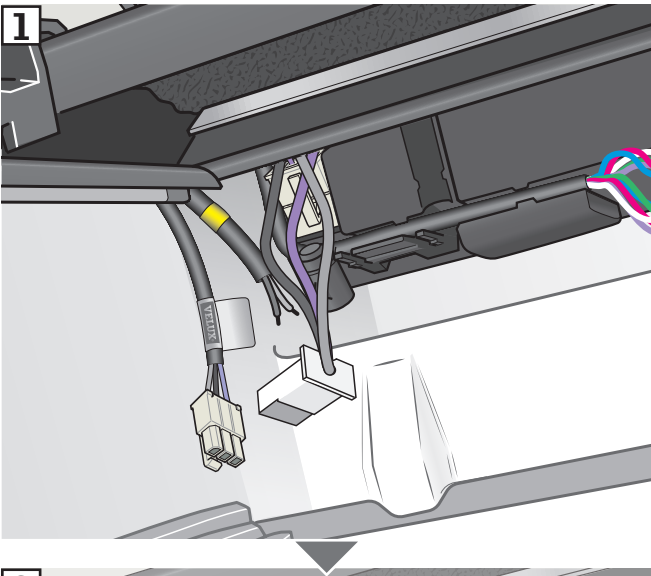
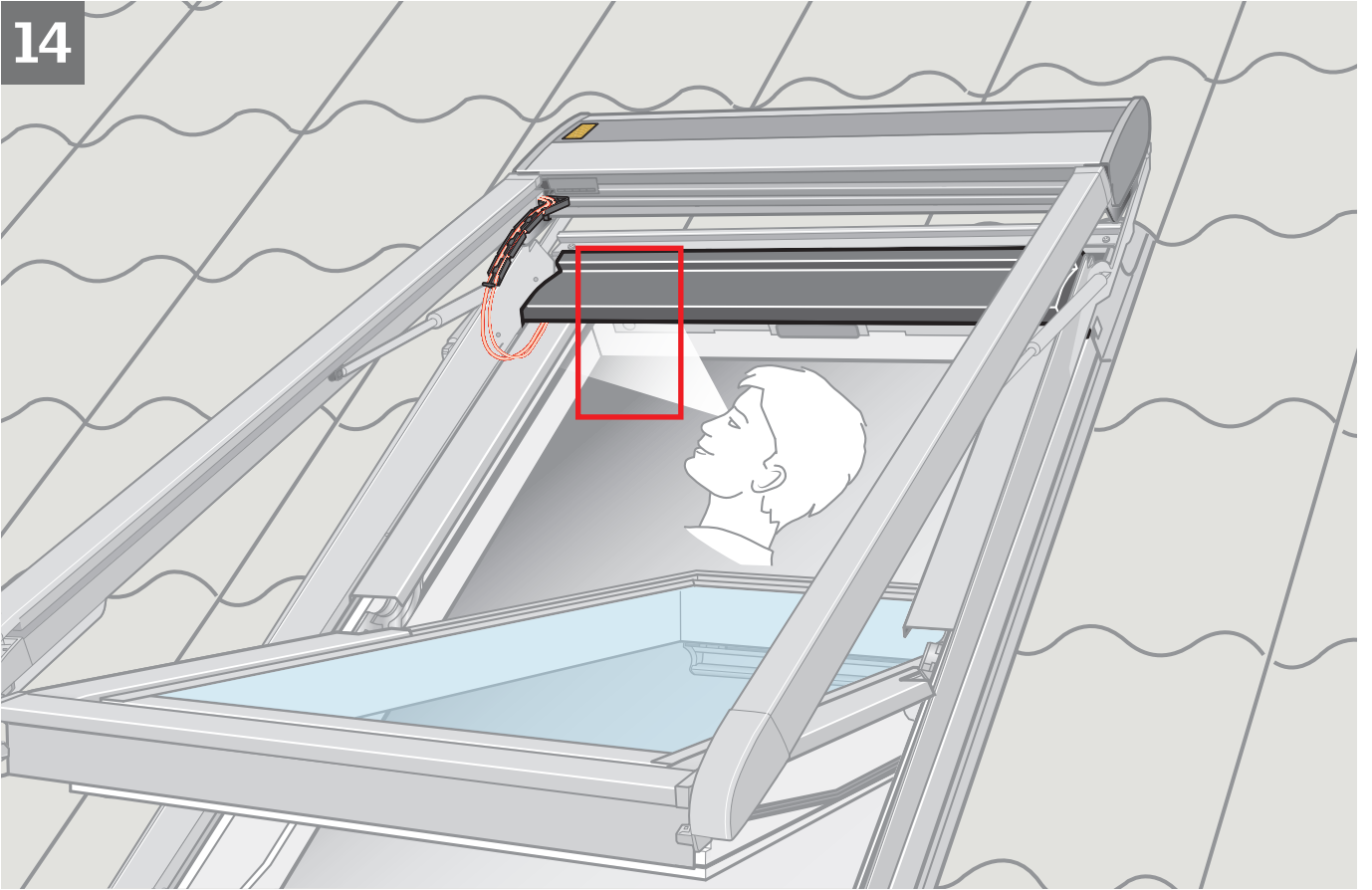

15

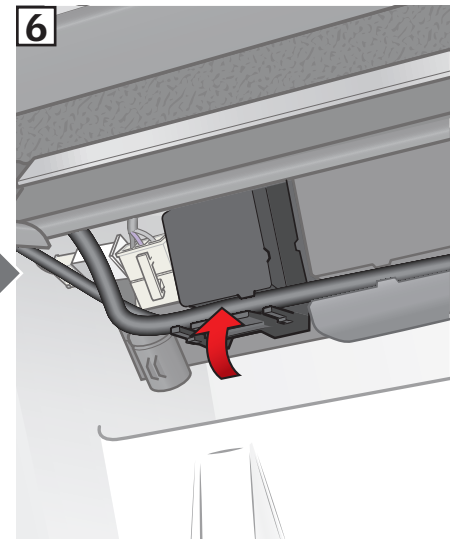
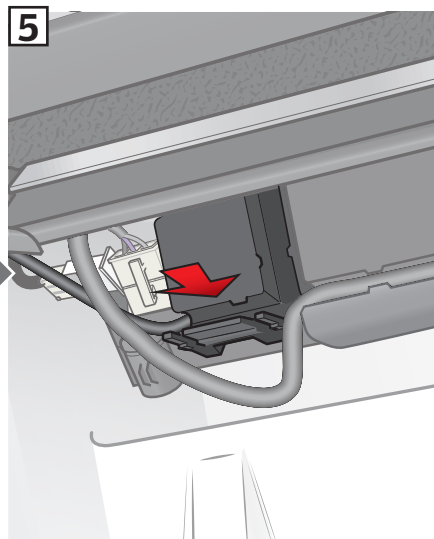
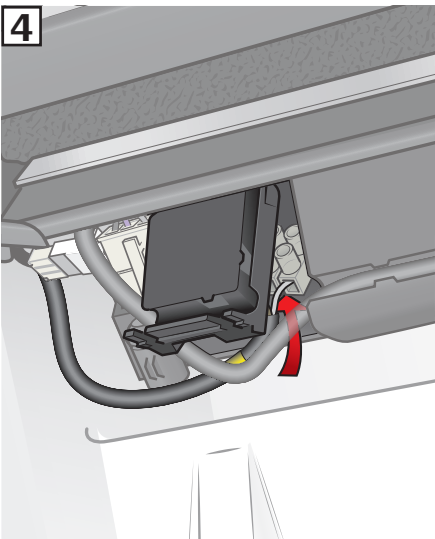
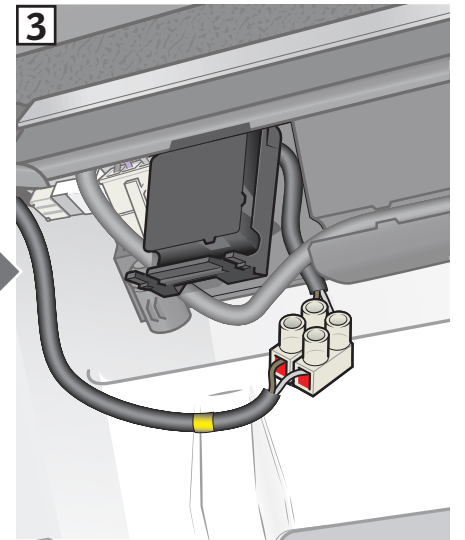
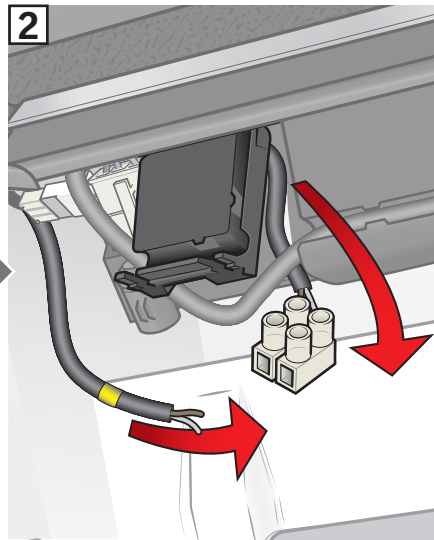
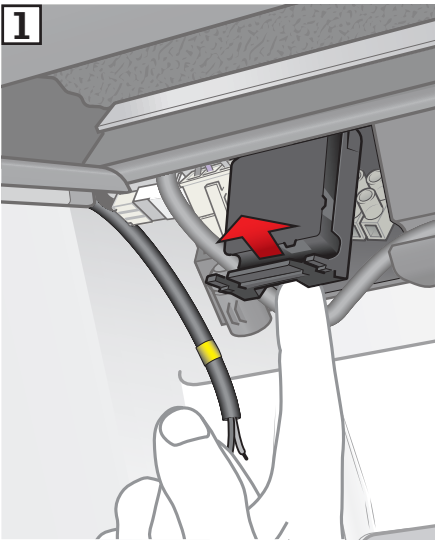
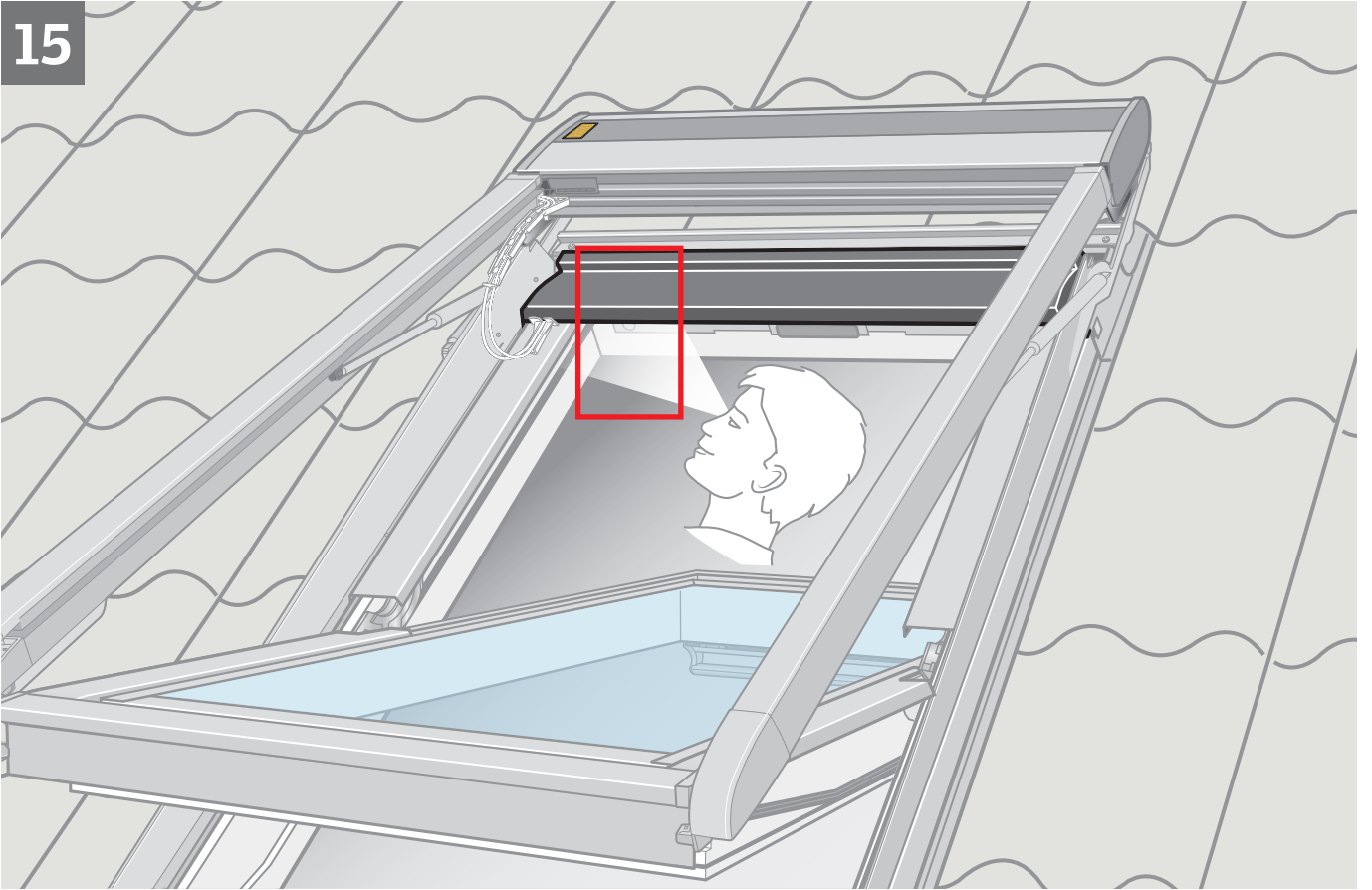

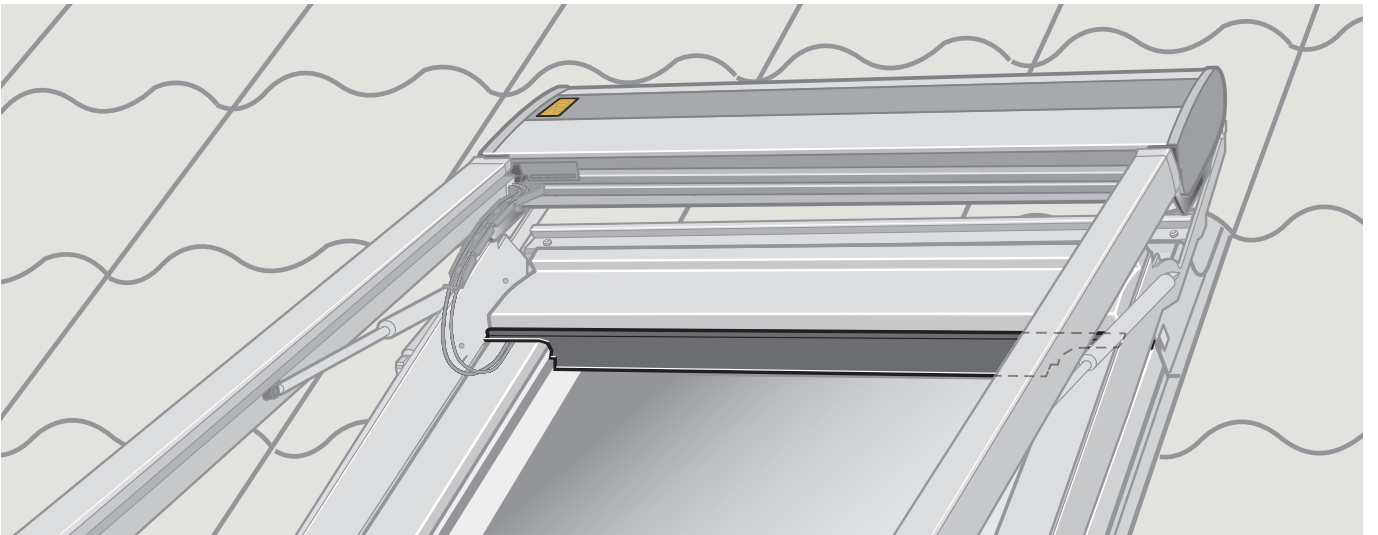
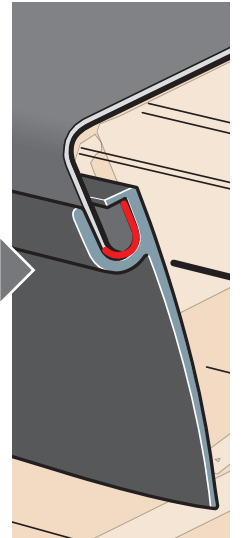
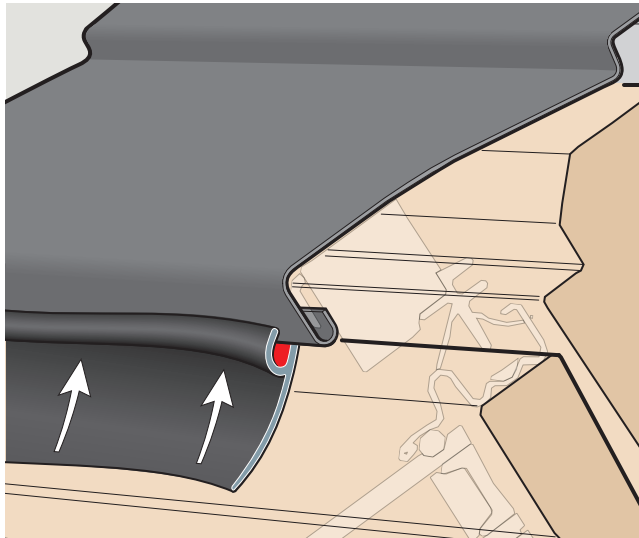
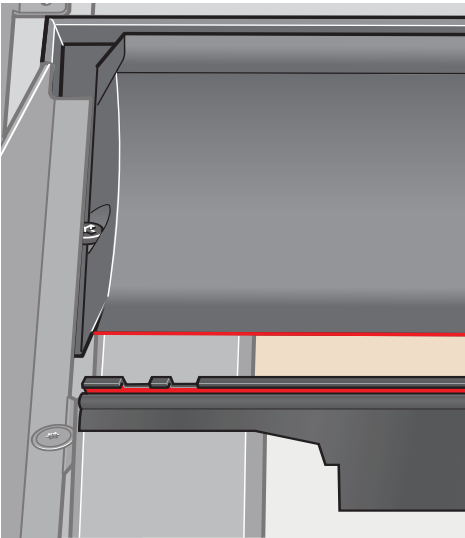
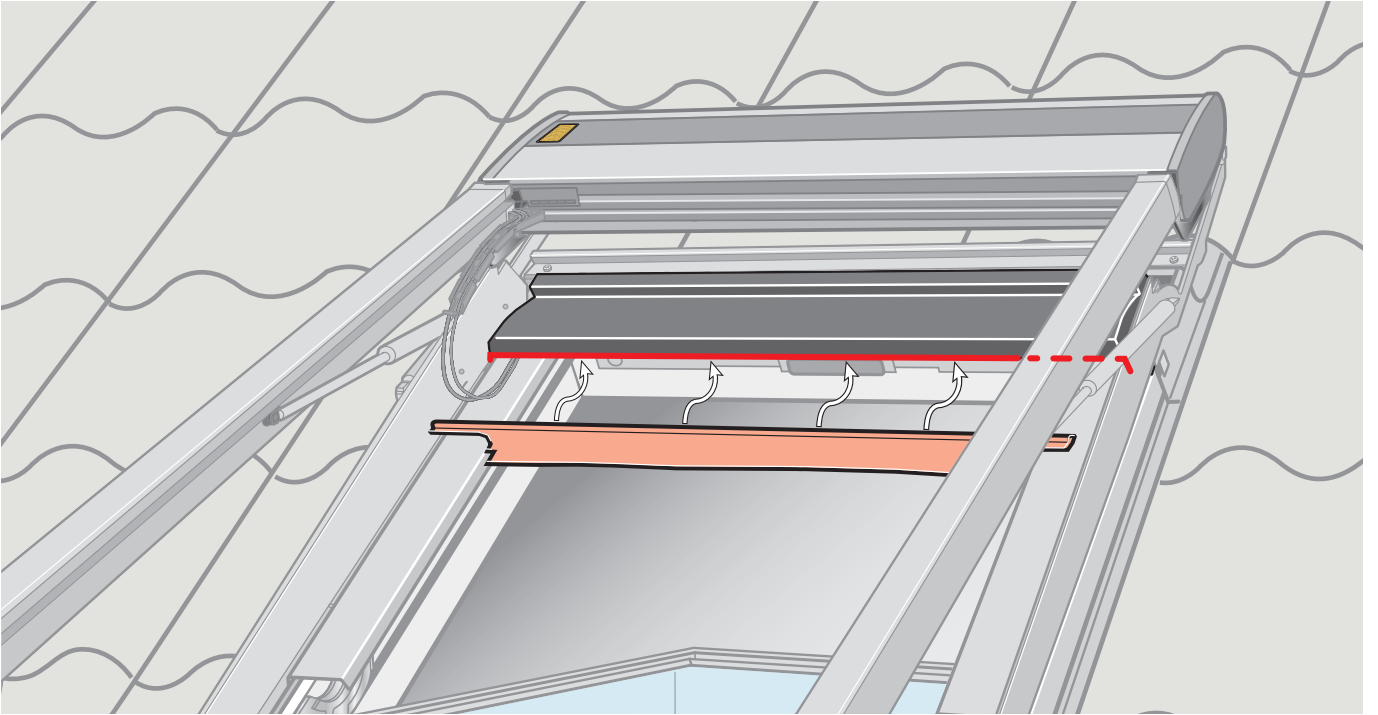

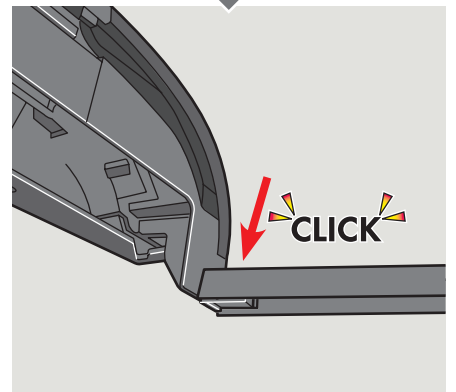
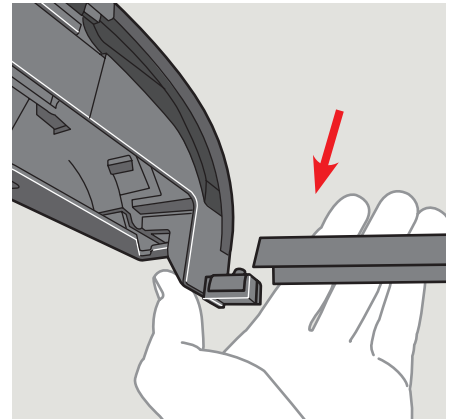
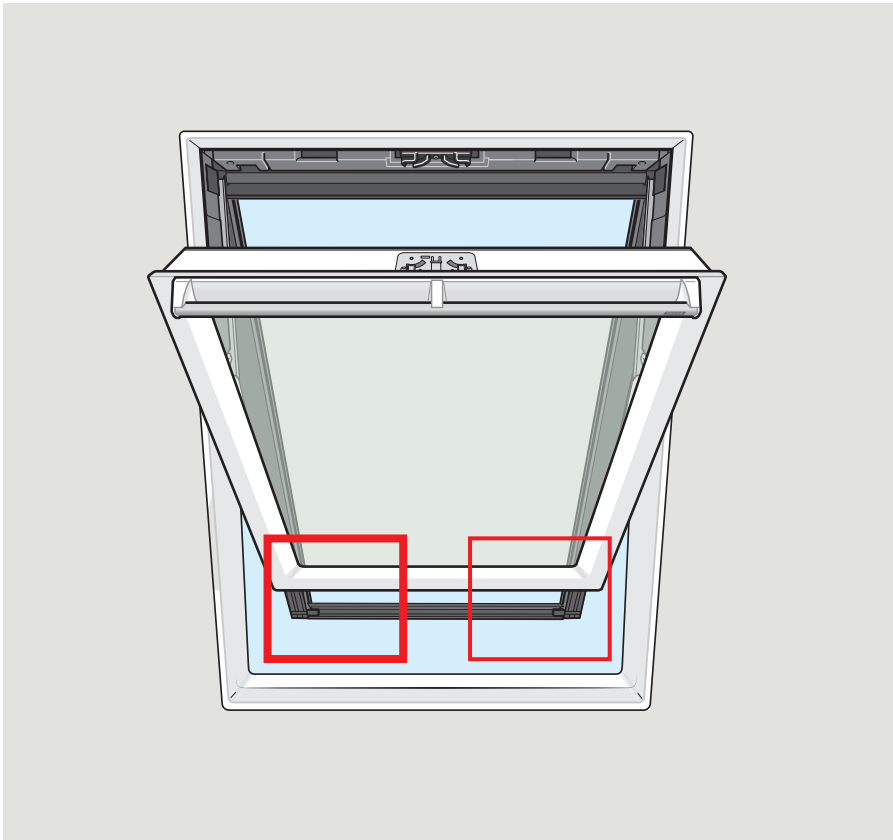

18

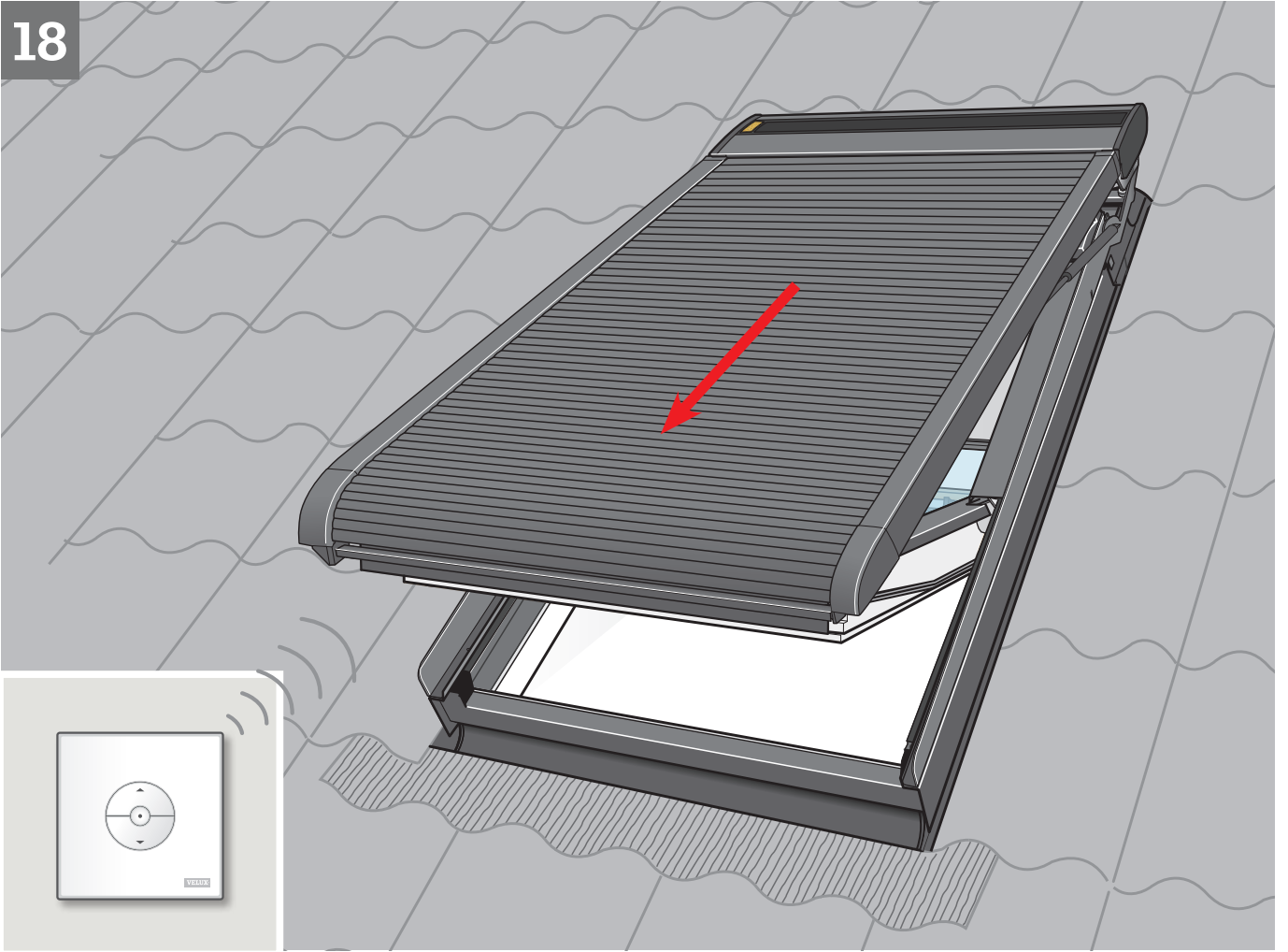

[www.velux.com/integrasupport](http://www.velux.com/integrasupport)

The bottom section features a grey background. On the left is a square remote control with a circular directional pad and the VELUX logo. To its right is a product packaging box for the VELUX INTEGRA remote control, with the text "VELUX INTEGRA KLI 310/311/312/313" and a barcode. Below these images is the website address [www.velux.com/integrasupport](http://www.velux.com/integrasupport).

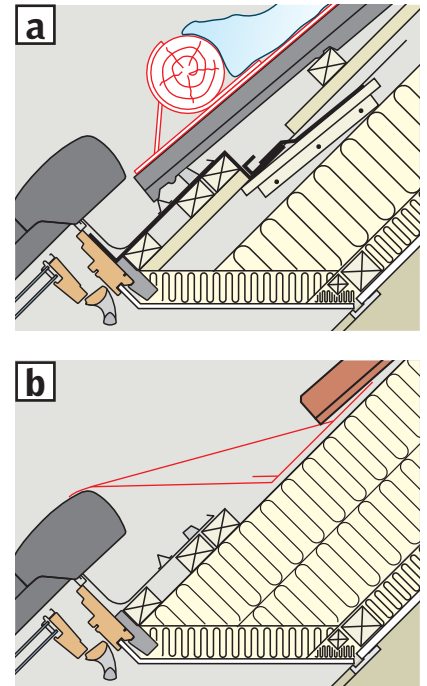
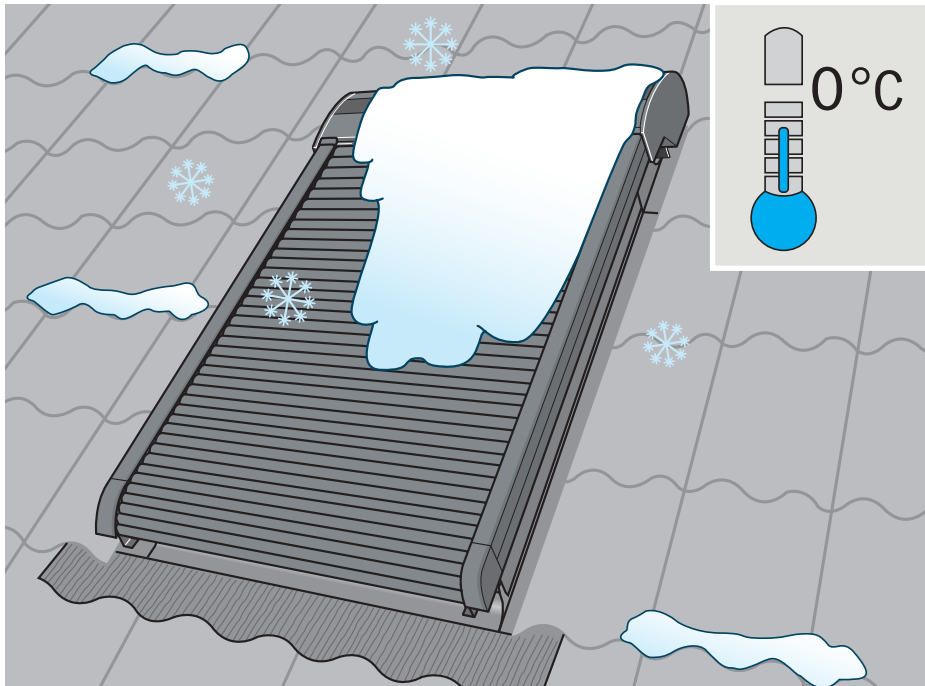

**ENGLISH:** As a precondition to avoiding any damage to the roller shutter in very cold regions and in regions with heavy snowfall, either a snow-wedge or a snow stop must be installed above the roller shutter **[a]**, **[b]**. The roller shutter is protected against overload and will stop automatically if it is blocked.

**DEUTSCH:** Zur Vermeidung von Schäden durch Schnee am Rollladen, die ortsübliche Baupraxis und die bekannten Regelwerke berücksichtigen. Beispiele von Schutzmaßnahmen: Schneefangnase **[a]**, Schneerechen **[b]**. Der Rollladenantrieb ist gegen Überlastung geschützt und setzt automatisch aus, falls er blockiert wird.

**FRANÇAIS :** Pour éviter tout risque d'endommager le volet roulant dans les régions très froides ou à fort enneigement, installer soit une besace soit un arrêt de neige au-dessus du volet roulant **[a]**, **[b]**. Le volet roulant est doté d'une sécurité qui l'arrêtera automatiquement s'il est gêné dans sa course.

**DANSK:** For at undgå skader på rulleskodden i meget kolde områder og i områder med kraftigt snefald er det en afgørende forudsætning, at der monteres et effektivt snestop over rulleskodden **[a]**, **[b]**. Rulleskodden er sikret mod overlast og stopper automatisk, hvis den blokeres.

**NEDERLANDS:** Om schade aan het rolluik te voorkomen, dient u in zeer koude gebieden en in gebieden waar hevige sneeuwval voorkomt als voorzorgsmaatregel een sneeuw wig of sneeuwstopper te installeren boven het rolluik **[a]**, **[b]**. Het rolluik is beveiligd tegen overbelasting en zal automatisch stoppen bij een blokkering.

**ITALIANO:** Per evitare danni alla tapparella in zone fredde o caratterizzate da forti nevicate è installare un paraneve o uno scivolo **[a]**, **[b]**. La tapparella è dotata di un sistema di protezione del motore che si blocca, se sotto-posta a sforzo eccessivo.

**ESPAÑOL:** Para evitar daños en la persiana exterior, en regiones con precipitaciones de nieve intensas, deben colocarse paranieves o cuñas **[a]**, **[b]**. La persiana exterior tiene una protección para sobrecargas y se detiene automáticamente si se bloquea.

**UK Declaration of Conformity**

We herewith declare that VELUX INTEGRA® roller shutter SMH (BI-A004-01) – is in conformity with the Supply of Machinery (Safety) Regulations 2008 (S.I. 2008/1597), the Electromagnetic Compatibility Regulations 2016 (S.I. 2016/1091) and the Restriction of the Use of Certain Hazardous Substances in Electrical and Electronic Equipment Regulations 2012 (S.I. 2012/3032), – has been manufactured in accordance with the UK designated standards EN 55014-1(2006)+A1(2009)+A2(2011), EN 55014-2(2015), EN 55024(2012), EN 60335-1(2012), EN 60335-2-97(2015), EN 62233(2008), EN 300220-2 v3.1.1(2017) and EN 301489-3 v2.1.1(2017) and – has been assessed in accordance with the UK designated standard EN 50581(2012).

When the above-mentioned roller shutter is installed on a VELUX roof window and is connected to a VELUX INTEGRA® control system in accordance with the instructions and requirements, the total system complies with the essential requirements of Supply of Machinery (Safety) Regulations 2008 (S.I. 2008/1597), Electrical Equipment (Safety) Regulations 2016 (S.I. 2016/1101), Electromagnetic Compatibility Regulations 2016 (S.I. 2016/1091) and Radio Equipment Regulations 2017 (S.I. 2017/1206).

The roller shutter also complies with the Construction Products Regulation 2019 (S.I. 2019/465 and 2020/1359). For Declaration of Performance, please go to [www.velux.com/ce-ukca](http://www.velux.com/ce-ukca).

On behalf of our local representative:  
VELUX Company Ltd.  
Woodside Way, Glenrothes East, Fife, KY7 4ND  
United Kingdom

VELUX A/S: .....  
(Jens Aksel Thomsen, Senior Certification Specialist)

Ådalsvej 99, DK-2970 Hørsholm ..... 20.12.2021 .....

DoC 940418-00

## CE Declaration of Conformity

We herewith declare that VELUX INTEGRA® roller shutter SMH (BI-OA004-01) – is in conformity with the Machinery Directive 2006/42/EC, the EMC Directive 2014/30/EU and the RoHS Directive 2011/65/EU, – has been manufactured in accordance with the harmonised standards EN 55014-1(2006)+A1(2009)+A2(2011), EN 55014-2(2015), EN 55024(2012), EN 60335-1(2012), EN 60335-2-97(2015), EN 62233(2008), EN 300220-2 v3.1.1(2017) and EN 301489-3 v2.1.1(2017) and – has been assessed in accordance with the harmonised standard EN 50581(2012).

When the above-mentioned roller shutter is installed on a VELUX roof window and is connected to a VELUX INTEGRA® control system in accordance with the instructions and requirements, the total system complies with the essential requirements of the Directives 2006/42/EC, 2014/30/EU, 2014/35/EU and 2014/53/EU of the European Parliament and Council.

The roller shutter also complies with the Construction Products Regulation (EU) No. 305/2011. For Declaration of Performance, please go to [www.velux.com/ce-ukca](http://www.velux.com/ce-ukca).

## CE Konformitätserklärung

Wir erklären hiermit, dass der VELUX INTEGRA® Rollladen SMH (BI-OA004-01) – der Maschinenrichtlinie 2006/42/EG, der EMV-Richtlinie 2014/30/EU und der RoHS-Richtlinie 2011/65/EU entspricht, – gemäß den harmonisierten Normen EN 55014-1(2006)+A1(2009)+A2(2011), EN 55014-2(2015), EN 55024(2012), EN 60335-1(2012), EN 60335-2-97(2015), EN 62233(2008), EN 300220-2 v3.1.1(2017) und EN 301489-3 v2.1.1(2017) hergestellt ist sowie – gemäß der harmonisierten Norm EN 50581(2012) bewertet ist.

Wenn der obige Rollladen in einem VELUX Dachfenster montiert ist und nach den Anleitungen und den Vorschriften ein VELUX INTEGRA® Steuersystem angeschlossen wird, wird das Gesamtsystem den wesentlichen Anforderungen der Richtlinien des Europäischen Parlaments und des Rates 2006/42/EG, 2014/30/EU, 2014/35/EU und 2014/53/EU gerecht.

Der Rollladen entspricht der Bauproduktenverordnung (EU) Nr. 305/2011. Die Leistungserklärung finden Sie im Internet auf [www.velux.com/ce-ukca](http://www.velux.com/ce-ukca).

## CE Déclaration de Conformité

Nous déclarons que le volet roulant VELUX INTEGRA® SMH (BI-OA004-01) – est conforme à la Directive Machines 2006/42/CE, à la Directive CEM 2014/30/UE et à la Directive RoHS 2011/65/UE, – a été fabriqué selon les Normes harmonisées EN 55014-1(2006)+A1(2009)+A2(2011), EN 55014-2(2015), EN 55024(2012), EN 60335-1(2012), EN 60335-2-97(2015), EN 62233(2008), EN 300220-2 v3.1.1(2017) et EN 301489-3 v2.1.1(2017) et – a été évalué selon la Norme harmonisée EN 50581(2012).

Quand le volet roulant précité est installé sur une fenêtre de toit VELUX et raccordé à un système de commande VELUX INTEGRA® selon les instructions et spécifications le concernant, alors le système complet satisfait aux spécifications essentielles des Directives 2006/42/CE, 2014/30/UE, 2014/35/UE et 2014/53/UE du Parlement Européen et du Conseil.

Le volet roulant est aussi conforme avec le Règlement des Produits de Construction (UE) No 305/2011. Pour cette déclaration de performance, merci d'aller sur le site [www.velux.com/ce-ukca](http://www.velux.com/ce-ukca).

## CE Overensstemmelseerklæring

Vi erklærer hermed, at VELUX INTEGRA® rulleskodde SMH (BI-OA004-01) – er i overensstemmelse med Maskindirektivet 2006/42/EF, EMC-direktivet 2014/30/EU og RoHS direktivet 2011/65/EU, – er fremstillet i overensstemmelse med de harmoniserede standarder EN 55014-1(2006)+A1(2009)+A2(2011), EN 55014-2(2015), EN 55024(2012), EN 60335-1(2012), EN 60335-2-97(2015), EN 62233(2008), EN 300220-2 v3.1.1(2017) og EN 301489-3 v2.1.1(2017) og – er vurderet i overensstemmelse med den harmoniserede standard EN 50581(2012).

Når ovenstående rulleskodde monteres på et VELUX ovenlysvindue og tilsluttes et VELUX INTEGRA® styresystem i overensstemmelse med vejledninger og forskrifter, opfylder det samlede system de væsentlige krav i Europa-Parlamentets og Rådets direktiver 2006/42/EF, 2014/30/EU, 2014/35/EU og 2014/53/EU.

Rulleskodden opfylder desuden Byggevareforordningen (EU) nr. 305/2011. Ydeevnedeklaration kan findes på [www.velux.com/ce-ukca](http://www.velux.com/ce-ukca).

## CE Verklaring van overeenkomstigheid

Wij verklaren hiermee dat het VELUX INTEGRA® rolluik SMH (BI-OA004-01) – in overeenstemming is met de Richtlijn op machines 2006/42/EG, de EMC Richtlijn 2014/30/EU en de RoHS Richtlijn 2011/65/EU, – vervaardigd is overeenkomstig de geharmoniseerde standaardeisen EN 55014-1(2006)+A1(2009)+A2(2011), EN 55014-2(2015), EN 55024(2012), EN 60335-1(2012), EN 60335-2-97(2015), EN 62233(2008), EN 300220-2 v3.1.1(2017) en EN 301489-3 v2.1.1(2017) en – beoordeeld is overeenkomstig de geharmoniseerde standaardeis EN 50581(2012).

Wanneer het hierboven genoemde rolluik is geïnstalleerd op een VELUX dakraam en volgens de instructies en richtlijnen gekoppeld wordt aan een VELUX INTEGRA® bedieningssysteem, dan voldoet het gehele systeem aan de noodzakelijke eisen van de Richtlijnen 2006/42/EG, 2014/30/EU, 2014/35/EU en 2014/53/EU van het Europees Parlement en de Raad.

Het rolluik voldoet ook aan de Verordening voor Bouwproducten (EU) Nr. 305/2011. Voor de prestatieverklaring bezoekt u [www.velux.com/ce-ukca](http://www.velux.com/ce-ukca).

## CE Dichiarazione di Conformità

Con la presente dichiariamo che la tapparella VELUX INTEGRA® SMH (BI-OA004-01) – è conforme alla Direttiva dei Macchinari 2006/42/CE, alla Direttiva EMC 2014/30/UE e alla Direttiva RoHS 2011/65/EU, – è prodotta in conformità con le norme armonizzate EN 55014-1(2006)+A1(2009)+A2(2011), EN 55014-2(2015), EN 55024(2012), EN 60335-1(2012), EN 60335-2-97(2015), EN 62233(2008), EN 300220-2 v3.1.1(2017) e EN 301489-3 v2.1.1(2017) ed – è ritenuta in conformità con la norma armonizzata EN 50581(2012).

Qualora la tapparella sopra menzionate sia installata su una finestra per tetti VELUX e sia collegata a un sistema di controllo VELUX INTEGRA® in conformità alle istruzioni ed ai requisiti tecnici di montaggio, il sistema nel suo complesso risponde ai requisiti essenziali delle Direttive 2006/42/CE, 2014/30/UE, 2014/35/UE e 2014/53/UE del Parlamento Europeo e del Consiglio.

La tapparella ottempera anche al Regolamento dei prodotti da costruzione (UE) n. 305/2011. Per la Dichiarazione di prestazione, fare riferimento al sito [www.velux.com/ce-ukca](http://www.velux.com/ce-ukca).

## CE Declaración de conformidad

Por la presente declaramos que la persiana exterior VELUX INTEGRA® SMH (BI-OA004-01) – está en conformidad con la Directiva de Maquinaria 2006/42/CE, la Directiva EMC 2014/30/UE y la Directiva RoHS 2011/65/UE, – ha sido fabricada de acuerdo con las normas armonizadas EN 55014-1(2006)+A1(2009)+A2(2011), EN 55014-2(2015), EN 55024(2012), EN 60335-1(2012), EN 60335-2-97(2015), EN 62233(2008), EN 300220-2 v3.1.1(2017) y EN 301489-3 v2.1.1(2017) y – ha sido evaluada de acuerdo con la normativa armonizada EN 50581(2012).

Quando la persiana exterior arriba mencionada se instala sobre una ventana VELUX y se conecta a un sistema de control VELUX INTEGRA® según las instrucciones y los requisitos, el sistema completo cumple con los requisitos esenciales establecidos en las Directivas 2006/42/CE, 2014/30/UE, 2014/35/UE y 2014/53/UE del Parlamento Europeo y del Consejo.

La persiana exterior también cumple con el Reglamento Europeo de Productos de Construcción (UE) No. 305/2011. Para la Declaración de Prestaciones, por favor visite [www.velux.com/ce-ukca](http://www.velux.com/ce-ukca).

VELUX A/S: .....  
(Jens Aksel Thomsen, Senior Certification Specialist)

Ådalsvej 99, DK-2970 Hørsholm ..... 10.10.2019  
DoC 940418-00

**AR:** VELUX Export (VELUX A/S)  
+ 45 4516 7885

**AT:** VELUX Österreich GmbH  
02245/32 3 50

**AU:** VELUX Australia Pty. Ltd.  
1300 859 856

**BA:** VELUX Bosna i Hercegovina d.o.o.  
033/626 493, 626 494

**BE:** VELUX Belgium  
(010) 42.09.09

**BG:** ВЕЛУКС България ЕООД  
02/955 99 30

**BY:** Унитарное предприятие  
"ВЕЛЮКС Мансардные Окна"  
(017) 329 20 89

**CA:** VELUX Canada Inc.  
1 800 88-VELUX (888-3589)

**CH:** VELUX Schweiz AG  
062 289 44 45

**CL:** VELUX Export (VELUX A/S)  
+ 45 4516 7885

**CN:** VELUX (CHINA) CO. LTD.  
0316-607 27 27

**CZ:** VELUX Česká republika, s.r.o.  
531 015 511

**DE:** VELUX Deutschland GmbH  
040 / 54 70 70

**DK:** VELUX Danmark A/S  
45 16 45 16

**EE:** VELUX Eesti OÜ  
621 7790

**ES:** VELUX Spain, S.A.U.  
91 509 71 00

**FI:** VELUX Suomi Oy  
0207 290 800

**FR:** VELUX France  
0806 80 15 15  
Service gratuit + prix appel

**GB:** VELUX Company Ltd.  
01592 778 225

**HR:** VELUX Hrvatska d.o.o.  
01/5555 444

**HU:** VELUX Magyarország Kft.  
(06/1) 436-0601

**IE:** VELUX Company Ltd.  
01 848 8775

**IT:** VELUX Italia s.p.a.  
045/6173666

**JP:** VELUX-Japan Ltd.  
0570-00-8141

**KR:** VELUX Export (VELUX A/S)  
+ 45 4516 7885

**LT:** VELUX Lietuva, UAB  
(85) 270 91 01

**LV:** VELUX Latvia SIA  
67 27 77 33

**NL:** VELUX Nederland B.V.  
030 - 6 629 629

**NO:** VELUX Norge AS  
22 51 06 00

**NZ:** VELUX New Zealand Ltd.  
0800 650 445

**PL:** VELUX Polska Sp. z o.o.  
(022) 33 77 000 / 33 77 070

**PT:** VELUX Portugal, Lda  
21 880 00 60

**RO:** VELUX România S.R.L.  
0268-402740

**RS:** VELUX Srbija d.o.o.  
011 20 57 500

**RU:** ЗАО ВЕЛЮКС  
(495) 640 87 20

**SE:** VELUX Svenska AB  
042/20 83 80

**SI:** VELUX Slovenija d.o.o.  
01 724 68 68

**SK:** VELUX Slovensko, s.r.o.  
(02) 33 000 555

**TR:** VELUX Çatı Pencereleri  
Ticaret Limited Şirketi  
0 216 302 54 10

**UA:** ТОВ "ВЕЛЮКС Україна"  
(044) 2916070

**US:** VELUX America LLC  
1-800-88-VELUX