

VELUX INTEGRA®

CVP + ISD 1093 / ISD 2093 / ISD



0°-15°

ISD 1093

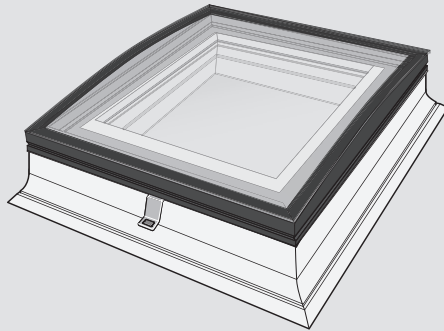

2°-15°

ISD 2093

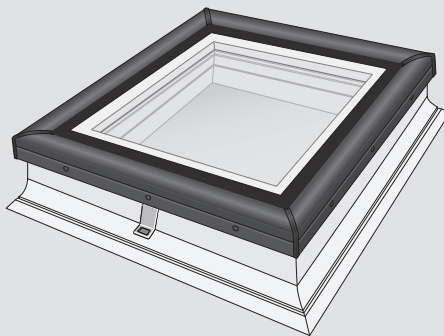

0°-15°

ISD

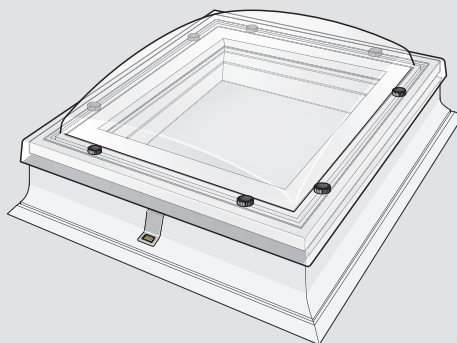

ENGLISH: Directions for use

DEUTSCH: Bedienungsanleitung

FRANÇAIS : Notice d'utilisation

NEDERLANDS: Gebruiksaanwijzing

DANSK: Brugsvejledning

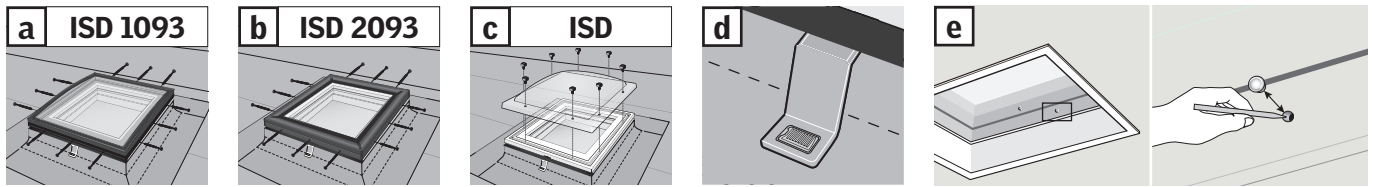

ENGLISH: Directions for use

Cleaning the PVC kerb and the curved/flat glass cover aluminium frame

The surface can be cleaned with mild solutions of household cleaners; however, avoid cleaners containing household ammonia.

Cleaning the pane and the dome or the curved/flat glass cover

Do not open the window with the wall switch and switch off the mains supply!

The window must be closed during cleaning.

Remove curved glass cover ISD 1093 **[a]** / flat glass cover ISD 2093 **[b]** by removing plugs and screws from the aluminium frame and put it in a safe place. Clean the surface of the curved/flat glass cover and outer pane in the same way as the inner pane.

Note: Curved glass cover ISD 1093 is sealed with durable silicone between the outer toughened pane and the aluminium frame. The silicone should be inspected every three years and must at all times feel firm and have adhesion to both glass and frame. In case of deterioration, please contact your local VELUX sales company.

Remove dome ISD **[c]** by turning the fasteners 90° and put it in a safe place. Clean dome and outer pane in the same way as the inner pane.

Clean the pane with a soft, clean, lint-free cloth/chamois leather/non-abrasive sponge or a clean, non-metal window squeegee. Clean water will normally be sufficient for cleaning the pane. Ordinary, non-abrasive household cleaners can also be used.

Warning

- Avoid contact from silicone with the pane.
- Do not use any cleaning products containing abrasive particles.
- Do not use household cleaners containing high levels of acid or alkaline for cleaning the pane, the dome or the curved/flat glass cover. This includes common household cleaners such as methylated spirits.
- Avoid contact with the pane from all sharp or abrasive objects including jewellery.
- Never attempt to clean off dirt on the pane without first applying water.
- If any works are taking place near the flat roof window, protect it to prevent any splashes or staining from aggressive and abrasive compounds damaging the dome or curved/flat glass cover.

Fitting the rain sensor **[d]**

If the rain sensor has not already been fitted, fit it as shown, see instructions for rain sensor. If the rain sensor gets wet, the window operator will automatically close the window.

The mains supply must be switched off when fitting the rain sensor!

Fit the rain sensor from the outside. Remove the dome or the curved/flat glass cover as described above. Fasten the rain sensor to the frame bracket. Replace the dome or the curved/flat glass cover.

Closing the window without using the wall switch **[e]**

The window can be closed by removing the cover cap on the kerb and pressing the test button on the window operator behind the cover cap briefly.

Fitting suncreening products

The window is prepared for fitting of electric interior suncreening products.

When fitting these products, the mains supply must be switched off.

Product availability may differ in your country. For further information, please refer to appropriate instructions or contact your local VELUX sales company.

DEUTSCH: Bedienungsanleitung

Putzen der Kunststoffkante und des Aluminiumrahmens des Konvexglasproduktes/Flachglasproduktes

Die Oberfläche kann mit milden Lösungen von Haushaltsreinigungsmitteln gesäubert werden; vermeiden Sie jedoch Haushaltsreinigungsmittel, die Ammoniak enthalten.

Putzen der Fensterscheibe und der Kuppel bzw. des Konvexglasproduktes/Flachglasproduktes

Öffnen Sie nicht das Fenster mit dem Funk-Wandschalter und schalten Sie die Netzspannung aus.

Das Fenster muss während der Reinigung geschlossen sein.

Entfernen Sie das Konvexglasprodukt ISD 1093 **[a]** / Flachglasprodukt ISD 2093 **[b]**, indem Sie die Stopfen und Schrauben vom Aluminiumrahmen entfernen und das Glas an einen sicheren Platz legen. Putzen Sie die Oberfläche des Konvexglasproduktes/Flachglasproduktes und die Außenscheibe genauso wie die Innenscheibe.

Hinweis: Das Konvexglasprodukt ISD 1093 ist zwischen dem gehärteten Einscheiben-Sicherheitsglas und dem Aluminiumrahmen mit haltbarem Silikon versiegelt. Das Silikon ist regelmäßig, möglichst alle 3 Jahre auf ständige Festigkeit und auf Haftung sowohl an der Scheibe als auch am Aluminiumrahmen zu überprüfen. Bei Zersetzung wenden Sie sich bitte an Ihre örtliche VELUX Vertriebsgesellschaft.

Entfernen Sie die Kuppel ISD **[c]**, indem Sie die Befestigung um 90° drehen. Legen Sie die Kuppel an einen sicheren Platz. Putzen Sie die Kuppel und die Außenscheibe genauso wie die Innenscheibe.

Die Fensterscheibe ist mit einem weichen, sauberen, faserfreien Tuch, einem Fensterleder, einem nicht scheuernden Schwamm oder einem sauberen Glasabzieher mit Gummilippe zu reinigen. Klares Wasser ist in der Regel für das Putzen ausreichend. Handelsübliche, nicht scheuernde Glasreinigungsmittel können auch verwendet werden.

Warnung

- Vermeiden Sie unbedingt den Kontakt der Scheibe mit Silikon.
- Verwenden Sie keine Reinigungsmittel die scheuernde Partikel enthalten.
- Verwenden Sie zur Reinigung der Scheibe, der Kuppel oder des Konvexglasproduktes/Flachglasproduktes keine stark säurehaltigen oder (stark) basischen Reinigungsmittel. Dieses umfasst auch allgemeine Reinigungsmittel wie Brennspiritus (Ethanol).
- Vermeiden Sie den Kontakt der Scheibe mit allen scharfen oder scheuernden Gegenständen einschließlich Schmuck.
- Versuchen Sie niemals Schmutz, besonders wenn er schon ange-trocknet ist, von der Scheibe zu entfernen ohne diesen zuerst mit Wasser eingeweicht zu haben.

- Wenn in der Nähe des Fensters gearbeitet wird, decken Sie es bitte ab, um es so vor Spritzern oder Flecken oder aggressiven und abschleifenden Mitteln, welche die Kuppel oder das Konvexglasprodukt/Flachglasprodukt schädigen würden, zu schützen.

Montage des Regensensors

Sollte der Regensensor noch nicht montiert sein, dann montieren Sie diesen wie in der Abbildung dargestellt. Beachten Sie die Anleitung für den Regensensor. Falls der Regensensor feucht wird, schließt der Fenstermotor automatisch das Fenster.

Die Stromversorgung muss während der Montage des Regensensors abgeschaltet werden!

Befestigen Sie den Regensensor von der Außenseite. Entfernen Sie die Kuppel oder das Konvexglasprodukt/Flachglasprodukt wie oben beschrieben. Befestigen Sie den Regensensor am Rahmenhaltewinkel. Setzen Sie die Kuppel oder das Konvexglasprodukt/Flachglasprodukt wieder ein.

Schließen des Fensters ohne Benutzung des Funk-Wandschalters

Das Fenster kann geschlossen werden, indem man den Abdeckpfropfen am Aufsetzkranz entfernt und den Test-Knopf am Motor hinter dem Abdeckpfropfen kurz drückt.

Montage von Sonnenschutzprodukten

Das Fenster ist für die Montage von elektrisch betriebenen innenliegenden Sonnenschutzprodukten vorbereitet.

Wenn diese Produkte montiert werden, muss die Netzspannung ausgeschaltet werden.

Die Verfügbarkeit von Produkten kann je nach Land verschieden sein. Weitere Informationen entnehmen Sie bitte den jeweiligen Anleitungen oder setzen Sie sich mit Ihrer lokalen VELUX Vertriebsgesellschaft in Verbindung.

FRANÇAIS : Notice d'utilisation



Nettoyage des cadres PVC et aluminium

La surface peut être nettoyée avec des solutions douces de détergents ménagers ; éviter les nettoyeurs contenant de l'ammoniac.

Nettoyage du vitrage et de la coupole ou protection courbe / plane

Ne pas ouvrir la fenêtre avec le clavier mural et débrancher l'alimentation électrique !

La fenêtre doit être fermée pendant le nettoyage.

Retirer la protection courbe ISD 1093  / la protection plane ISD 2093  en enlevant les chevilles et les vis du cadre aluminium, et la poser en lieu sûr. Nettoyer la protection courbe / plane ainsi que la face extérieure du vitrage de la même manière que la face intérieure.

Remarque : La protection courbe ISD 1093 est scellée avec un joint silicone durable situé entre le verre trempé extérieur et le cadre aluminium. Le joint silicone doit être inspecté tous les trois ans, il doit constamment rester ferme et en adhésion avec le verre et le cadre. En cas de détérioration, merci de contacter votre société de vente VELUX.

Retirer la coupole ISD  en tournant les attaches de 90°, et la poser en lieu sûr. Nettoyer la coupole ainsi que la face extérieure du vitrage de la même manière que la face intérieure.

Nettoyer le vitrage à l'aide d'un chiffon doux, propre et non pelucheux, d'une peau de chamois, d'une éponge propre, douce et non abrasive, ou d'une raclette non métallique. De l'eau claire suffit normalement pour nettoyer le vitrage. Les produits lave vitres du commerce, non abrasifs peuvent aussi être utilisés.

Attention

- Eviter tout contact du vitrage avec du silicone.
- Ne pas utiliser de produits de nettoyage contenant des particules abrasives.

- Ne pas utiliser de nettoyeur ménager fortement acide ou alcalin pour le nettoyage du vitrage et de la coupole ou protection courbe / plane. Cela concerne notamment certains nettoyeurs communs tels que les alcools de méthyle.
- Eviter tout contact avec des objets coupants ou abrasifs y compris les bijoux.
- Ne jamais essayer de nettoyer la poussière déposée sur le vitrage avant de l'avoir humidifiée.
- Si d'autres travaux sont réalisés dans le voisinage de la fenêtre, la protéger pour éviter toute éclaboussure ou salissure par un composé agressif et abrasif qui pourrait endommager la coupole ou protection courbe / plane.

Installation du détecteur de pluie

Si le détecteur de pluie n'a pas déjà été installé, comme indiqué, se référer aux instructions du détecteur de pluie. Si le détecteur de pluie s'humidifie, le moteur d'ouverture/fermeture referme automatiquement la fenêtre.

L'alimentation doit être débranchée pendant l'installation du détecteur de pluie !

Installer le détecteur de pluie de l'extérieur. Retirer la coupole ou protection courbe / plane comme détaillé ci-dessus. Fixer le détecteur de pluie à la patte de fixation du cadre. Remettre en place la coupole ou protection courbe / plane.

Fermeture de la fenêtre sans utiliser le clavier mural

La fenêtre peut être refermée en retirant le cache sur la costière et en appuyant brièvement sur le bouton test derrière le cache.

Installation d'équipements de protection solaire

La fenêtre est prééquipée pour l'installation d'équipements électriques intérieurs ou extérieurs de protection solaire.

Pendant l'installation de ces équipements, la fenêtre doit être débranchée.

La disponibilité de tel ou tel produit est fonction du pays concerné. Pour plus d'informations merci de contacter votre société de vente local VELUX.

NEDERLANDS: Gebruiksaanwijzing



De PVC opstand en het aluminium frame van de gebogen glas/vlakglas schaal schoonmaken

Het oppervlak kan schoongemaakt worden met een zacht schoonmaakmiddel, vermijd in ieder geval schoonmaakmiddelen die amonia bevatten.

Het glas en de koepel of gebogen glas/vlakglas schaal schoonmaken

Open de lichtkoepel in geen geval met behulp van de wandschakelaar en sluit de stroom af!

De lichtkoepel moet gesloten zijn gedurende het schoonmaken.

Verwijder de gebogen glas schaal ISD 1093  / vlakglas schaal ISD 2093  door de pluggen en schroeven uit het aluminium frame te verwijderen en leg de gebogen glas/vlakglas schaal op een veilige plek. Maak de gebogen glas/vlakglas schaal en buitenste beglazing op dezelfde manier schoon als de beglazing aan de binnenzijde.

Let op: De gebogen glas schaal ISD 1093 is tussen de geharde buitenruit en het aluminium frame voorzien van een duurzame siliconen afdichting. De siliconen afdichting moet elke 3 jaar worden gecontroleerd en moet altijd stevig aanvoelen en aan de glas- en framezijde kleven. Neem contact op met uw lokale VELUX verkoopmaatschappij wanneer u merkt dat het materiaal slechter wordt.

Verwijder de koepel ISD  door de bevestigingsbeugels 90° te draaien en leg de koepel op een veilige plek. Maak de koepel en buitenste beglazing op dezelfde manier schoon als de beglazing aan de binnenzijde.

Reinig de ruit met een zachte, schone en pluisvrije doek, een zeemleren doek, een schone, niet-schurende spons of een ruitenwisser

zonder metaal. Schoon water is in de regel voldoende voor het reinigen van de ruit. U kunt normaal gesproken ook niet-schurende schoonmaakmiddelen gebruiken.

Waarschuwing

- Vermijd contact van de ruit met siliconen.
- Gebruik geen reinigingsmiddelen die schurende ingrediënten bevatten.
- Gebruik geen sterk zure of (zeer) alkalische schoonmaakmiddelen voor het schoonmaken van de ruit, de koepel of de gebogen glas/vlakglas schaal. Hieronder vallen ook gebruikelijke huishoudelijke middelen als spiritus.
- Vermijd contact met scherpe of schurende materialen inclusief sieraden.
- Probeer nooit vuil te verwijderen zonder eerst water toe te passen.
- Als er werkzaamheden zijn in de nabijheid van de lichtkoepel, dek deze dan af om hem te beschermen tegen spatten of vlekken van agressieve of schurende ingrediënten die de koepel of gebogen glas/vlakglas schaal kunnen beschadigen.

Montage van de regensensor

Installeer de regensensor, indien dit nog niet gebeurt is. Zie voor een correcte installatie de instructies voor de regensensor. Als de regensensor nat wordt, sluit de opener automatisch de lichtkoepel.

De stroom moet uitgezet zijn wanneer de regensensor gemonteerd wordt!

Bevestig de regensensor aan de buitenzijde. Verwijder de koepel of gebogen glas/vlakglas schaal zoals hierboven beschreven. Bevestig de regensensor op de framebeugel. Plaats de koepel of gebogen glas/vlakglas schaal terug.

De lichtkoepel sluiten zonder gebruik van de wandschakelaar

De lichtkoepel kan worden gesloten door het verwijderen van het afdekdoopje en kort op de testknop op de opener, achter het afdekdoopje, te drukken.

Montage van zonweringsproducten

De lichtkoepel is voorbereid voor elektrisch bedienbare interieur zonweringsproducten.

Wanneer deze producten worden aangesloten, dient de stroom uit te staan.

De mate van verkrijgbaarheid van producten kan per land variëren. Raadpleeg de van toepassing zijnde instructies of neem voor meer informatie contact op met uw lokale VELUX verkoopmaatschappij.

DANSK: Brugsvejledning



Vedligeholdelse af pvc-pulten og aluminiumskarmen på buet/plant glas

Overfladen kan rengøres med milde opløsninger af rengøringsmidler, der anvendes i husholdningen, dog ikke rengøringsmidler, der indeholder salmiakspiritus.

Pudsning af rude og rengøring af kuppel eller buet/plant glas

Vinduet må ikke åbnes ved hjælp af vægkontakten, og netspændingen skal være afbrudt.

Vinduet skal være lukket under pudsning.

Buet glas ISD 1093  / plant glas ISD 2093  afmonteres ved at fjerne propper og skruer fra aluminiumskarmen, og glasset lægges et sikkert sted. Det buede/plane glas og udvendig side af rude rengøres på samme måde som indvendig side af rude.

Bemærk: Buet glas ISD 1093 er forseglet med holdbar silikone mellem rudens yderste hærdede glas og aluminiumskarmen. Silikonen bør kontrolleres hvert tredje år for at sikre, at den altid er fast og klæber til både glas og karm. Kontakt dit lokale VELUX salgsselskab i tilfælde af nedbrydning.

Kuppel ISD  afmonteres ved at dreje vriderne 90°, og kuplen lægges et sikkert sted. Kuppel og udvendig side af rude rengøres på samme måde som indvendig side af rude.

Ruden rengøres med en blød, ren, frugfri klud, et vaskeskind, en ren, blød, ikke-slibende svamp eller en ren vinduesskraber uden metal. Rent vand er som regel tilstrækkeligt til rengøring. Der kan også anvendes almindelige ikke-slibende rengøringsmidler, der anvendes i husholdningen.

Advarsel

- Glasset må ikke komme i kontakt med silikone.
- Brug ikke rengøringsmidler, som indeholder slibende partikler.
- Brug ikke stærkt syreholdige eller (stærkt) basiske rengøringsmidler til pudsning af rude, kuppel eller buet/plant glas, herunder almindeligt forekommende rengøringsmidler som f.eks. sprit.
- Glasset må ikke komme i kontakt med skarpe eller slibende genstande, heller ikke smykker.
- Forsøg aldrig at fjerne snavs eller skidt fra ruden uden først at have skyllet med vand.
- Hvis der skal udføres andet arbejde i nærheden af vinduet, skal det beskyttes for at undgå sprøjt eller pletter fra aggressive og slibende stoffer, der kan skade kuplen eller det buede/plane glas.

Montering af regnsensor

Hvis regnsensoren ikke allerede er monteret, monteres den som vist, se vejledning til regnsensor. Bliver regnsensoren våd, lukker vinduesåbneren automatisk vinduet.

Netspændingen skal være afbrudt, mens regnsensoren monteres!

Montering af regnsensor foretages udefra. Kuplen eller glasset afmonteres som beskrevet ovenfor. Regnsensoren klikkes fast på karmbeslaget. Kuplen eller det buede/plane glas monteres igen.

Lukning af vindue uden brug af vægkontakt

Vinduet kan lukkes ved at tage dækproppen på pulten ud og trykke kortvarigt på testknappen på vinduesåbneren bag dækproppen.

Montering af solafskærmningsprodukter

Vinduet er forberedt til montering af elektriske indendørs solafskærmningsprodukter.

Netspændingen skal være afbrudt, mens disse produkter monteres.

Udvalget af produkter kan variere fra land til land. Se relevant vejledning eller kontakt dit lokale VELUX salgsselskab for yderligere information.

AR: VELUX Argentina S.A. 348 4 639944	EE: VELUX Eesti OÜ 621 7790	NZ: VELUX New Zealand Ltd. 0800 650 445
AT: VELUX Österreich GmbH 02245/32 3 50	ES: VELUX Spain, S.A. 91 509 71 00	PL: VELUX Polska Sp. z o.o. (022) 33 77 000 / 33 77 070
AU: VELUX Australia Pty. Ltd. 1300 859 856	FI: VELUX Suomi Oy 0207 290 800	PT: VELUX Portugal, Lda 21 880 00 60
BA: VELUX Bosna i Hercegovina d.o.o. 033/626 493, 626 494	FR: VELUX France 0821 02 15 15 0,119€ TTC/min	RO: VELUX România S.R.L. 0-8008-83589
BE: VELUX Belgium (010) 42.09.09	GB: VELUX Company Ltd. 01592 778 225	RS: VELUX Srbija d.o.o. 011 20 57 500
BG: ВЕЛУКС България ЕООД 02/955 99 30	HR: VELUX Hrvatska d.o.o. 01/5555 444	RU: ЗАО ВЕЛЮКС (495) 640 87 20
BY: Унитарное предприятие "ВЕЛЮКС Мансардные Окна" (017) 329 20 89	HU: VELUX Magyarország Kft. (06/1) 436-0601	SE: VELUX Svenska AB 042/20 83 80
CA: VELUX Canada Inc. 1 800 88-VELUX (888-3589)	IE: VELUX Company Ltd. 01 848 8775	SI: VELUX Slovenija d.o.o. 01 724 68 68
CH: VELUX Schweiz AG 062 289 44 45	IT: VELUX Italia s.p.a. 045/6173666	SK: VELUX Slovensko, s.r.o. (02) 33 000 555
CL: VELUX Chile Limitada 2 953 6789	JP: VELUX-Japan Ltd. 0570-00-8145	TR: VELUX Çatı Pencereleri Ticaret Limited Şirketi 0 216 302 54 10
CN: VELUX (CHINA) CO. LTD. 0316-607 27 27	LT: VELUX Lietuva, UAB (85) 270 91 01	UA: ТОВ "ВЕЛЮКС Україна" (044) 2916070
CZ: VELUX Česká republika, s.r.o. 531 015 511	LV: VELUX Latvia SIA 67 27 77 33	US: VELUX America LLC 1-800-88-VELUX
DE: VELUX Deutschland GmbH 040 / 54 70 70	NL: VELUX Nederland B.V. 030 - 6 629 629	
DK: VELUX Danmark A/S 45 16 45 16	NO: VELUX Norge AS 22 51 06 00	