

ENGLISH: Installation instructions for VELUX roof terrace

DEUTSCH: Einbauanleitung für VELUX Dachbalkon

FRANÇAIS : Notice d'installation de la VELUX "grand large"

DANSK: Monteringsvejledning til VELUX tagterrasse

NEDERLANDS: Inbouw instructies voor VELUX dakterrasvenster

ITALIANO: Istruzioni di installazione per la balconata VELUX

ESPAÑOL: Instrucciones de instalación de ventana terraza VELUX

VELUX®

GEL
VEA/VEB/VEC
+ EBY W10

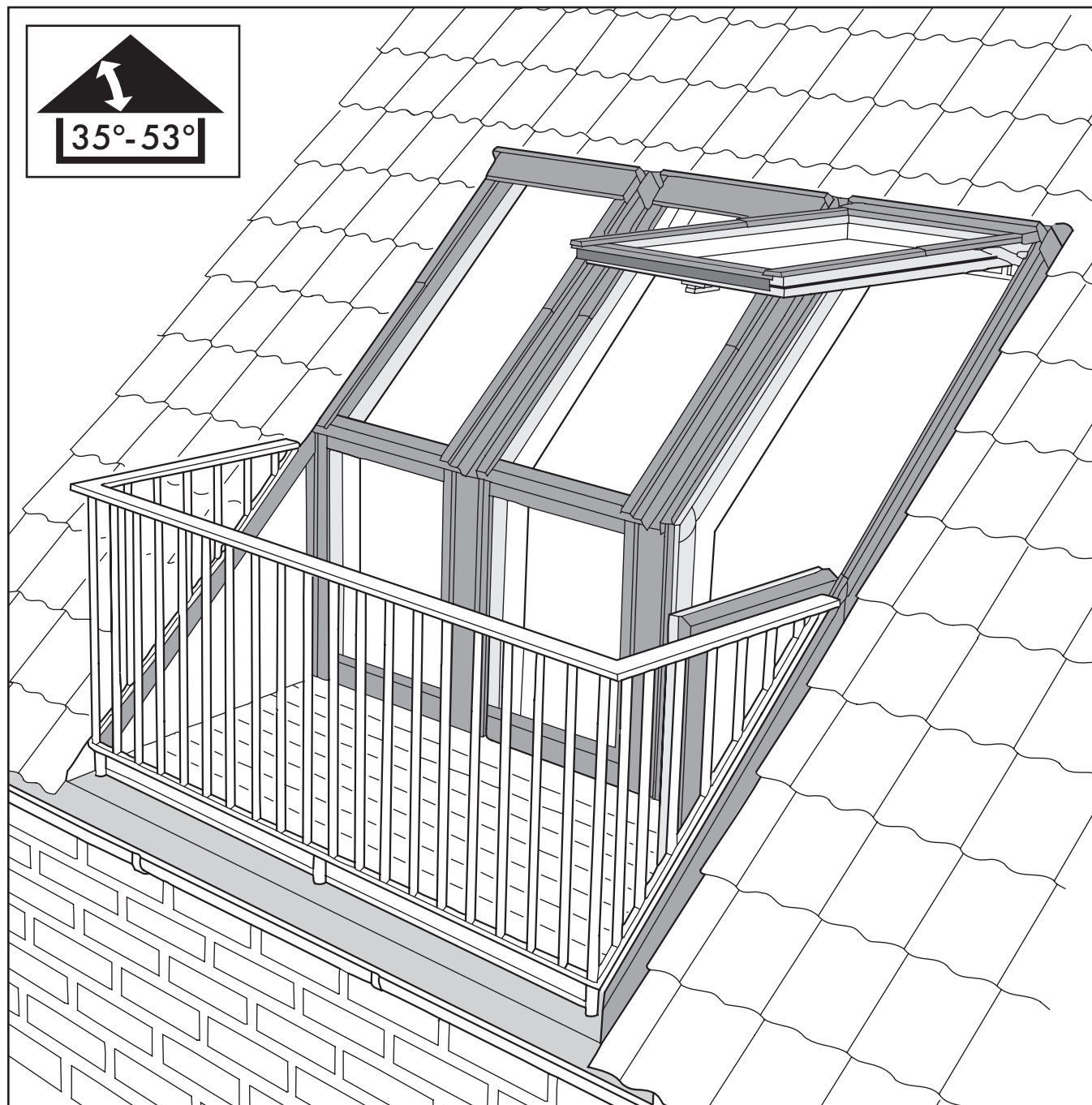

ENGLISH: Contents

DEUTSCH: Inhalt

FRANÇAIS : Composants

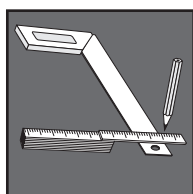

Pages 4-7: Pre-installation preparation

Seite 4-7: Vorbereitungen vor dem Einbau

Pages 4-7 : Préparation et pré-installation

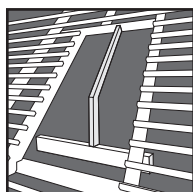

Pages 8-12: Preparing roof structure

Seite 8-12: Vorbereitungen des Daches

Pages 8-12 : Réalisation du chevêtre

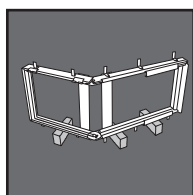

Pages 13-15: Preparing roof terrace elements

Seite 13-15: Vorbereitung der Dachbalkon-Elemente

Pages 13-15 : Préparation des éléments de la "grand large"

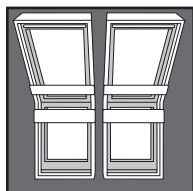

Pages 16-20: Installation and adjustment of roof terrace elements

Seite 16-20: Montage und Justierung der Dachbalkon-Elemente

Pages 16-20 : Installation et réglage des éléments

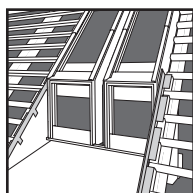

Pages 21-22: Installation of railing foundation and covers

Seite 21-22: Montage des Geländerfundaments und der Abdeckbleche

Pages 21-22 : Installation du support de garde-corps et des recouvrements

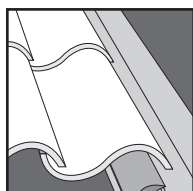

Pages 24-26: Flashing of roof terrace in flat and profiled roofing materials up to 120 mm in profile (EEW)

Seite 24-26: Montage des Eindeckrahmens in flachen und profilierten Dachmaterialien bis zu 120 mm (EEW)

Pages 24-26 : Raccordement d'étanchéité pour les matériaux de couverture plats et à ondes inférieures à 120 mm (EEW)

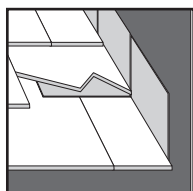

Pages 27-29: Flashing of roof terrace in slate up to 8 mm thick (EEL)

Seite 27-29: Montage des Eindeckrahmens in flachen Dachmaterialien bis zu 16 mm (2 x 8 mm) (EEL)

Pages 27-29 : Raccordement d'étanchéité pour les matériaux de couverture plats jusqu'à 16 mm d'épaisseur (2 x 8 mm, épaisseur d'ardoise) (EEL)

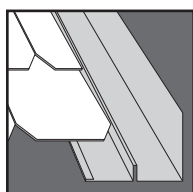

Pages 30-32: Flashing of roof terrace in slate up to 8 mm thick (EES)

Seite 30-32: Montage des Eindeckrahmens in flachen Dachmaterialien bis zu 16 mm (2 x 8 mm) (EES)

Pages 30-32 : Raccordement d'étanchéité pour les matériaux de couverture plats jusqu'à 16 mm d'épaisseur (2 x 8 mm, épaisseur d'ardoise) (EES)

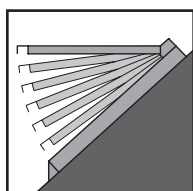

Pages 33-34: Engaging and adjusting springs

Seite 33-34: Verbindung der Federn mit den Beschlägen, Federjustierung

Pages 33-34 : Armement et réglage des ressorts de projection

DANSK: Indhold
NEDERLANDS: Inhoud
ITALIANO: Contenuto
ESPAÑOL: Contenido

Side 4-7: Forberedelse inden indbygning

Pagina 4-7: Installatievoorbereiding

Pag. 4-7: Predisposizione per l'installazione

Páginas 4-7: Preparación de la instalación

Side 8-12: Klargøring af tag

Pagina 8-12: Voorbereiding van de dakconstructie

Pag. 8-12: Preparazione della struttura del tetto

Páginas 8-12: Preparación de la estructura del tejado

Side 13-15: Klargøring af tagterrasseelementer

Pagina 13-15: Voorbereiding van de dakterrasvenster-elementen

Pag. 13-15: Preparazione degli elementi della balconata

Páginas 13-15: Preparación de los elementos de la ventana terraza

Side 16-20: Montering og justering af tagterrasseelementer

Pagina 16-20: Installatie en afstellen van de dakterrasvenster-elementen

Pag. 16-20: Installazione e regolazione degli elementi della balconata

Páginas 16-20: Instalación y ajuste de los elementos de la ventana terraza

Side 21-22: Montering af gelænderfundament og beklædningsdele

Pagina 21-22: Installatie van de reling en montage van het lijstwerk

Pag. 21-22: Installazione del supporto della ringhiera e dei rivestimenti

Páginas 21-22: Instalación de los perfiles exteriores y de los soportes de la barandilla

Side 24-26: Inddækning af tagterrasse i flade og bølgeformede tagmaterialer op til 120 mm (EEW)

Pagina 24-26: Gootstukken van het dakterrasvenster in geprofileerde dakbedekkingen tot een hoogte van 120 mm (EEW)

Pag. 24-26: Raccordo della balconata per materiali copertura piatti e sagomati fino ad un massimo di 120 mm (EEW)

Páginas 24-26: Tapajuntas para materiales planos y para materiales ondulados hasta 120 mm de canto (EEW)

Side 27-29: Inddækning af tagterrasse i flade tagmaterialer op til 16 mm (2 x 8 mm) (EEL)

Pagina 27-29: Gootstukken van het dakterrasvenster in vlakke dakbedekkingen tot een hoogte van 16 mm (2 x 8 mm) (EEL)

Pag. 27-29: Raccordo della balconata per materiali di copertura piatti fino ad un massimo di 16 mm (2 x 8 mm spessore del singolo elemento di copertura) (EEL)

Páginas 27-29: Tapajuntas para materiales de cubierta hasta 16 mm (2 x 8 mm de espesor de pizarra) (EEL)

Side 30-32: Inddækning af tagterrasse i flade tagmaterialer op til 16 mm (2 x 8 mm) (EES)

Pagina 30-32: Gootstukken van het dakterrasvenster in vlakke dakbedekkingen tot een hoogte van 16 mm (2 x 8 mm) (EES)

Pag. 30-32: Raccordo della balconata in materiali di copertura piatti fino ad un massimo di 16 mm (2 x 8 mm spessore del singolo elemento di copertura) (EES)

Páginas 30-32: Tapajuntas para materiales de cubierta hasta 16 mm (2 x 8 mm de espesor de pizarra) (EES)

Side 33-34: Sammenkobling af fjeder og beslag samt fjederjustering

Pagina 33-34: Inhaken en afstellen van de veren

Pag. 33-34: Collegamento delle molle alla ferramenta e regolazione delle stesse

Páginas 33-34: Enganche y ajuste de los muelles de elevación

ENGLISH: Pre-installation preparation
DEUTSCH: Vorbereitungen vor dem Einbau
FRANÇAIS : Préparation et pré-installation
DANSK: Forberedelse inden indbygning

NEDERLANDS: Installatievoorbereiding
ITALIANO: Predisposizione per l'installazione
ESPAÑOL: Preparación de la instalación

ENGLISH: Please read these instructions carefully before installing the roof terrace. Some of the elements required are not supplied by VELUX and must be provided before installation commences. Pay special attention to the areas indicated below.

DEUTSCH: Vor Anfang der Montage des Dachbalkons diese Anleitung sorgfältig lesen. Einige der benötigten Elemente gehören nicht zum Lieferumfang von VELUX und sind vor der Montage zu beschaffen. Vor allem ist auf die richtige Bestellung der untenstehenden Elemente zu achten.

FRANÇAIS : Nous vous conseillons de lire attentivement cette notice avant l'installation de la "grand large". Quelques éléments nécessaires ne font pas partie de la fourniture VELUX et doivent être approvisionnés avant l'installation. Nous vous recommandons une grande attention aux éléments décrits ci-après.

DANSK: Læs denne vejledning grundigt igennem, inden tagterrassen monteres. Nogle af de elementer, der skal bruges, er ikke med i leverancen fra VELUX og skal anskaffes før monteringen. Vær især opmærksom på fremskaffelse af nedenstående elementer.

NEDERLANDS: Lees deze inbouw instructies aandachtig door voor het daadwerkelijke installeren van het VELUX dakterrasvenster. Sommige van de benodigde onderdelen worden niet door VELUX geleverd, maar deze dienen voor aanvang van de daadwerkelijke installatie wel aanwezig te zijn. Let u met name op de hieronder getoonde elementen.

ITALIANO: Leggere con attenzione le istruzioni prima di installare la balconata. Alcuni degli elementi richiesti non fanno parte del materiale fornito dalla VELUX e vanno, quindi, reperiti prima dell'installazione. E' necessario prestare particolare attenzione agli elementi mostrati qui di seguito.

ESPAÑOL: Por favor lea estas instrucciones cuidadosamente antes de empezar el montaje. Algunos de los elementos necesarios no son suministrados por VELUX y deberán estar disponibles antes de la instalación. Ponga especial atención a los elementos mostrados mas abajo.

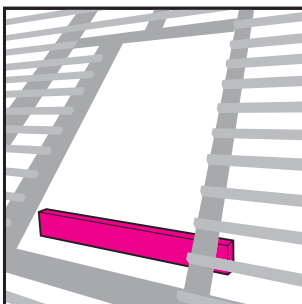

ENGLISH: Upstand beam: see pages 6 and 7.
DEUTSCH: Auflagebalken: Abmessungen siehe Seiten 6 und 7.
FRANÇAIS : Poutre-allège, voir dimensions en pages 6 et 7.
DANSK: Bærebjælke, se dimensionering side 6 og 7.
NEDERLANDS: Dwarsbalk, zie pagina 6 en 7 voor de afmetingen.
ITALIANO: Listello. Per le misure vedere pag. 6-7.
ESPAÑOL: Viga de apoyo, vea las dimensiones en las páginas 6 y 7.

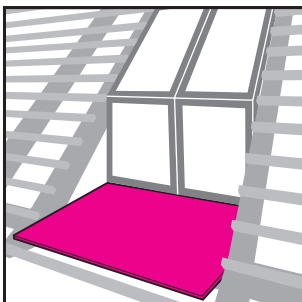

ENGLISH: Terrace floor: see pages 6 and 7.
DEUTSCH: Der Bodenbelag des Dachbalkons: Siehe Seiten 6 und 7.
FRANÇAIS : Dalle de terrasse, voir pages 6 et 7.
DANSK: Terrassegulv, se side 6 og 7.
NEDERLANDS: Terrasvloer, zie pagina 6 en 7.
ITALIANO: Pavimento della balconata. Vedere pag. 6-7.
ESPAÑOL: Pavimento de la terraza, vea las páginas 6 y 7.

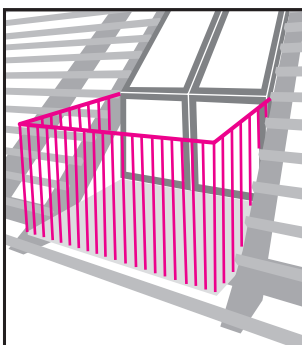

ENGLISH: Railing. The height of the railing must comply to current relevant building regulations.
DEUTSCH: Das Dachbalkon-Geländer: Die Höhe des Geländers muss den Forderungen der örtlichen/bundesweiten Bauvorschriften entsprechen.
FRANÇAIS : Garde-corps. Sa hauteur doit être conforme aux réglementations locales.
DANSK: Gelænder. Gelænderhøjden skal være i overensstemmelse med det lokale/nationale bygningsreglement.
NEDERLANDS: Leuning/balustrade. De hoogte van het hekwerk dient conform de geldende lokale/nationale richtlijnen te zijn.
ITALIANO: Ringhiera. L'altezza della ringhiera deve essere conforme alle normative nazionali e locali.
ESPAÑOL: Barandillas. La altura debe cumplir la normativa local/nacional.

ENGLISH: The whole roof terrace construction must be planned before installing the VELUX elements.
NB: Because of structural considerations a roof terrace can contain only one opening vertical element whose hinged side must adjoin the main roof construction.

DEUTSCH: Die ganze Balkonkonstruktion sollte vor der Montage der VELUX Elemente genau festgelegt sein.
NB: Unabhängig von der Gesamtzahl der Balkonelemente (Fensterelemente GEL und Zusatzelemente VEA/B/C) darf aus statischen Gründen nur ein Element mit Türfunktion (entweder VEA oder VEB) in einem Dachbalkon eingebaut werden! Der Beschlagsatz des VEA/VEB-Elements muss immer an den Original-Sparren der Dachkonstruktion angeschlagen sein.

FRANÇAIS : L'ensemble de la réalisation de la "grand large" doit être bien étudié avant l'installation des éléments VELUX.
NB : Il ne peut être installé qu'un seul module ouvrant vertical sur le concept "grand large". Les charnières du module vertical ouvrant doivent se trouver impérativement contre la construction.

DANSK: Hele tagterrassekonstruktionen skal være planlagt før monteringen af VELUX elementer.
NB: Der må kun være ét oplukkeligt element i en tagterrasse. Det oplukkelige element skal have hængselside mod den bærende tagkonstruktion.

NEDERLANDS: De gehele dakterrasconstructie dient nauwkeurig vastgelegd en voorbereid te zijn, voordat de VELUX dakterras-elementen geïnstalleerd worden.
N.B: Een dakterras mag enkel één scharnierend verticaal element bevatten. De scharnierende zijde van het bedienbare element dient aan de dragende dakconstructie bevestigd te zijn.

ITALIANO: Il progetto della balconata deve essere definito prima di installare gli elementi VELUX.
N.B.: E' consentita l'installazione di un solo elemento verticale operabile su una balconata. L'elemento apribile deve essere fissato sul trave di sostegno della balconata.

ESPAÑOL: El hueco para la ventana terraza debe planificarse antes de la instalación.
NB: El elemento inferior sólo puede abrir hacia un lado. Las bisagras deben ir del lado de la pared.

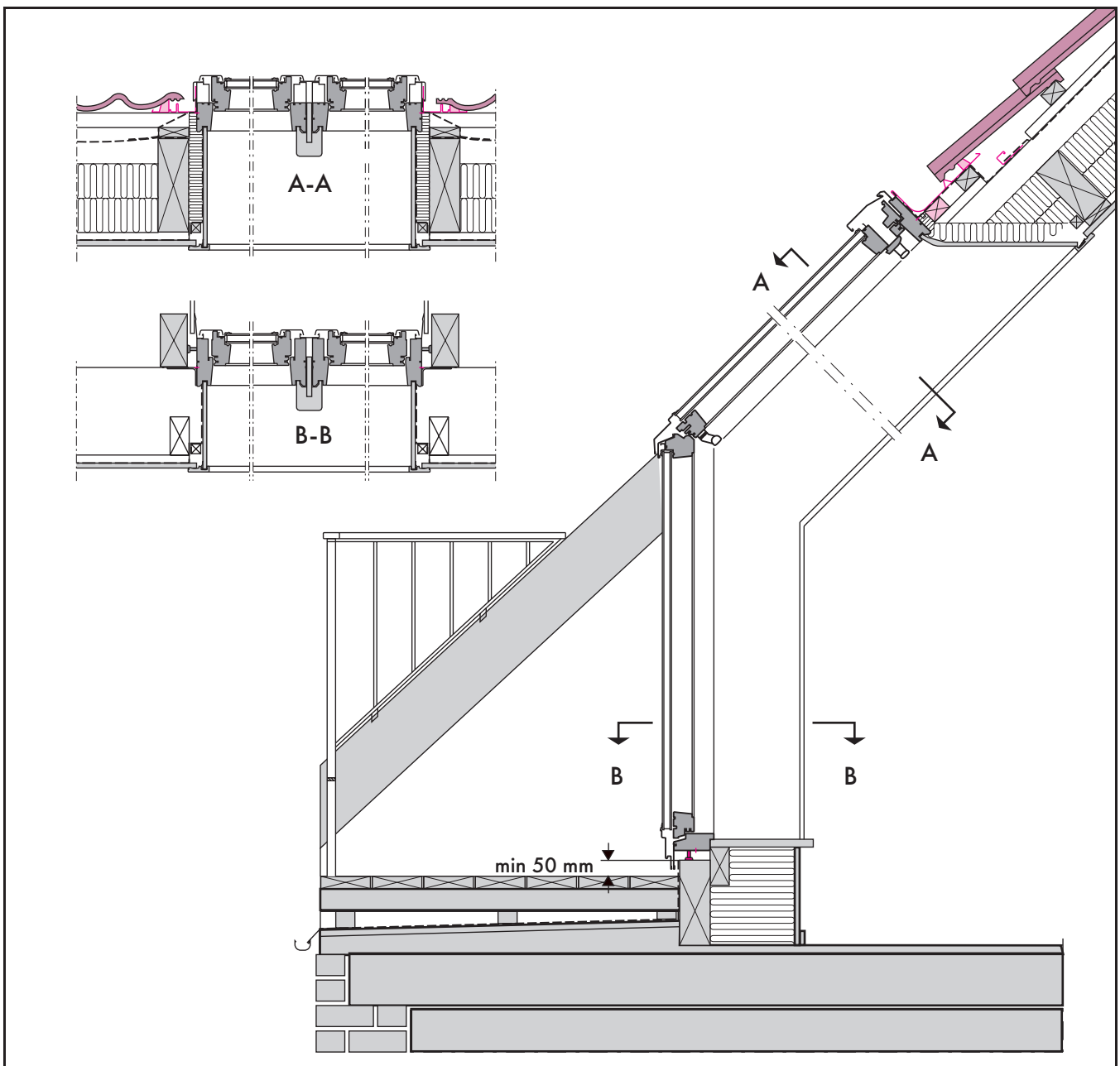

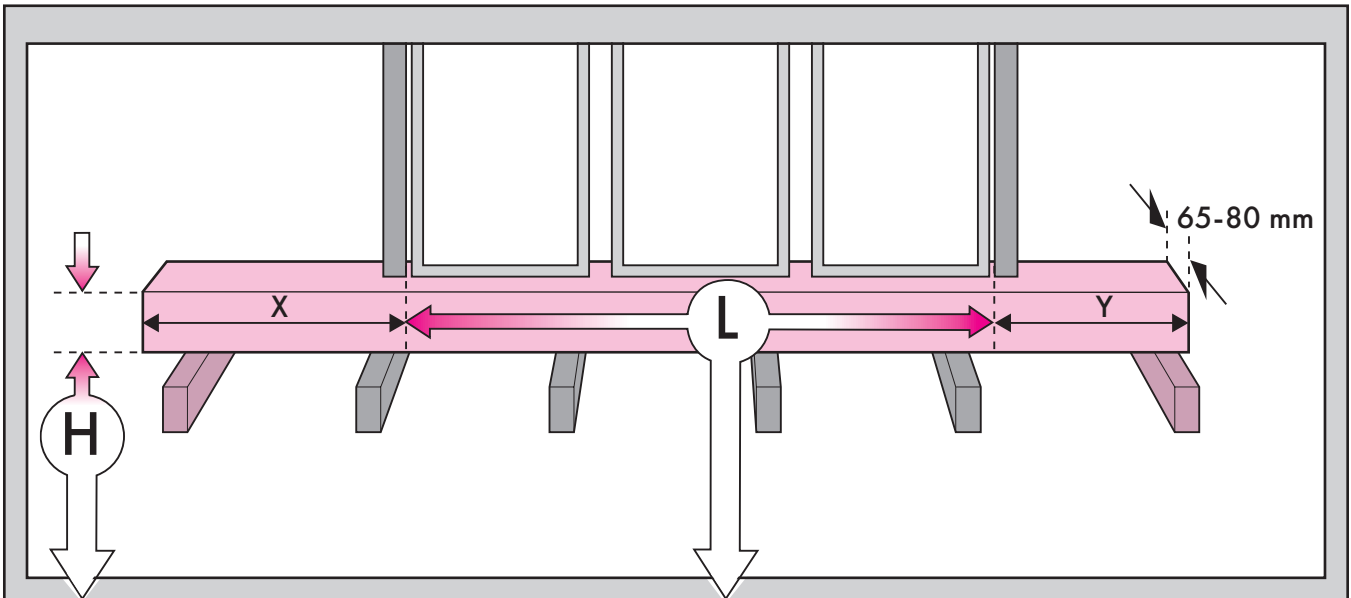

$$H = A + B + C$$

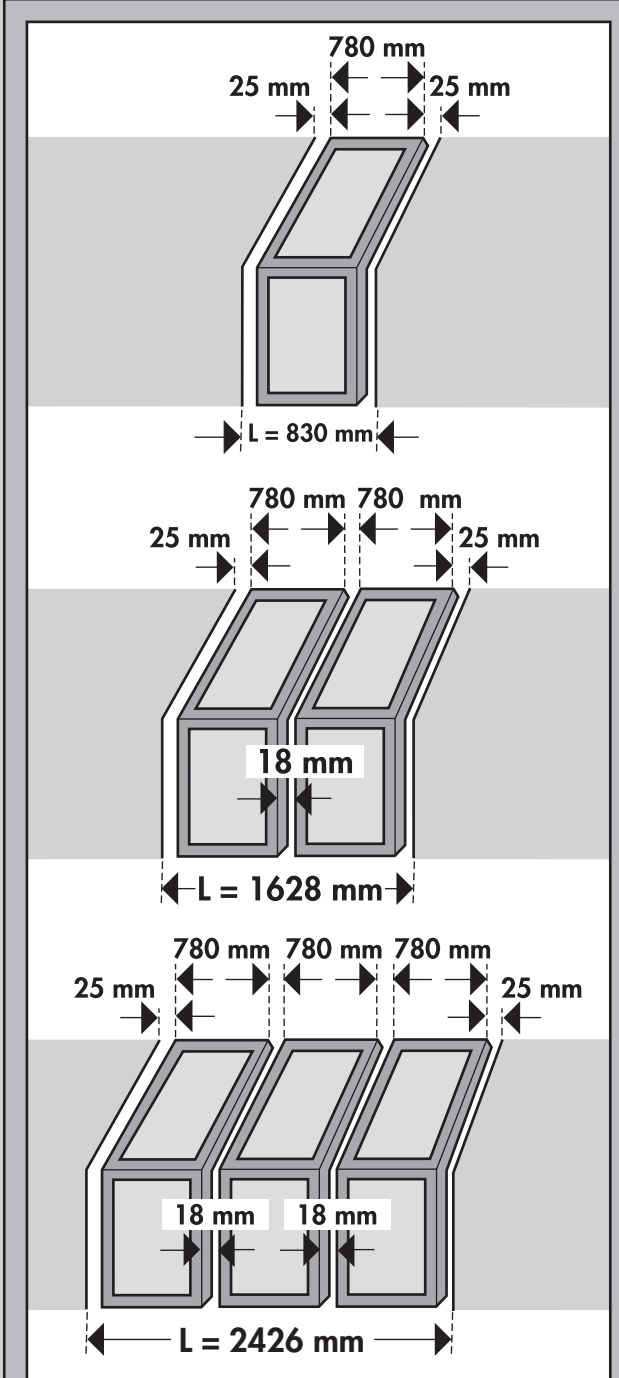
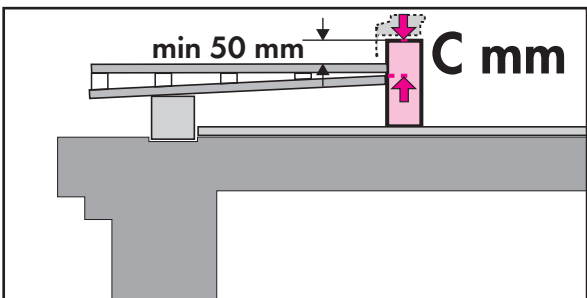
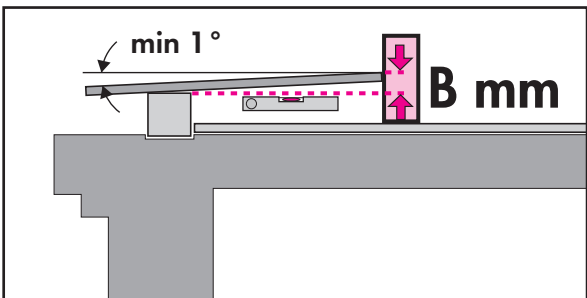
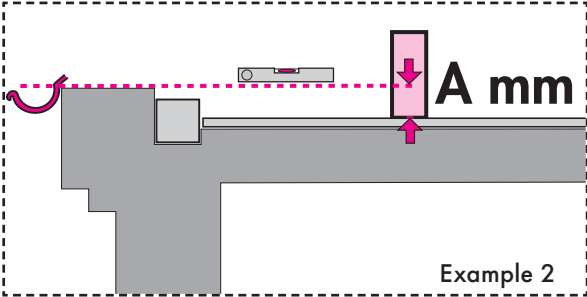
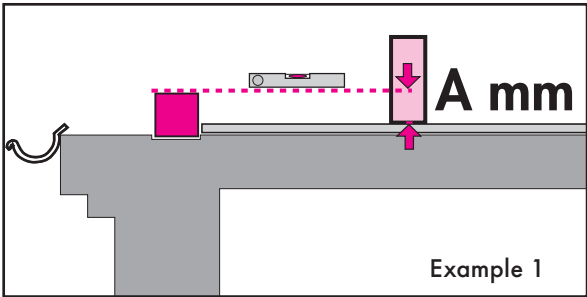

ENGLISH: Provide upstand beam to dimensions shown.

A mm:

Example 1:

If the sill is placed higher than the gutter, **A mm** = distance from finished floor to top of sill.

A mm:

Example 2:

If the gutter is placed higher than the sill, **A mm** = distance from finished floor to top of gutter.

B mm:

Fall of terrace floor.

C mm:

Distance from bottom edge of terrace floor to upper edge of upstand beam.

NB: This is not the 50 mm indicated which is the minimum distance from upper edge of terrace floor to upper edge of upstand beam.

DEUTSCH: Auflagebalken mit den dargestellten Abmessungen bauseits herstellen.

A mm:

Beispiel 1:

Fußpfette liegt höher als die Dachrinne:

A mm = Abstand von Oberkante

Bodenbelag bis zur Oberkante

Fußpfette.

A mm:

Beispiel 2:

Dachrinne liegt höher als die Fußpfette:

A mm = Abstand von Oberkante

Bodenbelag bis zur Oberkante

Dachrinne.

B mm:

Gefälle des Balkon-Bodenbelags.

C mm:

Abstand von unterer Kante des Balkon-Bodenbelags bis zur Oberkante Auflagebalken (in Deutschland min. 150 mm).

Achtung: Das hier gezeigte Maß von 50 mm ist der Mindestabstand von Oberkante Balkon-Bodenbelag bis zur Oberkante Auflagebalken und nicht das Maß **C mm**.

FRANÇAIS: Fournir une poutre-allège aux dimensions indiquées.

A mm :

Exemple 1 :

Si le support de terrasse est plus haut que la gouttière, **A mm** = hauteur entre le plancher et le support de terrasse.

A mm :

Exemple 2 :

Si la gouttière est plus haute que le support de terrasse, **A mm** = hauteur entre le plancher et le haut de la gouttière.

B mm :

Dénivelé du sol terrasse.

C mm :

Hauteur entre l'angle bas de la terrasse et le dessus de la poutre-allège.

Important : Ceci n'est pas la hauteur de 50 mm qui est la distance minimum entre l'angle haut de la terrasse et le dessus de la poutre-allège.

DANSK: Bærebjælken udføres med de viste dimensioner.

A mm:

Eksempel 1:

Hvis fodremmen ligger højere end tagrenden, er **A mm** = afstanden fra det færdige gulv til overkanten af fodremmen.

A mm:

Eksempel 2:

Hvis tagrenden ligger højere end fodremmen, er **A mm** = afstanden fra det færdige gulv til overkanten af tagrenden.

B mm:

Fald på terrassegulv.

C mm:

Afstanden fra underkanten af terrassegulvet til overkanten af bærebjælken.

NB: Dette er ikke de viste 50 mm, som er mindsteafstanden fra overkanten af terrassegulvet til overkanten af bærebjælken.

NEDERLANDS: Dwarsbalk met de vermelde afmetingen vervaardigen.

A mm:

Voorbeeld 1:

Wanneer de drempel hoger geplaatst is dan de goot dan, **A mm** = afstand van de bovenzijde van de drempel tot de afwerkvloer.

A mm:

Voorbeeld 2:

Wanneer de goot hoger geplaatst is dan de drempel dan, **A mm** = afstand van de bovenzijde van de goot tot de afwerkvloer.

B mm:

Verloop van de terrasvloer.

C mm:

Vereiste afstand vanaf de onderzijde van de terrasvloer tot de bovenzijde van de dwarsbalk.

Let op: Dit is niet de 50 mm die aangegeven staat. De aangegeven 50 mm geeft namelijk de minimale afstand vanaf de bovenzijde van de terrasvloer tot aan de bovenzijde van de dwarsbalk aan.

ITALIANO: Preparare un listello delle dimensioni indicate.

A mm:

Esempio 1:

Se il davanzale è più in alto del canale di gronda, **A mm** = la distanza dal pavimento finito alla base di appoggio del davanzale.

A mm:

Esempio 2:

Se il canale di gronda è più in alto del davanzale, **A mm** = la distanza dal pavimento finito della balconata alla parte superiore del canale di gronda.

B mm:

Pendenza del pavimento della terrazza.

C mm:

Distanza dall'angolo inferiore del pavimento della terrazza all'angolo superiore del trave.

Nota: I 50 mm indicati sono invece la distanza minima dall'angolo superiore del pavimento della terrazza all'angolo superiore del trave.

ESPAÑOL: Prepare una viga de apoyo, de las dimensiones que se indican.

A mm:

Ejemplo 1:

Si el nivel de apoyo del pavimento queda mas alto que el canalón, **A mm** = distancia desde el apoyo de la viga al nivel de pavimento.

A mm:

Ejemplo 2:

Si el canalón queda mas bajo que el nivel de apoyo, **A mm** = distancia del canalón al nivel de apoyo de la viga.

B mm:

Altura total de la inclinación necesaria en el pavimento de la terraza.

C mm:

Distancia desde el nivel inferior del pavimento de la terraza y el borde superior de la viga de apoyo.

Nota: Si la terraza se forma como cubierta invertida, los 50 mm indicados son el mínimo desde el nivel de pavimento terminado.

ENGLISH: Preparing roof structure
DEUTSCH: Vorbereitungen des Daches
FRANÇAIS: Réalisation du chevêtre
DANSK: Klargøring af tag

NEDERLANDS: Voorbereiding van de dakconstructie
ITALIANO: Preparazione della struttura del tetto
ESPAÑOL: Preparación de la estructura del tejado

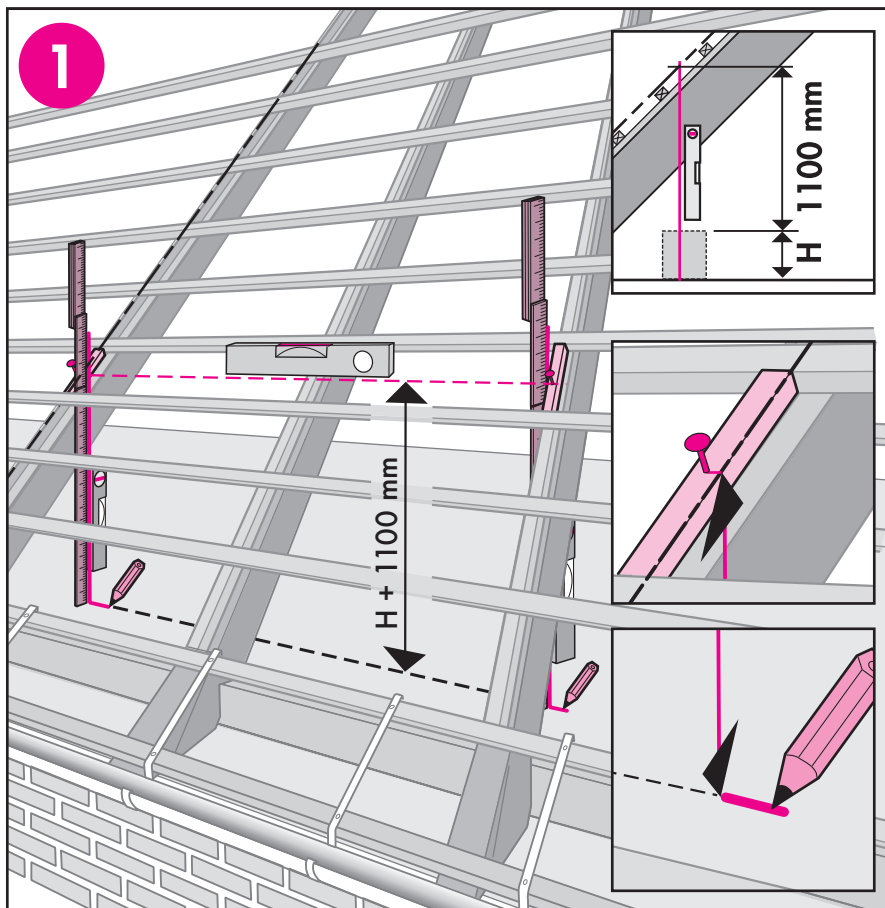

ENGLISH: Project size indicated from line of top of battens to floor and mark.

DEUTSCH: Markierungen dort anbringen, wo der Abstand zwischen dem Lattenniveau und dem Boden wie angegeben ist: (H + 1100 mm).

FRANÇAIS: Marquer le dessus du liteau sur chevêtre à l'endroit correspondant à la hauteur indiquée (H + 1100 mm).

DANSK: Der, hvor afstanden mellem lægteniveau og gulv er som angivet, afsættes markeringer.

NEDERLANDS: Markeer de posities van de afstand tussen de bovenkant van de panlat en de vloer, zoals aangegeven.

ITALIANO: Tracciare dei segni in corrispondenza della proiezione sul pavimento.

ESPAÑOL: Si la distancia desde el piso a los rastreles es como se indica, haga las marcas.

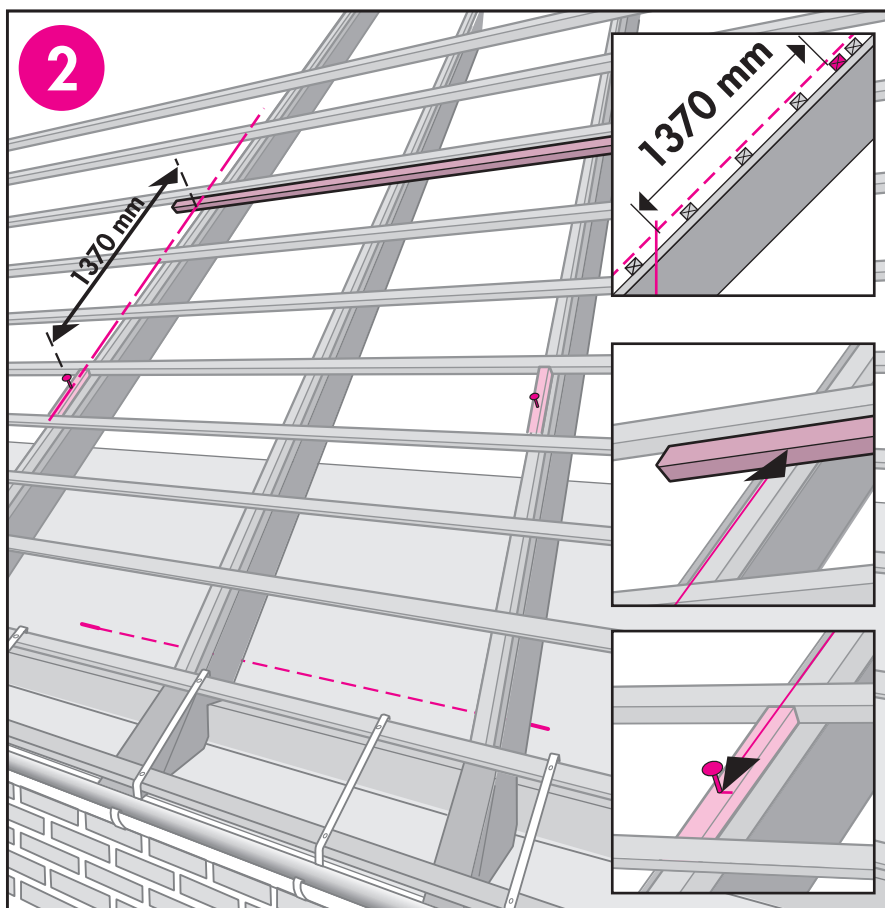

ENGLISH: Position and fix installation batten at distance indicated.

DEUTSCH: Hilfsplatte im angegebenen Abstand von den Markierungen anbringen.

FRANÇAIS: Mettre en place un liteau support à la distance indiquée (1370 mm) des marques réalisées.

DANSK: Hjælpeplægte anbringes i den angivne afstand fra afsat markering.

NEDERLANDS: Hulp(pan)lat op de aangegeven afstand van de markeringen aanbrengen.

ITALIANO: Posizionare il listello di supporto alla dimensione indicata dai segni.

ESPAÑOL: Coloque un rastrel de apoyo a la distancia que se indica.

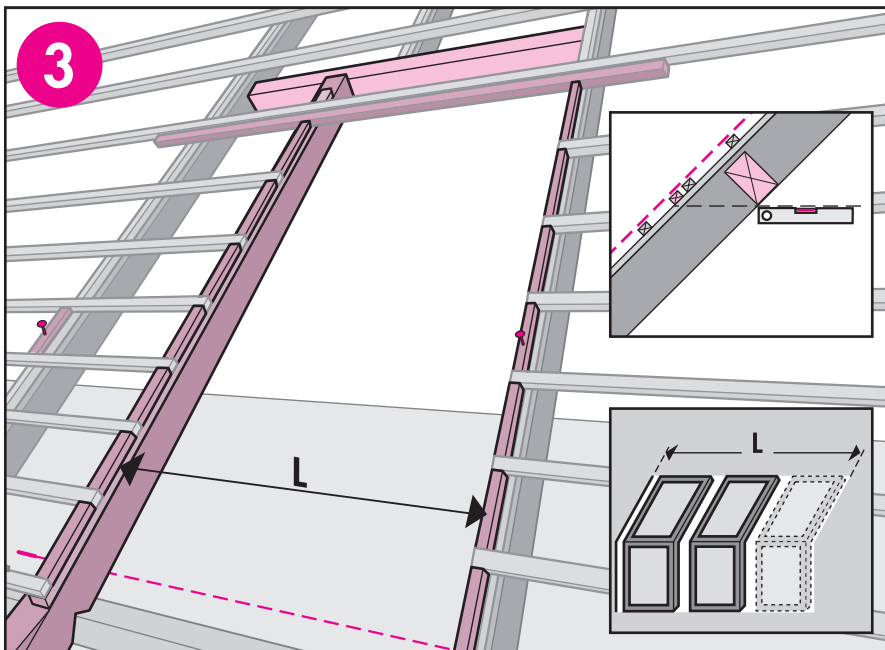

ENGLISH: Position and fix upper and side trimmers. Provide infill battens between roof battens.

DEUTSCH: Wechsel und Hilfssparren einsetzen. Lattenstücke zwischen den Dachlatten anbringen.

FRANÇAIS: Positionner le chevêtre latéral et haut. Mettre en place des éléments de liteaux sur les chevêtres latéraux entre litonnage.

DANSK: Veksel og hjælpespar anbringes. Lægstestykker anbringes mellem taglægstjerne.

NEDERLANDS: Plaats de raveelbalk en de hulpraveling. Plaats vervolgens verticale "opvullatten" tussen de tengels.

ITALIANO: Fissare il listello di sostegno alla distanza mostrata dai segni. Posizionare i listelli indicati tra i listelli di aggancio delle tegole.

ESPAÑOL: Coloque la viga de soporte superior y la lateral. Coloque trozos de rastrel sobre las vigas laterales, entre los propios rastreles.

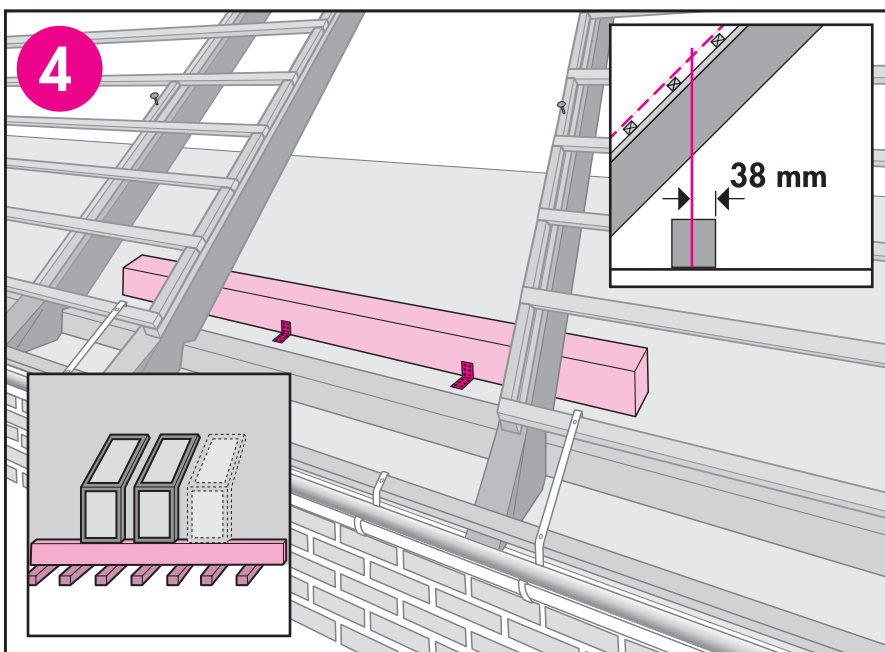

ENGLISH: Position upstand beam according to marks from ill. 1 and fix through to floor joists.

DEUTSCH: Auflagebalken gemäß Markierungen in Abb. 1 anbringen und dauerhaft am Boden befestigen.

FRANÇAIS: Positionner la poutre-allège comme indiqué par rapport aux marques du schéma 1. La fixer au sol.

DANSK: Bærebjælke anbringes i forhold til markeringer fra ill. 1 og fastgøres til gulv.

NEDERLANDS: Plaats de dwarsbalk op basis van de markeringen van ill. 1 en bevestig deze aan de vloer.

ITALIANO: Posizionare il listello in corrispondenza dei segni mostrati nell'illustrazione 1 e fissarlo al pavimento.

ESPAÑOL: Coloque la viga de apoyo de acuerdo con las marcas del dibujo 1 y fíjela.

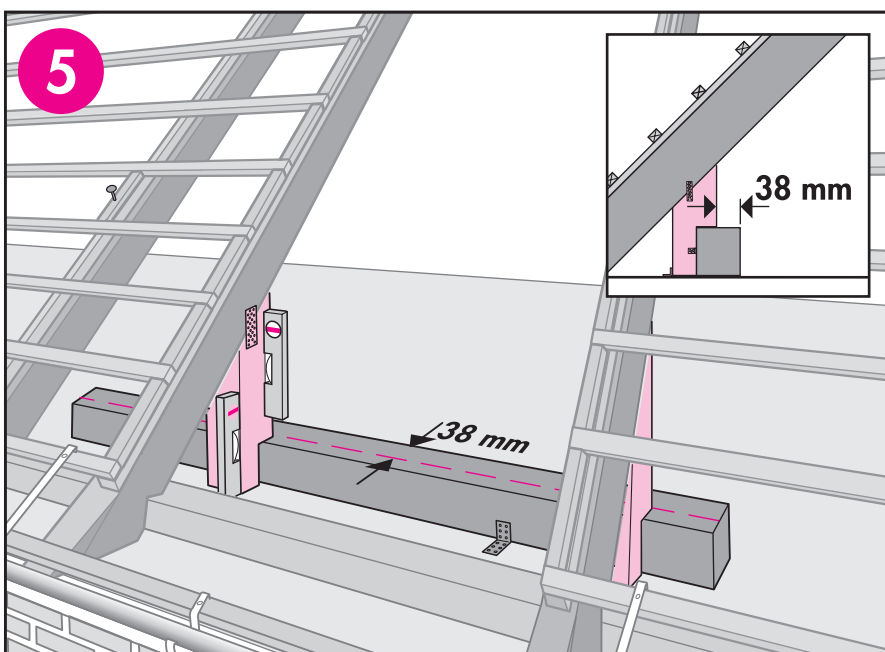

ENGLISH: Provide and fix upright supports and ensure plumb on both faces.

DEUTSCH: Aufrechte Stützhölzer befestigen. Die Stützen müssen auf beiden Seiten im Lot stehen.

FRANÇAIS: Fixer les jambages après s'être assuré de leur verticalité.

DANSK: Fastgør trempler. Sørg for, at de er i lod i begge sider.

NEDERLANDS: Vervaardig de staanders en zorg ervoor dat zij precies verticaal staan.

ITALIANO: Fissare gli elementi verticali su entrambi i lati.

ESPAÑOL: Coloque los apoyos laterales asegurando que están aplomadas sus dos caras.

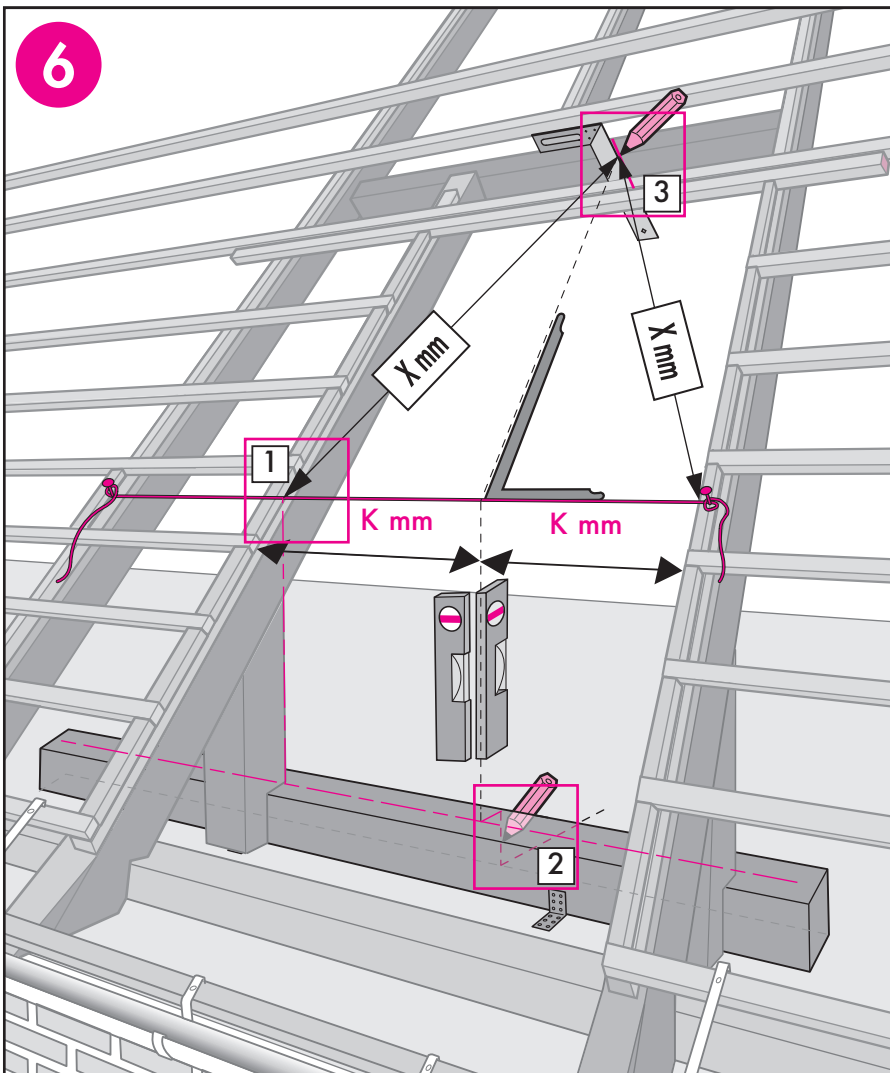

ENGLISH: Mark trimmer and upstand beam for fitting of brackets (2, 3). The points (2) and (3) are found by means of the diagonal measure $X\text{ mm} = X\text{ mm}$.

⚠ Make sure to observe the vertical and perpendicular measurements so that the flashing fits.

DEUTSCH: Am Wechsel und Auflagebalken die Position der Beschläge anzeichnen (2, 3). Die Punkte (2) und (3) sind durch das Diagonalmäß $X\text{ mm} = X\text{ mm}$ zu finden. ⚠ Beachten Sie bitte die exakten senkrechten und waagerechten Maße, damit später der Eindeckrahmen passt.

FRANÇAIS: Faire des marques sur le chevêtre haut et sur la poutre-allège pour la pose des fixations (2, 3). Les points d'arrivée (2) et (3) sont définis grâce à la mesure des diagonales $X\text{ mm} = X\text{ mm}$.

⚠ Vous assurer que les alignements soient bien et vertical et perpendiculaire pour que le raccordement d'étanchéité soit bien ajusté.

DANSK: Markér på udvekslingen og på bærebjælken for montering af beslag (2, 3). Punkterne (2) og (3) findes ved hjælp af diagonalmålet $X\text{ mm} = X\text{ mm}$.

⚠ Det er meget vigtigt, at lodrette og vinkelrette mål overholdes, således at inddækningen passer.

NEDERLANDS: Markeer de gording en de slapers voor het bevestigen van de bevestigingsbeugels (2, 3). De punten (2) en (3) zijn met behulp van de diagonaalmeting $X\text{ mm} = X\text{ mm}$ te vinden.

⚠ Wees nauwkeurig met de verticale en loodrechte metingen, zodat later de gootstukken goed passen.

ITALIANO: Segnare il punto dove fissare le staffe (2, 3). I punti (2) e (3) vanno determinati cosicché le misure $X\text{ mm}$ (diagonale) e $K\text{ mm}$ (larghezza) siano eguali da entrambi i lati.

⚠ Rispettare le misure verticali e perpendicolari al fine di rendere possibile il montaggio dei raccordi.

ESPAÑOL: Marque en el apoyo inferior y en la viga superior la posición de los soportes (2, 3). Estos puntos (2) y (3) se pueden obtener midiendo diagonales, $X\text{ mm} = X\text{ mm}$.

⚠ Es muy importante que los soportes queden perpendiculares y el superior a la distancia que se indica, para que el tapajuntas quede correctamente.

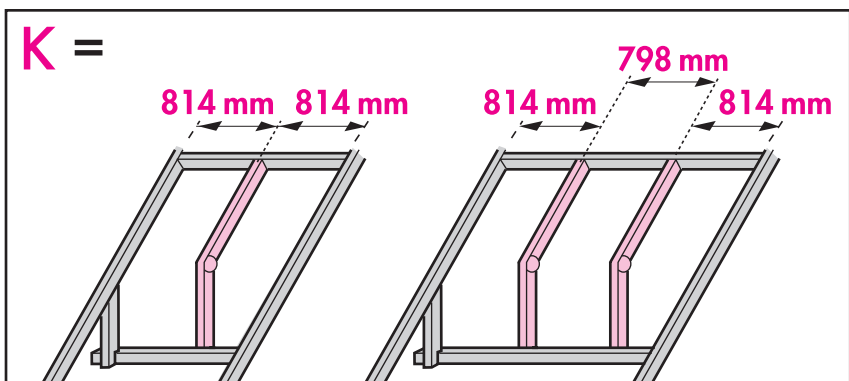
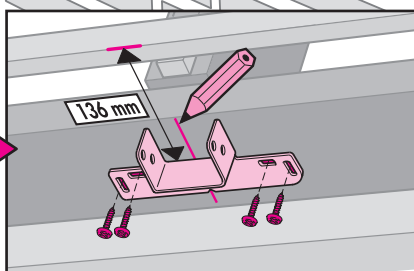
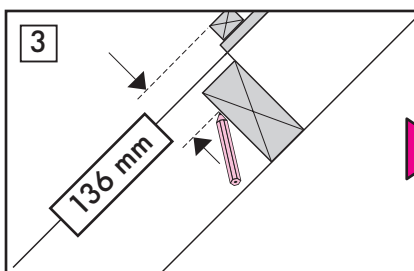
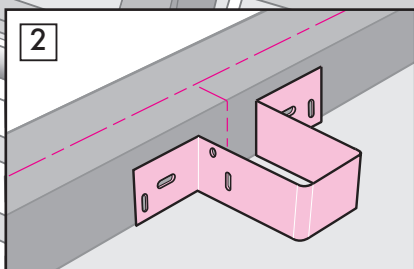
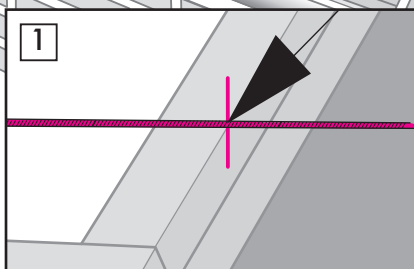

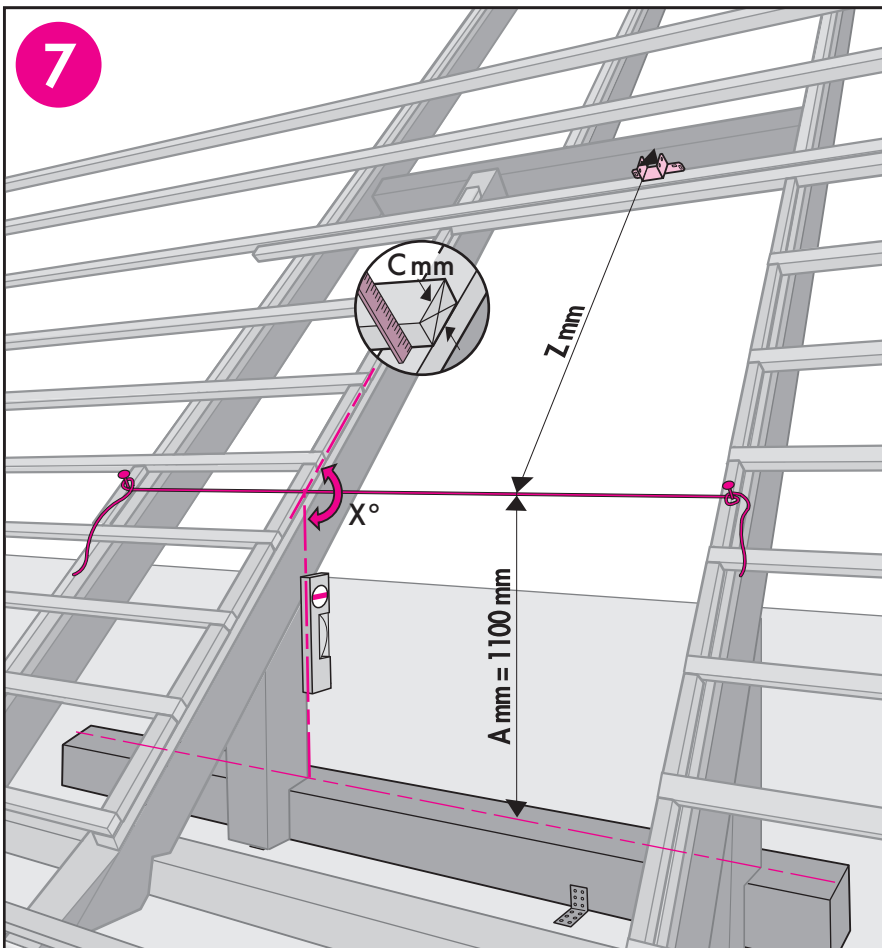

7

ENGLISH: Transfer roof pitch X° as well as "A mm", "B mm", "C mm" and "Z mm" to EBY adjustable support rafter. Cut EBY adjustable support rafter.

NOTE! The measurement C mm must be maximum 40 mm when cutting out the EBY.

⚠ Notch the batten also if C mm is greater than 40 mm.

DEUTSCH: Dachneigung X° sowie "A mm", "B mm", "C mm" und "Z mm" auf den abgewinkelten Hilfssparren EBY übertragen. Hilfssparren zuschneiden.

HINWEIS! Das Maß C mm darf maximal 40 mm für den Ausschnitt im Distanzbrett des EBY betragen!

⚠ Falls die Dachlatte stärker als 40 mm ist, ist zusätzlich ein entsprechender Ausschnitt in der Dachlatte herzustellen.

FRANÇAIS : Reporter l'angle X° ainsi que les cotes "A mm", "B mm", "C mm" et "Z mm" sur le chevron EBY. Puis couper l'EBY.

NOTA ! La cote C mm doit être au maximum de 40 mm pour la découpe de l'EBY.

⚠ Si le liteau est plus épais que 40 mm, entailler quand même le liteau de 40 mm (voir schéma).

DANSK: Overfør taghældningen X° samt "A mm", "B mm", "C mm" og "Z mm" til EBY knækspæret. EBY knækspæret tilskræres.

NB! Målet C mm må maksimum være 40 mm for udskæring i EBY.

⚠ Hvis lægten er højere end 40 mm, foretages desuden udskæring i lægten.

NEDERLANDS: Breng zowel de dakhellingsgraad X° als de maten "A mm", "B mm", "C mm" en "Z mm" over op de aanpasbare ondersteuningsbalk type EBY en zaag deze op maat.

LET OP! De maat C mm mag maximaal 40 mm bedragen wanneer de EBY ingekeept moet worden.

⚠ Keep de panlat in wanneer C mm groter is dan 40 mm.

ITALIANO: Riportare l'angolo di inclinazione del tetto X° così come gli ingombri "A mm", "B mm", "C mm" e "Z mm" sulla finitura in legno adattabile EBY.

N.B.: La misura C mm non deve superare i 40 mm. Sagomare l'EBY nelle staffe.

⚠ Sagomare l'EBY anche se C mm è più grande di 40 mm.

ESPAÑOL: Ajuste la viga EBY a la inclinación X° de la cubierta y marque las cotas "A mm", "B mm", "C mm" y "Z mm". Corte la viga por las marcas.

NOTA! La medida C mm, como máximo puede ser de 40 mm.

⚠ Corte un cajeadado en el rastrel si fuera mayor de 40 mm, para alojar la viga.

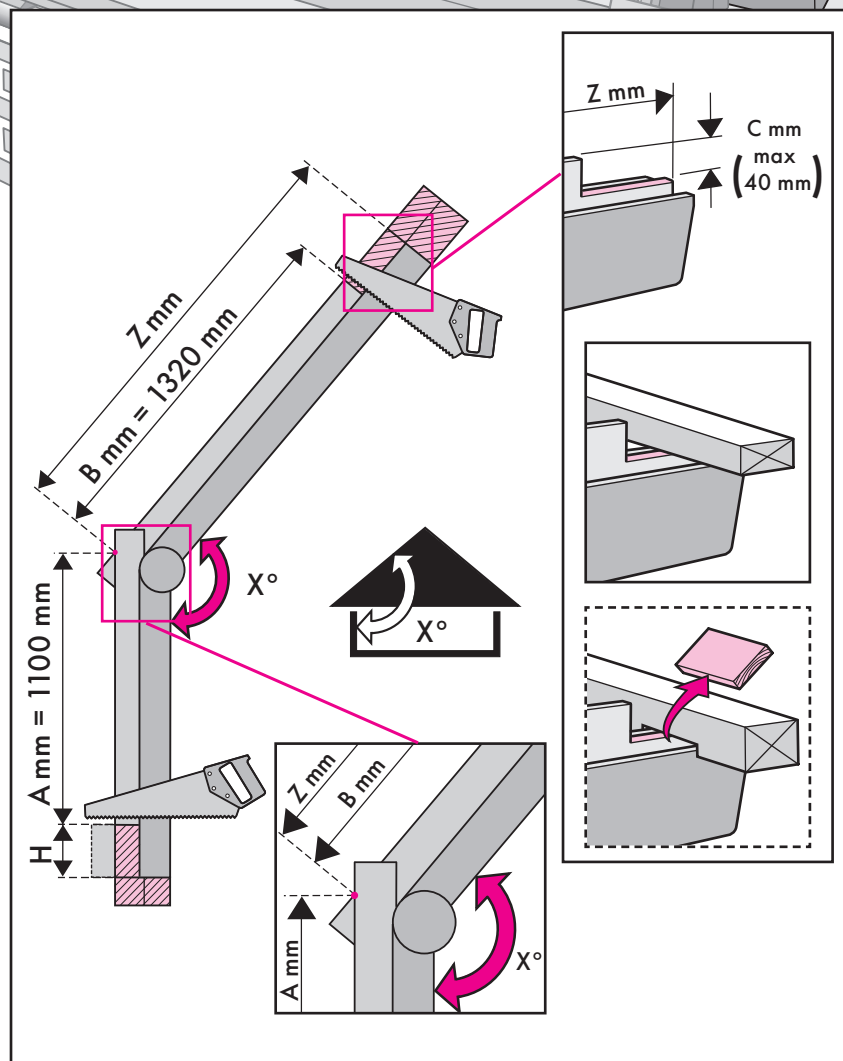

8

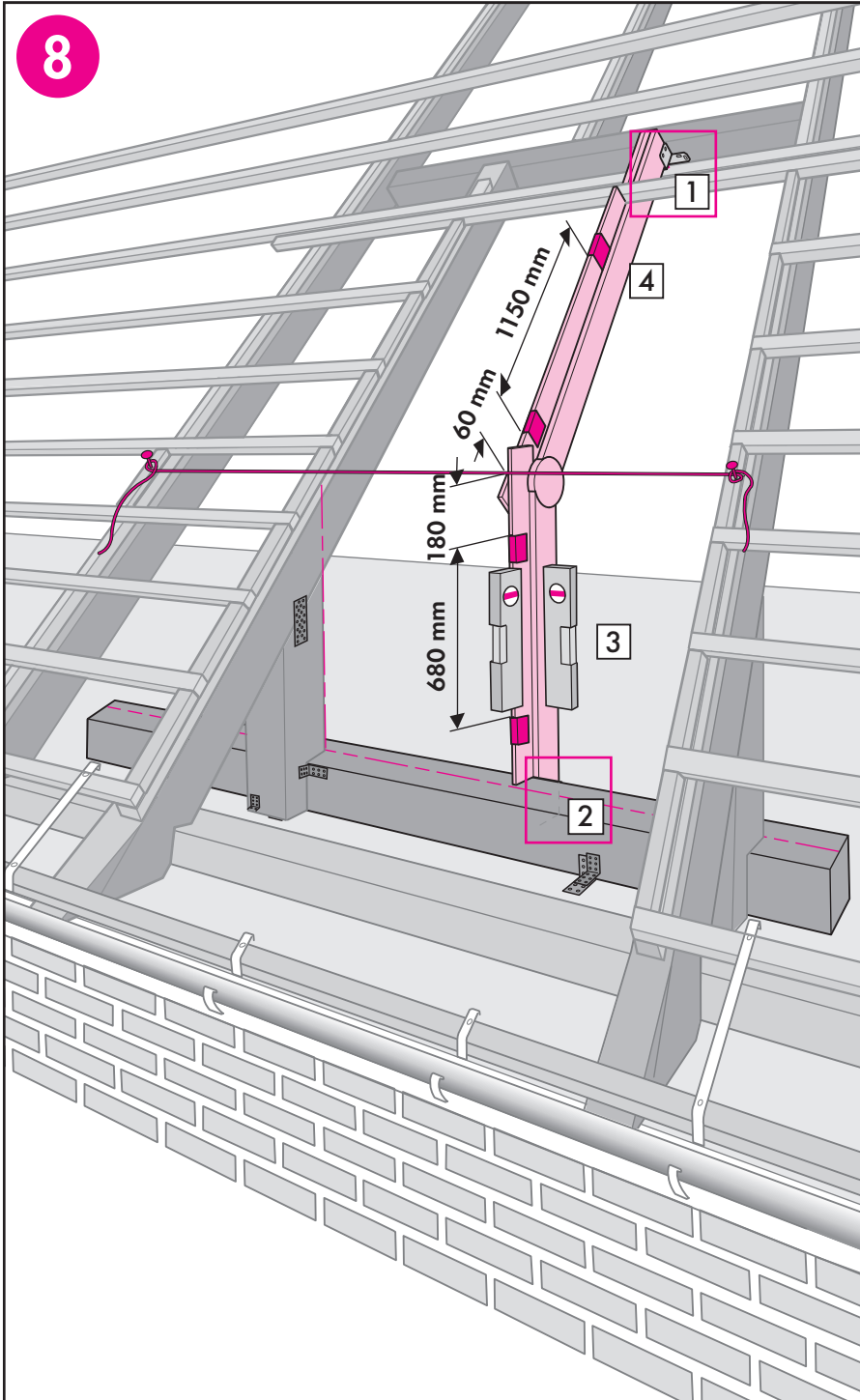

ENGLISH: Fix EBY adjustable support rafter to brackets (1, 2). Ensure plumb on both faces (3). Fit distance brackets (4).

DEUTSCH: Abgewinkelten Hilfssparren EBY montieren (1, 2). Der Sparren muss in beiden Seiten exakt senkrecht stehen (3). Abstandsbeschläge montieren (4).

FRANÇAIS : Fixer le chevron EBY sur ses attaches (1, 2). S'assurer de sa verticalité sur les deux côtés (3). Placer les clips de distance (4).

DANSK: EBY knæbspæret fastgøres til beslag (1, 2). Sørg for, at det står lodret til begge sider (3). Afstandsbeslag monteres (4).

NEDERLANDS: Bevestig de ondersteuningsbalk in de bevestigingsbeugels (1, 2). Zorg ervoor dat beide zijden waterpas zijn (3). Bevestig het afstandsbeslag (4).

ITALIANO: Fissare la finitura in legno adattabile EBY nelle staffe (1, 2). Assicurarsi che sia fissata su entrambi i lati (3). Fissare le staffe distanziatrici (4).

ESPAÑOL: Fije la viga ajustable EBY a los soportes (1, 2). Asegúrese de que ambas caras estas aplomadas (3). Coloque los separadores (4).

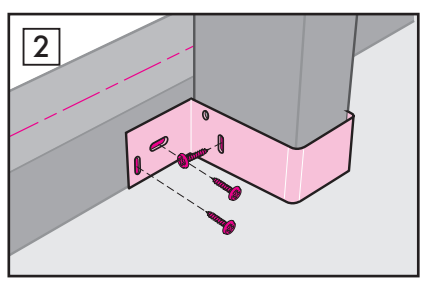
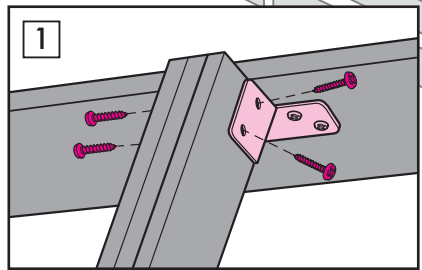
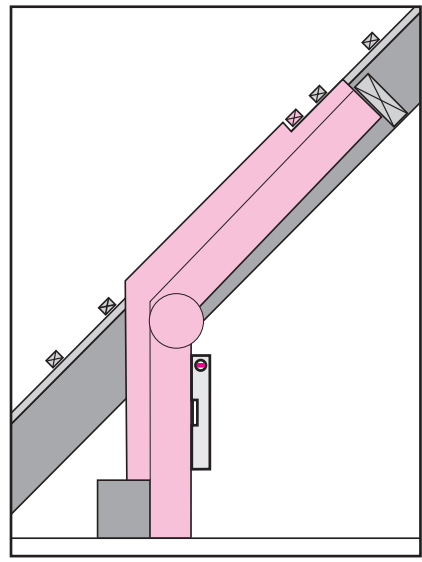

ENGLISH: Preparing roof terrace elements
DEUTSCH: Vorbereitung der Dachbalkon-Elemente
FRANÇAIS : Préparation des éléments de la "grand large"
DANSK: Klargøring af tagterrasseelementer

NEDERLANDS: Voorbereiding van de dakterrasvenster-elementen
ITALIANO: Preparazione degli elementi della balconata
ESPAÑOL: Preparación de los elementos de la ventana terraza

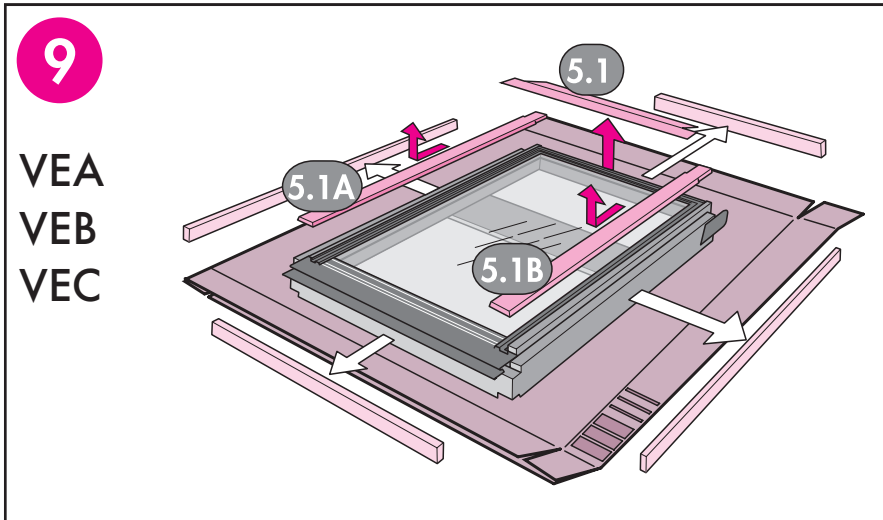

ENGLISH: Vertical elements: Remove covers and transportation battens.

DEUTSCH: Untenelemente: Abdeckbleche und Transportleisten entfernen.

FRANÇAIS : Éléments inférieurs : retirer les profils de recouvrement et les tasseaux de transport.

DANSK: Nederste elementer: Beklædningsdele og transportlister afmonteres.

NEDERLANDS: Onderste elementen: Verwijder de verpakking en de transportlatten.

ITALIANO: Elementi inferiori: Togliere i rivestimenti ed i listelli di trasporto.

ESPAÑOL: Elementos inferiores: Desmonte los perfiles exteriores y las protecciones de transporte que se indican.

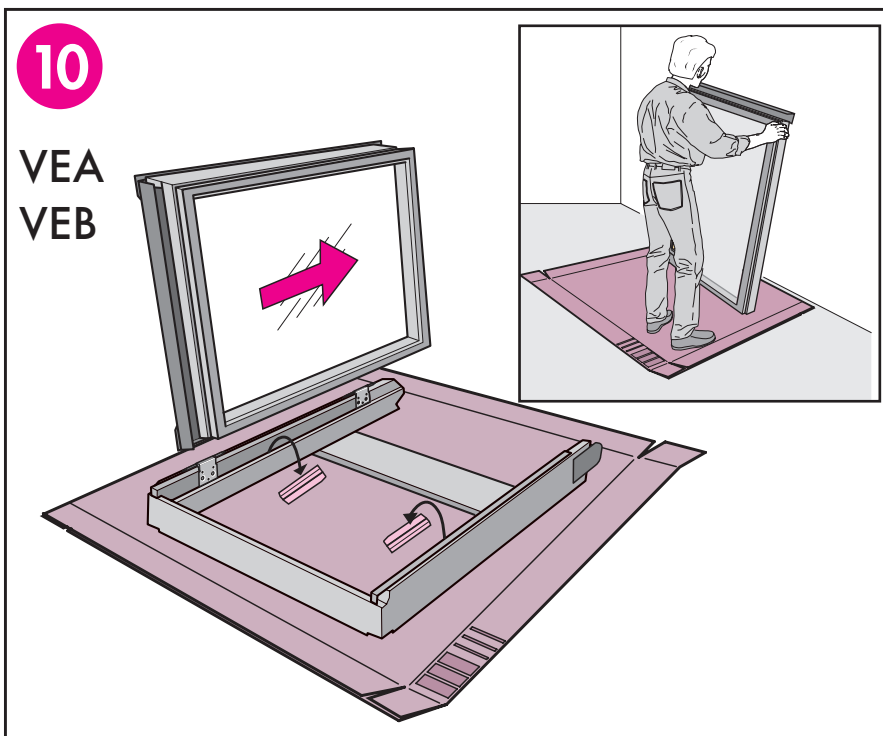

ENGLISH: Vertical opening element: Remove sash. Retain the two plastic profiles for refitting.

DEUTSCH: Unteres, aufklappbares Element: Den Flügel herausnehmen. Die zwei Kunststoffkappen für später folgende Montage aufbewahren.

FRANÇAIS : Élément inférieur ouvrant : retirer le vantail. Conserver les deux caches plastiques pour un usage ultérieur.

DANSK: Nederste oplukkelige element: Rammen tages ud. De to plastikapper gemmes for senere montering.

NEDERLANDS: Onderste uitzetbaar element: Het draaiend gedeelte verwijderen. De twee kunststof kapjes bewaren voor latere montage.

ITALIANO: Elemento apribile inferiore: Togliere il battente. Conservare le due protezioni in plastica per un successivo montaggio.

ESPAÑOL: Elemento inferior practicable: Desmonte la hoja. Conserve las dos piezas de plástico para colocarlas nuevamente.

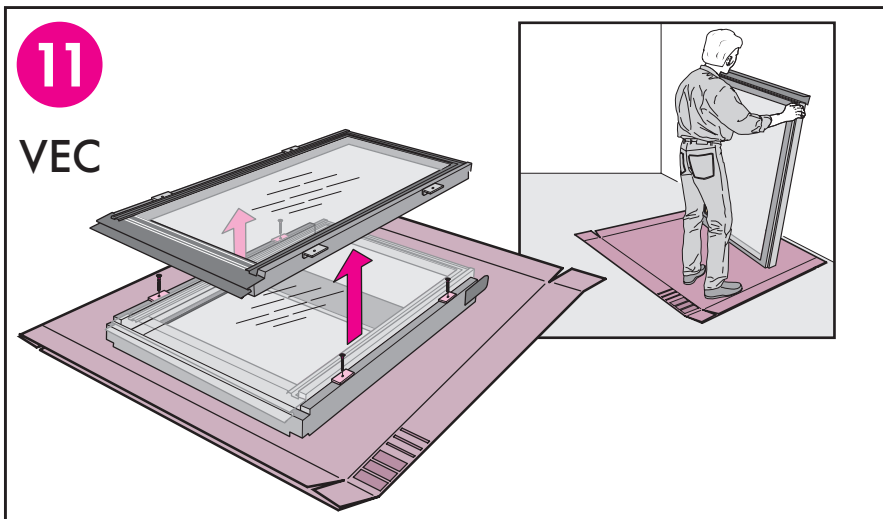

ENGLISH: Vertical fixed elements: Remove sash.

DEUTSCH: Untere, feste Elemente: Den Flügel herausnehmen.

FRANÇAIS : Éléments inférieurs fixes : retirer le cadre vitré.

DANSK: Nederste faste elementer: Rammen tages ud.

NEDERLANDS: Onderste gefixeerde elementen: Uitneembaar gedeelte verwijderen.

ITALIANO: Elementi inferiori fissi: Togliere il battente.

ESPAÑOL: Elemento inferior fijo: Desmonte la hoja.

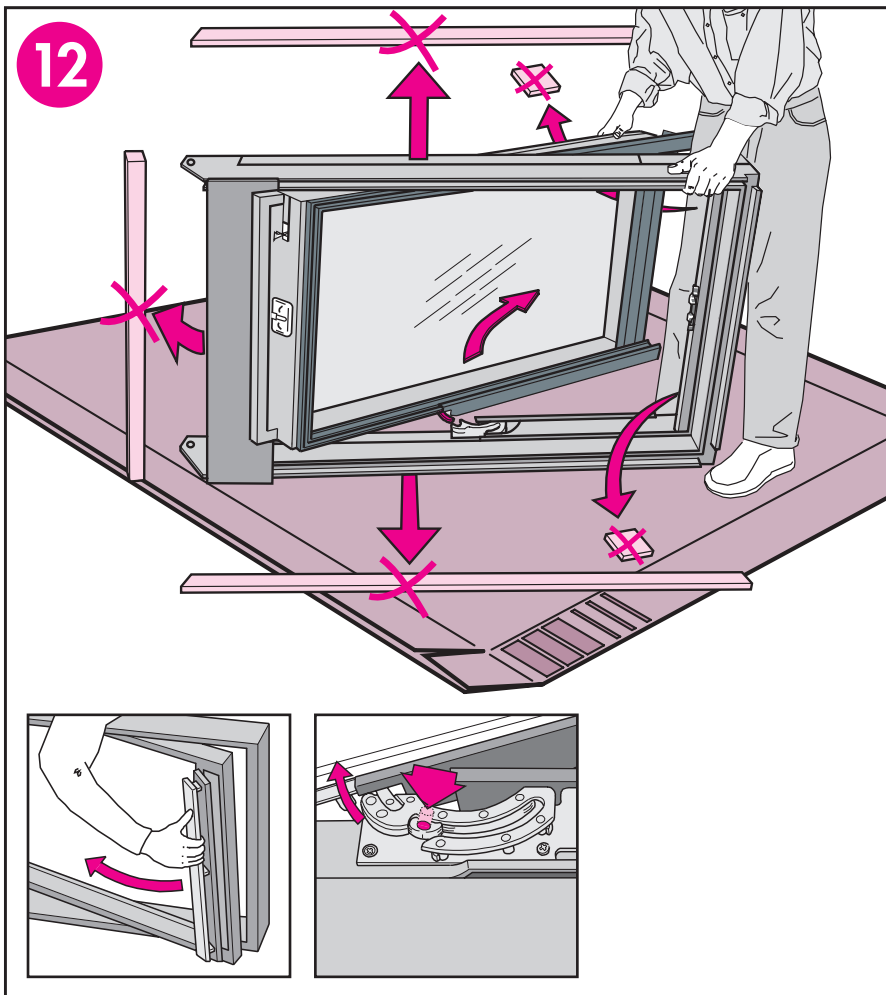

ENGLISH: Roof elements: Remove sash. Press in push button, eg with a screwdriver. Remove transportation battens and blocks.

DEUTSCH: Obenelemente: Den/die Flügel herausnehmen. Den Druckknopf eindrücken, z. B. mit einem Schraubendreher. Transportleisten und Transportklötze entfernen.

FRANÇAIS: Eléments supérieurs : retirer les ouvrants. Appuyer sur les boutons-poussoirs par exemple avec un tournevis.

DANSK: Øverste elementer: Rammen tages ud. Trykknappen presses ind, f.eks. med en skruetrækker. Transportlister og transportklodser afmonteres.

NEDERLANDS: Bovenste elementen: Verwijder het draaiend gedeelte. Druk de pin in, bijvoorbeeld met een schroevendraaier. Verwijder de transportlatten en blokken.

ITALIANO: Elementi superiori: Togliere il battente. Spingere il pulsante di comando, con un cacciavite. Togliere i listelli di trasporto ed i blocchetti di trasporto.

ESPAÑOL: Elementos superiores: Desmante la hoja. Presione el botón de desmontaje, p. e. con un destornillador.

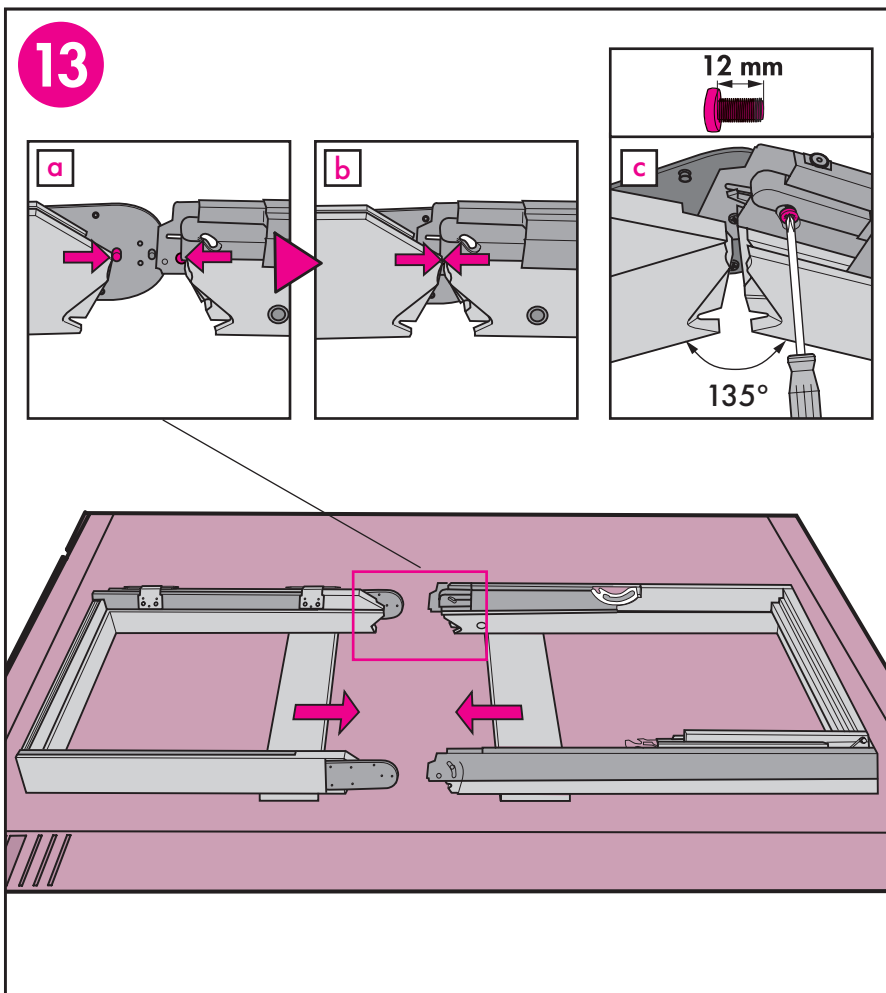

ENGLISH: Join frames (a, b). Lift frames at the joint and fit securing screws (c). Do not tighten screws fully at this time.

DEUTSCH: Elemente verbinden (a, b). Blendrahmen jetzt leicht anheben und die Sicherungsschrauben eindrehen (c). Schrauben dürfen noch nicht angezogen werden!

FRANÇAIS: Assembler les dormants en utilisant les vis de sécurité et en soulevant l'articulation (a, b, c). Ne pas serrer les vis.

DANSK: Elementerne samles (a, b). Karmene løftes i samlingen, således at sikringskrue kan sættes i (c). Sikringskrue må ikke tilspændes.

NEDERLANDS: Verbind de kozijnen (a, b). Til de kozijnen aan de hoeken op en plaats vervolgens de meegeleverde schroeven en draai deze aan (c). Draai de schroeven echter nog niet te strak vast.

ITALIANO: Collegare i telai (a, b). Sollevare i telai in corrispondenza della giuntura e fissare utilizzando le viti di sicurezza (c). Non stringere completamente le viti in questa prima fase.

ESPAÑOL: Junte los marcos y levántelos como se indica (a, b, c). Coloque los tornillos de seguridad sin apretarlos, por el momento.

14

Example 1

Example 2

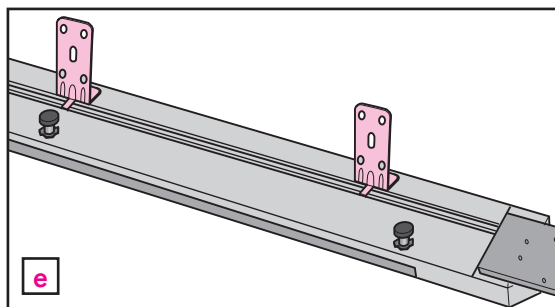
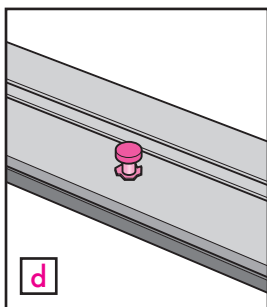
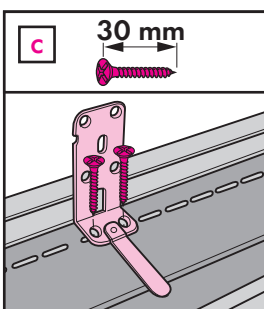
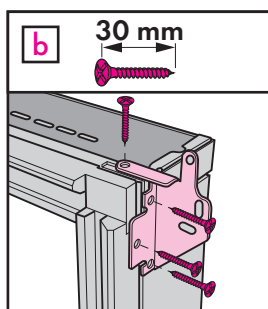
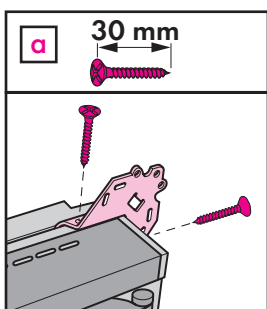
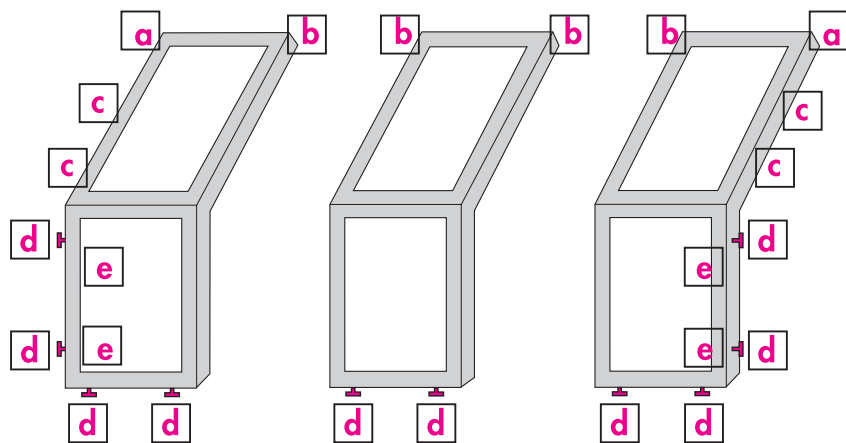

ENGLISH: Fit brackets.

Example 1 shows the position of the brackets on the left element.

Example 2 shows the position of the brackets on the right element.

Fit adjusting screws (d).

DEUTSCH: Montagewinkel befestigen.

Beispiel 1 zeigt die Platzierung der Winkel am linken Element.

Beispiel 2 zeigt die Platzierung der Winkel am rechten Element.

Verstellschrauben (d) einsetzen.

FRANÇAIS : Installer les pattes de fixation.

Exemple 1 montrant la position des pattes sur le module gauche.

Exemple 2 montrant la position des pattes sur le module droit.

Serrer les vérins (d).

DANSK: Monteringsvinkler monteres.

Eksempel 1 viser vinklernes placering på venstre element.

Eksempel 2 viser vinklernes placering på højre element.

Stilleskruer (d) sættes i.

NEDERLANDS: Plaats de bevestigingsbeugels.

Voorbeeld 1 toont de positie van de bevestigingsbeugels op het linker element.

Voorbeeld 2 toont de positie van de bevestigingsbeugels op het rechter element.

Draai de aanpasschroeven vast (d).

ITALIANO: Staffe di installazione.

Esempio 1 mostra la posizione delle staffe sull'elemento sinistro.

Esempio 2 mostra la posizione delle staffe sull'elemento destro.

Fissare le viti di regolazione (d).

ESPAÑOL: Coloque los soportes.

Ejemplo 1 muestra la colocación en la ventana izquierda.

Ejemplo 2 muestra la colocación en la ventana derecha.

Coloque los tornillos de ajuste (d).

15

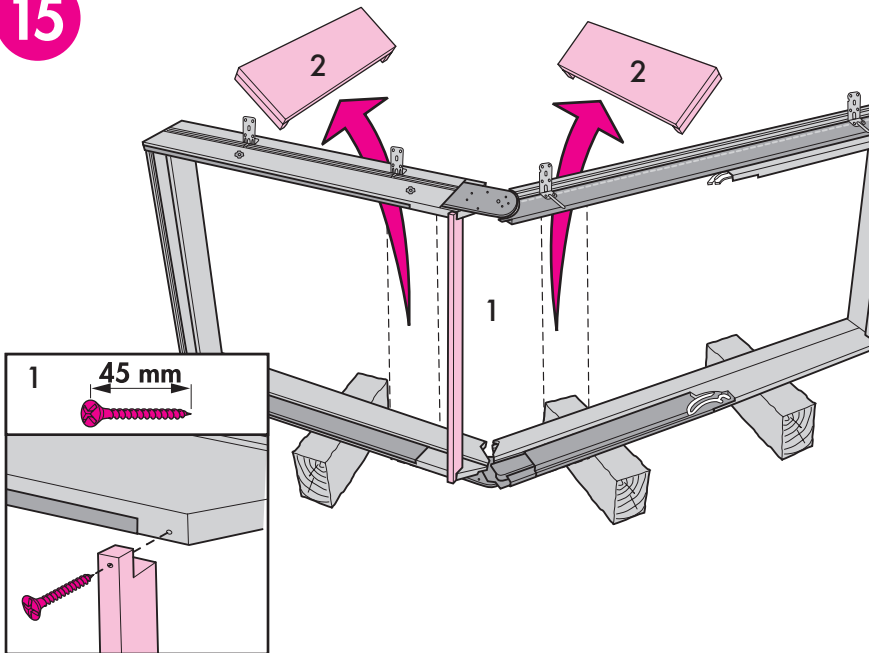

ENGLISH: Fit distance support batten (1) then remove transit plates (2) from all elements.

DEUTSCH: Distanzleiste montieren (1), und Transportsicherungen (2) von allen Elementen entfernen.

FRANÇAIS : Mettre en place l'entretoise (1) et retirer les planches de transport (2) sur tous les éléments.

DANSK: Afstandsliste sættes på (1), og transportsikringer afmonteres (2) på alle elementer.

NEDERLANDS: Afstandlijst monteren (1) en verwijder het transportmateriaal (2) van alle elementen.

ITALIANO: Installare l'elemento distanziatore (1) e togliere le protezioni di trasporto (2) su tutti gli elementi.

ESPAÑOL: Coloque las tirantillas (1) y desmonte las protecciones de transporte (2).

ENGLISH: Installation and adjustment of roof terrace elements
DEUTSCH: Montage und Justierung der Dachbalkon-Elemente
FRANÇAIS : Installation et réglage des éléments
DANSK: Montering og justering af tagterrasseelementer

NEDERLANDS: Installatie en afstellen van de dakterrasvenster-elementen
ITALIANO: Installazione e regolazione degli elementi della balconata
ESPAÑOL: Instalación y ajuste de los elementos de la ventana terraza

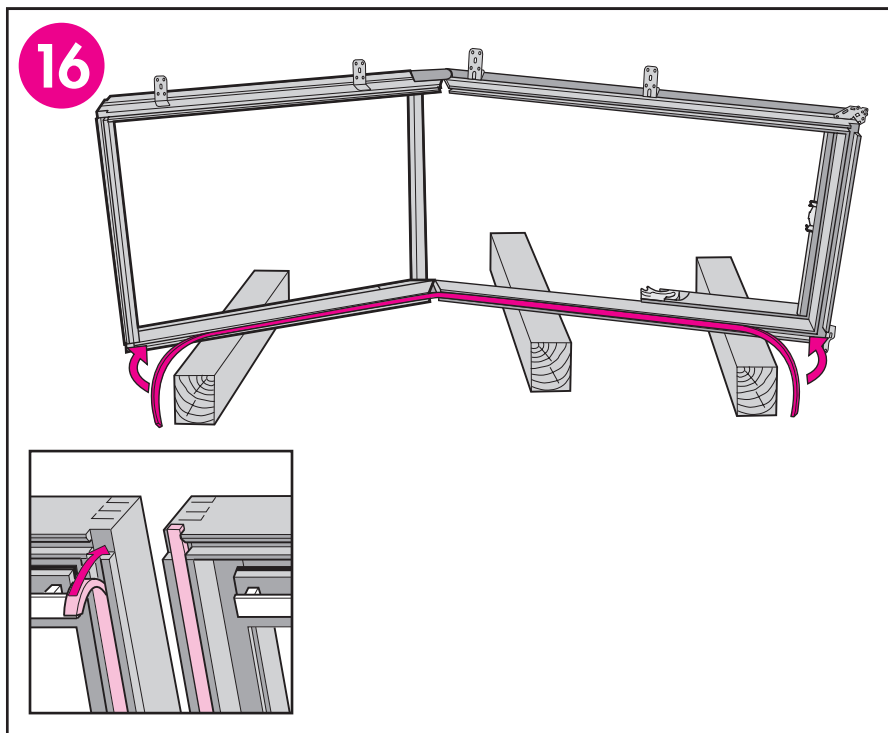

ENGLISH: Fit seals supplied into the two window rebates to be positioned onto the EBY adjustable support rafter.

DEUTSCH: Die mitgelieferten Dichtungen in die Fensternuten einlegen, die auf dem abgewinkelten Hilfssparren EBY liegen.

FRANÇAIS : Placer les bandes de joint fournies, dans la rainure latérale du cadre fixe de chaque fenêtre venant s'appliquer sur l'EBY.

DANSK: De medleverede pakninger monteres i de to vinduesnoter, der skal ligge på EBY knækspæret.

NEDERLANDS: Plaats het meegeleverde dichtingsband in de groef van de kozijnen, die op de ondersteuningsbalk EBY geplaatst worden.

ITALIANO: Posizionare il sigillante fornito nella scanalatura delle due finestre e quindi appoggiarle sopra la finitura in legno EBY.

ESPAÑOL: Coloque el sellado en la ranura de las ventanas, del lado que apoyará en la viga EBY.

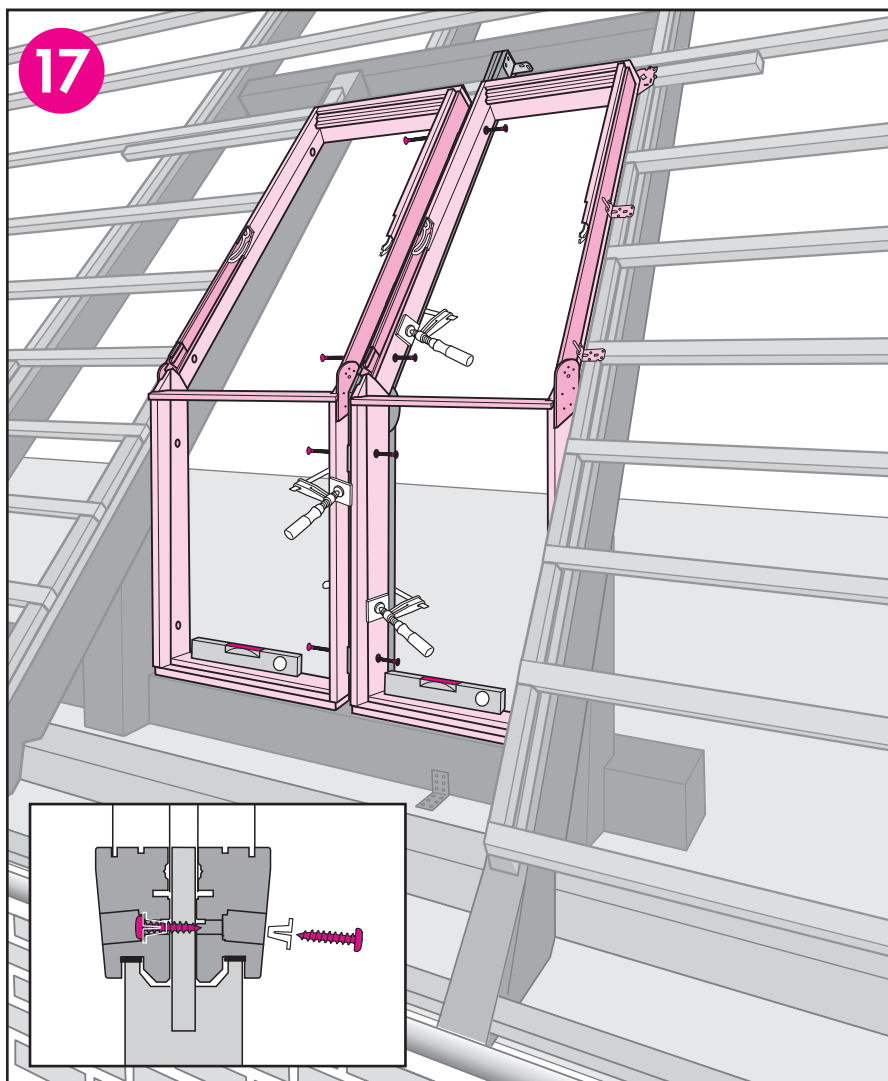

ENGLISH: Position elements and fix to the EBY adjustable support rafter with screws.

DEUTSCH: Elemente einsetzen und mit dem abgewinkelten Hilfssparren EBY verschrauben.

FRANÇAIS : Mettre en place les dormants et les fixer sur le chevron EBY à l'aide des vis.

DANSK: Elementerne placeres og fastgøres til EBY knækspæret med skruer.

NEDERLANDS: Plaats de elementen en bevestig ze met schroeven aan de ondersteuningsbalk type EBY.

ITALIANO: Posizionare i vari elementi e fissarli alla finitura in legno EBY con le viti.

ESPAÑOL: Coloque los marcos y atornillelos a la viga.

18

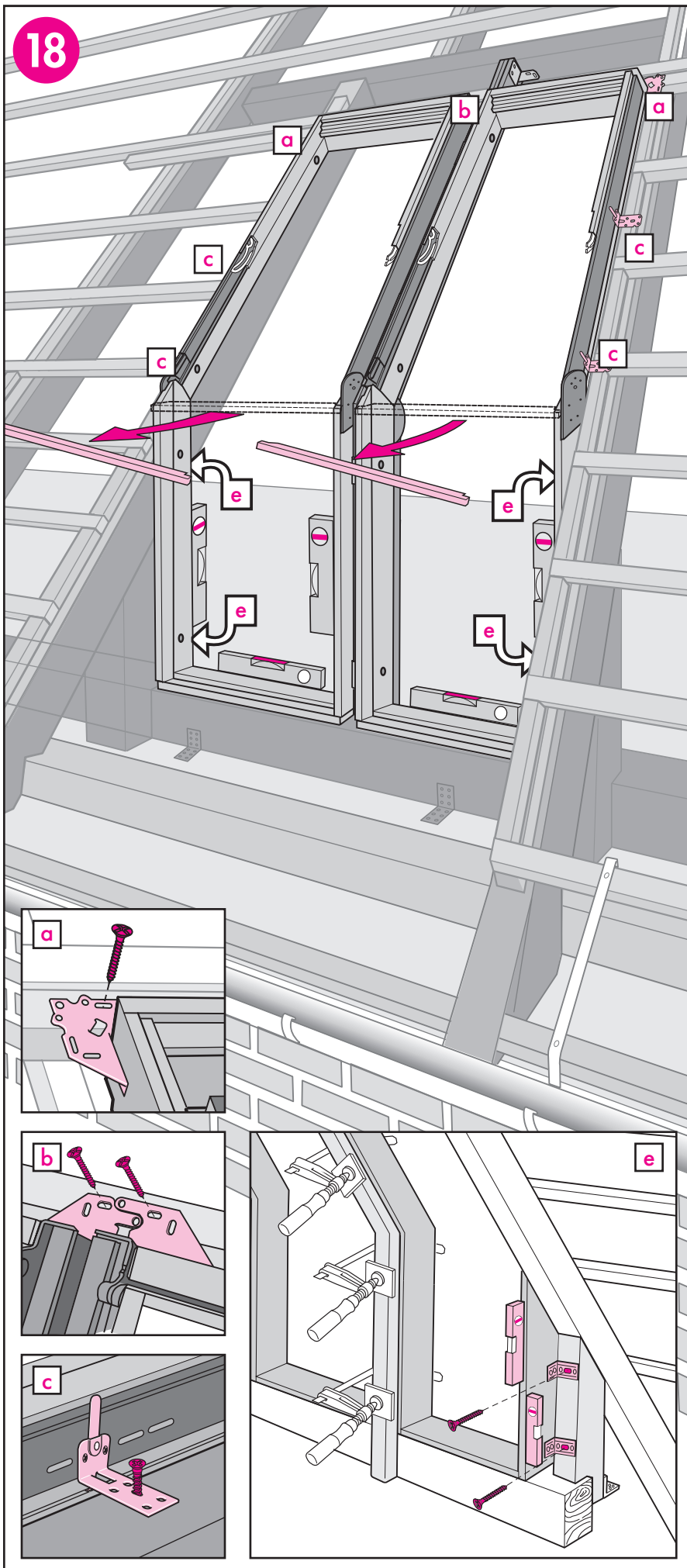

ENGLISH: Level and plumb bottom frame as shown. Fix brackets with screw in oblong hole. Do not fully tighten screw to allow for subsequent adjustment. Remove distance support battens.

DEUTSCH: Der Blendrahmen muss wie dargestellt im Lot stehen. Montagewinkel provisorisch mit je einer Schraube im Langloch befestigen, um eine eventuell erforderliche, spätere Justierung zu ermöglichen. Distanzleisten entfernen.

FRANÇAIS : Mettre à niveau et d'aplomb les dormants inférieurs comme indiqué. Fixer temporairement les pattes, en positionnant les vis dans les trous oblongs pour un réglage ultérieur. Retirer les entretoises.

DANSK: Sørg for, at karmen er i lod som vist. Fastgør monteringsvinklerne midlertidigt med skruer i aflangt hul, så efterfølgende justering er mulig. Fjern afstandslister.

NEDERLANDS: Het onderste kozijn moet loodrecht staan en stroken zoals afgebeeld. De bevestigingsbeugels provisorisch met een schroef in het ovale oog bevestigen, zodat eventuele latere aanpassingen nog mogelijk zijn. Verwijder de afstandslisten.

ITALIANO: Verificare l'orizzontalità e la verticalità degli elementi della finestra. Fissare provvisoriamente le staffe con le viti sui fori ovali. Non stringere completamente le viti per permettere i conseguenti aggiustamenti. Togliere gli elementi distanziatori.

ESPAÑOL: Nivele y aplome los marcos inferiores como se indica. Fije provisionalmente los soportes colocando tornillos en los orificios alargados, para permitir el ajuste. Quite las tirantillas.

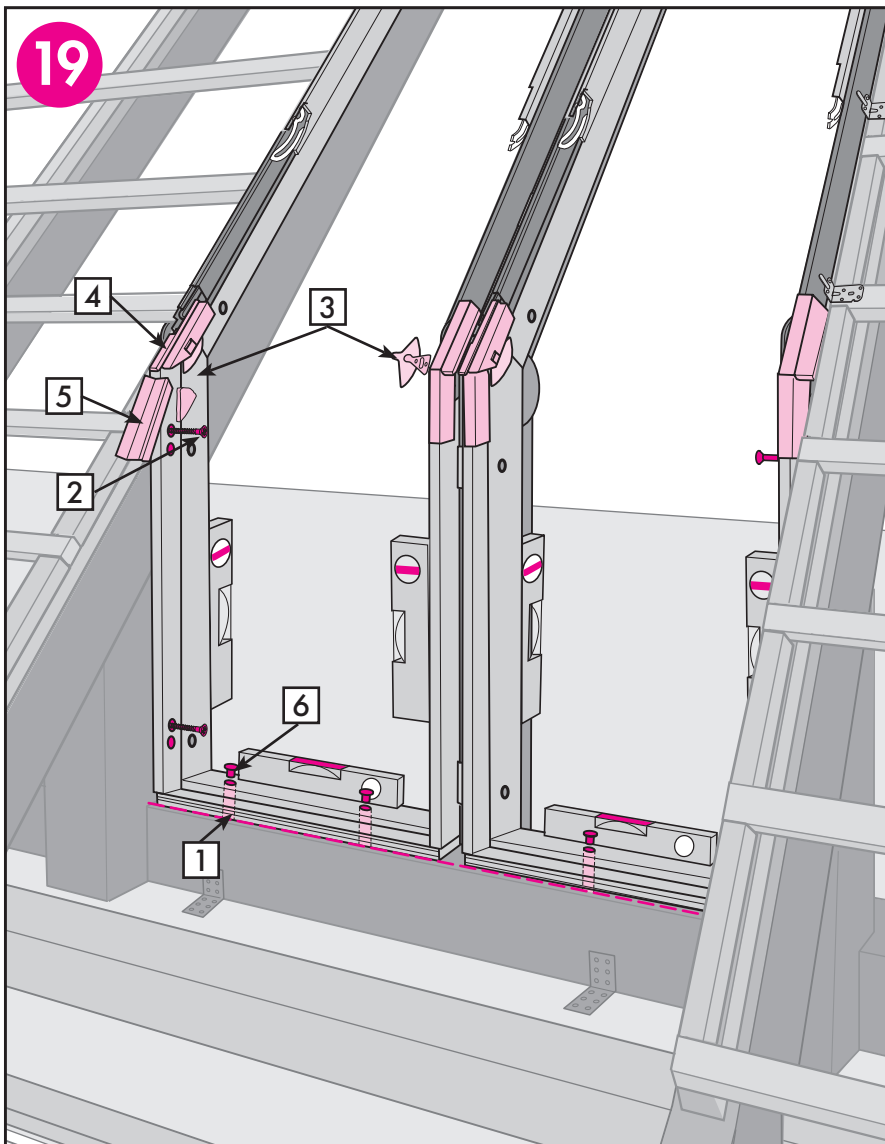

ENGLISH: Level and plumb bottom elements using adjusting screws (1, 2). Fit retaining plates, **⚠ tighten securing screws** and fit cover plates (3). Fit foam gaskets and profiles on VEA/VEB (4, 5) and cover caps (6).

DEUTSCH: Untenelemente mittels Verstell-schrauben justieren (1, 2). Spannprofile einsetzen, **⚠ Sicherungsschrauben anziehen** und Abdeckplatten montieren (3). Schaumstoffdichtungen und Schutzkappen der VEA/VEB-Elemente anbringen (4, 5). Abdeckkappen einsetzen (6).

FRANÇAIS : Régler les éléments inférieurs en utilisant les vérins (1, 2). Mettre en place les connecteurs, **⚠ serrer les vis** et placer les capuchons (3). Mettre en place les joints mousse (respecter le sens indiqué) et les profilés des VEA/VEB (4, 5) et les cabochons (6).

DANSK: Nederste element rettes ind ved hjælp af stilleskrue (1, 2). Spændklodser isættes, **⚠ sikringskrue spændes**, og dæklader sættes på (3). Skumpakninger og dækkapper på VEA/VEB (4, 5) og dækpropper sættes på (6).

NEDERLANDS: Pas de onderste elementen aan met behulp van de aanpasschroeven (1, 2). Bevestig de klembeugels, **⚠ draai de schroeven vast** en plaats de afdeklatten (3). Plaats de kunststof pakkingen en de afdekljsten op de VEA/VEB (4, 5) en tot slot de afdekkopjes (6).

ITALIANO: Regolare gli elementi inferiori utilizzando le viti di regolazione (1, 2). Fissare le staffe, **⚠ tirare a fondo le viti di sicurezza** e fissare le bocche (3). Fissare la spugna e i rivestimenti su VEA/VEB (4, 5) e le protezioni del rivestimento (6).

ESPAÑOL: Ajuste el elemento inferior por medio de los tornillos de ajuste (1, 2). Coloque los rigidizadores, **⚠ apriete los tornillos de seguridad** y coloque las tapas (3). Coloque las juntas de espuma, las tapas de las VEA/VEB (4, 5) y los tapones (6).

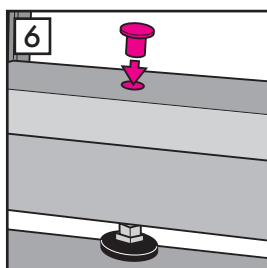
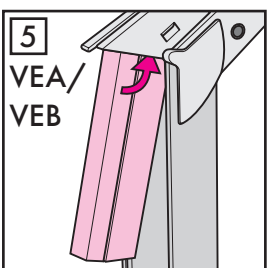
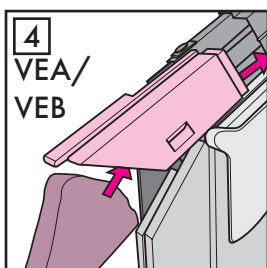
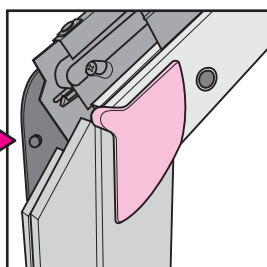
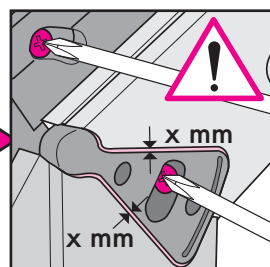
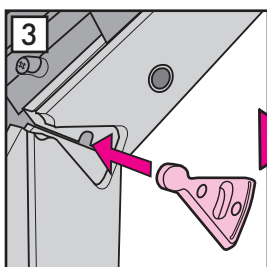
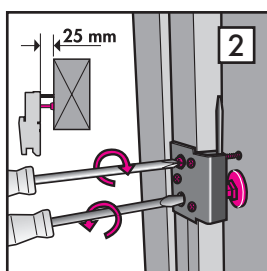
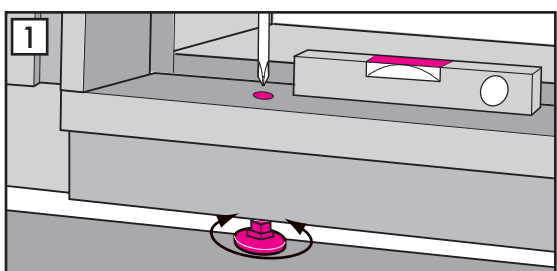

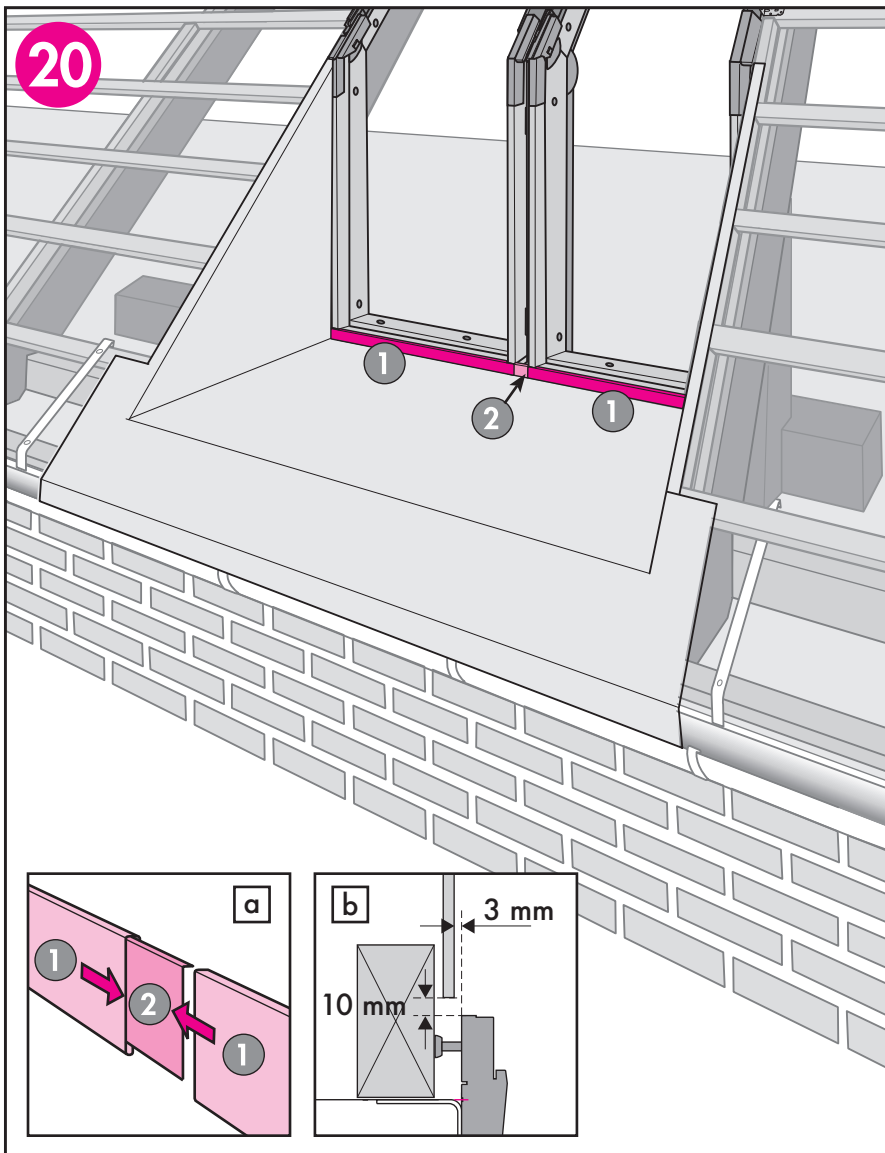

ENGLISH: Roof terrace after installation of terrace floor, sides and insulating material and watertight fitting.

Note: Fit cover under frame (1, 2) (a). Observe distance from the finished side walls to side frame (b).

DEUTSCH: Balkon nach der Montage des Balkonbodens, der Wärmedämmung und der wasserfesten Dichtung.

Achtung: Wetterschenkelbleche montieren (1, 2) (a). Abstände zwischen der Seitenwand des Balkons und dem Blendrahmen beachten (b).

FRANÇAIS : Après la réalisation du sol terrasse, aménagement de l'isolation et de l'étanchéité des côtés de la "grand large". **Important :** Mettre en place le profilé de recouvrement en bas de dormant (1, 2) (a). Réserver la distance indiquée entre la finition des jouées et le dormant (b).

DANSK: På dette tidspunkt er terrassebund, isolering samt vandtæt afdækning etableret. **NB:** Beklædning under karm monteres (1, 2) (a). Overhold afstand fra flunkeside til karm (b).

NEDERLANDS: Dakterras na installatie van de terrasvloer, de zijden en het isolatiemateriaal en waterdichte bevestigingen.

Let op: Plaats afdeklíjst onder aan het kozijn (1, 2) (a). Afstand houden tussen de zijwanden van het dakterras tot de zijkanten van de kozijnen (b).

ITALIANO: La balconata dopo l'installazione del pavimento della balconata, materiale isolante e raccordi a tenuta d'acqua.

Nota: Fissare il rivestimento sotto il telaio (1, 2) (a). Osservare la distanza dai muri finiti al telaio laterale (b).

ESPAÑOL: Después se colocan el pavimento, las paredes laterales, el aislamiento y la impermeabilización.

Nota: Coloque los perfiles bajo los marcos (1, 2) (a). Tenga en cuenta la holgura entre la pared lateral y el marco (b).

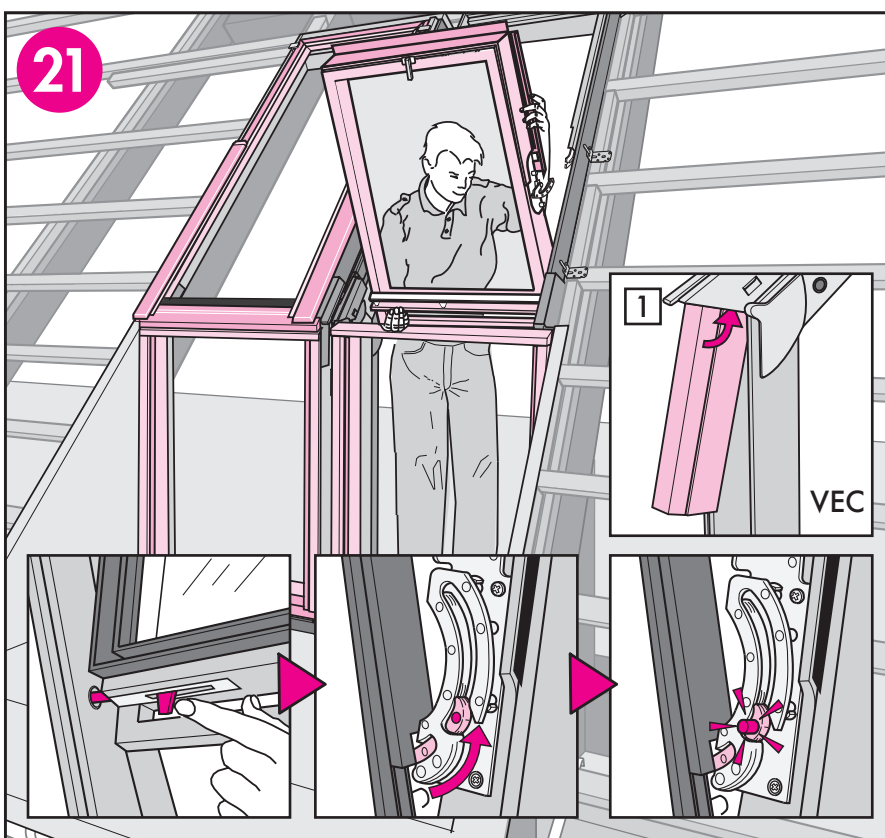

ENGLISH: Fit profiles on VEC (1). Replace all sashes. The push button of the roof elements is automatically released, when the window is closed.

DEUTSCH: Schutzkappen des VEC-Elementes montieren (1). Flügel einsetzen. Der Druckknopf rastet beim Schließen des Flügels automatisch aus.

FRANÇAIS : Mettre en place les profils de recouvrement sur le VEC (1). Remettre en place les cadres vitrés et ouvrants, le bouton poussoir se relâchant automatiquement quand la fenêtre de toit se ferme.

DANSK: Dækkapper sættes på VEC (1). Rammer isættes. Trykknappen udløses automatisk, når vinduet lukkes.

NEDERLANDS: Plaats de afdeklíjsten op de VEC (1). Herplaats de draaiend gedeelten. De pin schiet bij het sluiten van het draaiend gedeelte automatisch terug.

ITALIANO: Fissare i rivestimenti su VEC (1). Reinstallare i battenti. Il pulsante di blocco scatta automaticamente quando la finestra è chiusa.

ESPAÑOL: Coloque las tapas de la VEC (1). Vuelva a colocar las hojas. El tornillo de desmontaje vuelve a su posición automáticamente al cerrar la ventana.

22

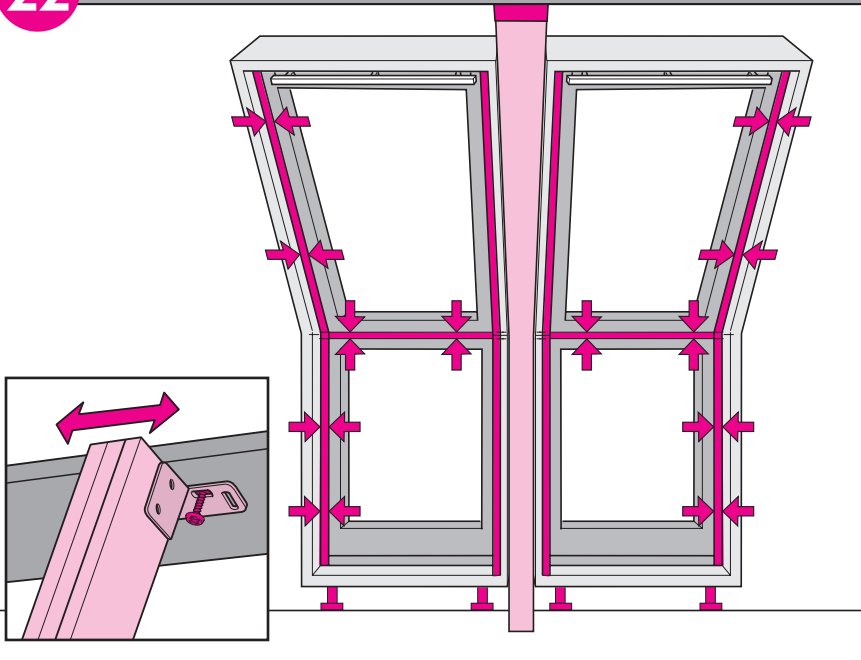

ENGLISH: Frames and sashes must be parallel. Adjust if necessary.

DEUTSCH: Blendrahmen und Flügel müssen parallel sein. Justieren, falls erforderlich.

FRANÇAIS: Les dormants et ouvrants/cadres vitrés doivent être parallèles. Réaliser un réglage si nécessaire.

DANSK: Karme og rammer skal være parallelle. Justering udføres, om nødvendigt.

NEDERLANDS: Kozijnen en draaiend gedeelten dienen parallel te zijn of met elkaar te stroken. Stel bij indien nodig.

ITALIANO: Il telaio deve essere in squadra. Regolare se necessario.

ESPAÑOL: Marcos y hojas deben quedar paralelos. Ajustelos si fuera necesario.

23

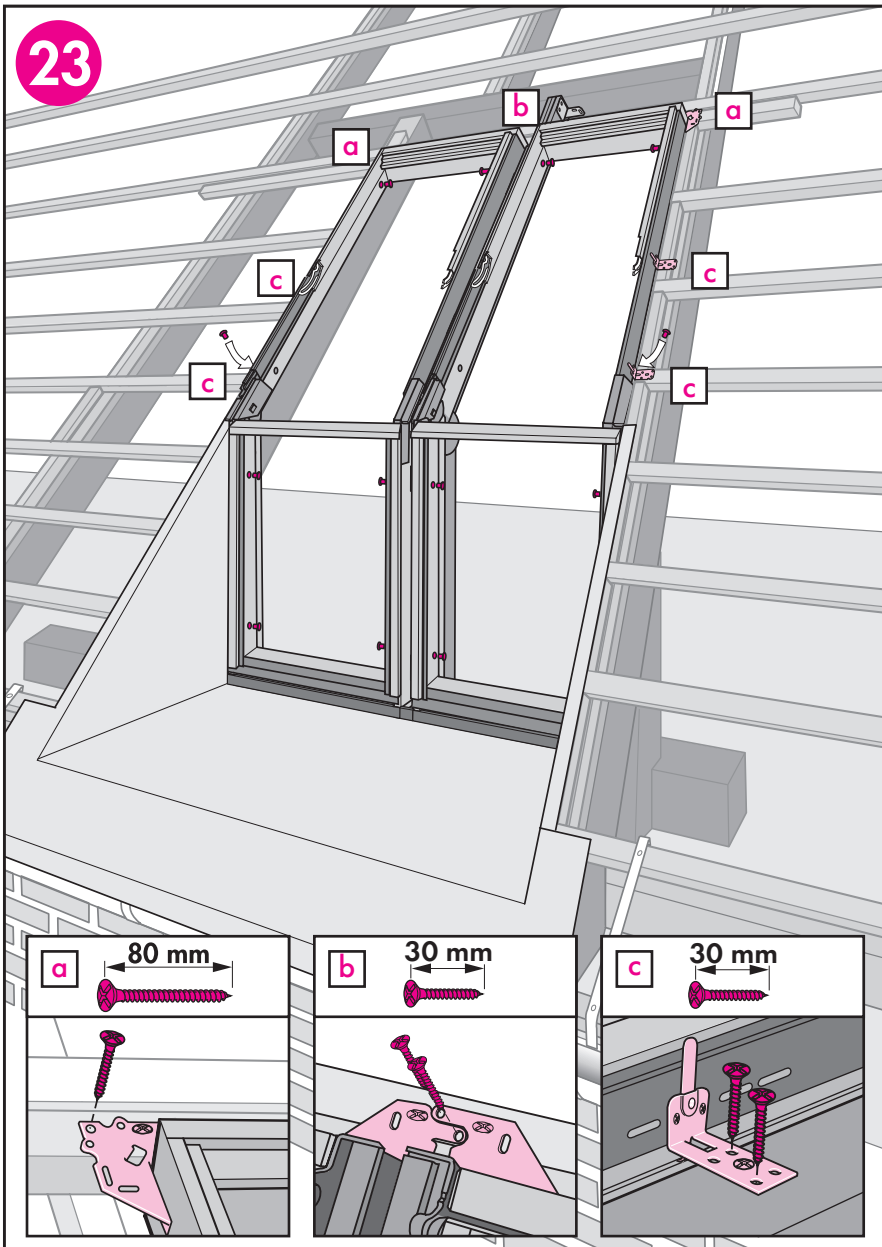

ENGLISH: Secure brackets (a, b, c) with additional screws as indicated then tighten all other bracket screws. Fit cover caps into holes.

DEUTSCH: Alle Montagewinkel befestigen (a, b, c). Abdeckkappen einsetzen.

FRANÇAIS: Mettre en place toutes les pattes de fixation et les bouchons dans les trous.

DANSK: Alle monteringsvinkler fastgøres. Dækpropper sættes i huller.

NEDERLANDS: Bevestig alle bevestigings-beugels. Fixeer alle schroeven in de ronde gaten en plaats alle afdekkapjes op de gaten.

ITALIANO: Fissare tutte le staffe. Fissare le boccole nei fori.

ESPAÑOL: Apriete todos los soportes. Coloque los tapones en los orificios.

ENGLISH: Installation of railing foundation and covers

DEUTSCH: Montage des Geländerfundaments und der Abdeckbleche

FRANÇAIS: Installation du support de garde-corps et des recouvrements

DANSK: Montering af gelænderfundament og beklædningsdele

NEDERLANDS: Installatie van de reling en montage van het lijstwerk

ITALIANO: Installazione del supporto della ringhiera e dei rivestimenti

ESPAÑOL: Instalación de los perfiles exteriores y de los soportes de barandilla

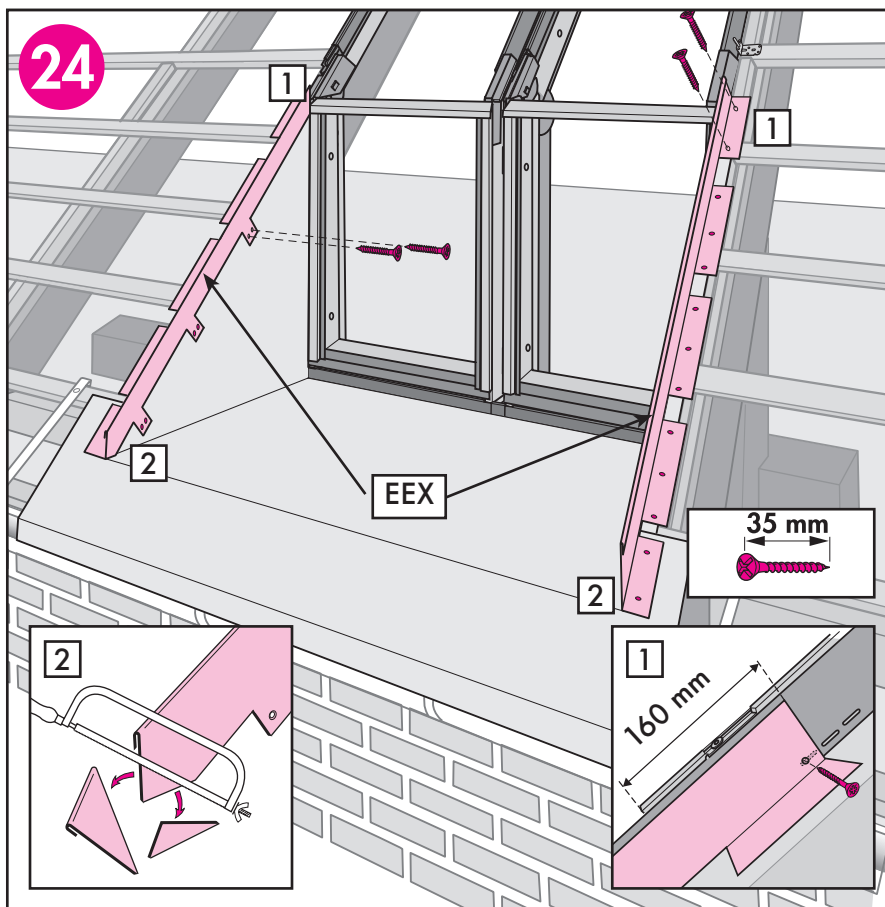

ENGLISH: Overlap railing foundation with roof element by distance shown (1). Adjust as required at bottom (2).

DEUTSCH: Die Geländerbefestigung im angegebenen Abstand zum oberen Fenster anbringen (1) und entsprechend der Lage zum Balkonboden zuschneiden (2).

FRANÇAIS: Réaliser un recouvrement du support de garde-corps sur l'élément supérieur tel qu'indiqué (1). Le recouper pour s'adapter, tel que schématisé (2).

DANSK: Gelænderfundamentet placeres i den angivne afstand i forhold til øverste element (1) og tilpasses foruden efter behov (2).

NEDERLANDS: Plaats de relingsbevestiging met de lengte tot bovenaan het element zoals afgebeeld (1). Indien nodig de relingsbevestiging inkorten (2).

ITALIANO: Sovrapporre il supporto della ringhiera con l'elemento superiore alla distanza mostrata (1). Accorciare la ringhiera come richiesto (2).

ESPAÑOL: Solape el soporte de barandilla al marco superior la distancia que se indica (1). Corte el soporte a la medida necesaria (2).

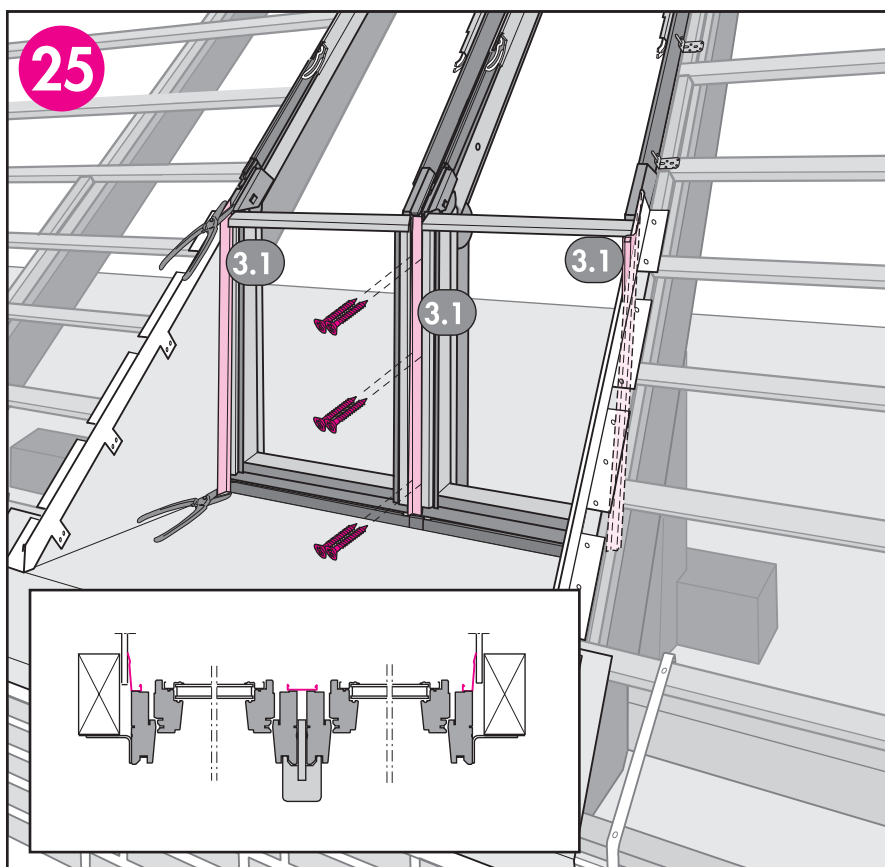

ENGLISH: Adjust covers to roof pitch at the top and cut at the bottom, if necessary. Fit covers to sides and middle of vertical elements (3.1).

DEUTSCH: Seitliche und mittlere Abdeckbleche montieren: Falls erforderlich, diese der Dachschräge (oben) und Länge (unten) entsprechend anpassen (3.1).

FRANÇAIS: Mettre en place les profilés sur les côtés, après les avoir découpés haut et bas pour mise à longueur et adaptation à la pente, et au milieu (3.1).

DANSK: Beklædningsdele monteres i siderne og i midten efter at være blevet tilpasset til taghældningen foroven og evt. afkortet foruden (3.1).

NEDERLANDS: Pas de bovenzijde van de afdeklijsten aan de dakhelling aan en kort, indien nodig, de onderzijde in. Plaats de afdeklijsten aan de zijkanten en in het midden zoals afgebeeld (3.1).

ITALIANO: Tagliare i rivestimenti secondo la pendenza del tetto nella parte alta e alla base, se necessario. Fissare i rivestimenti nei lati e nel mezzo degli elementi verticali (3.1).

ESPAÑOL: Coloque los perfiles laterales y centrales, ajustando a la pendiente en la parte superior y cortando en la inferior, si fuera necesario (3.1).

26

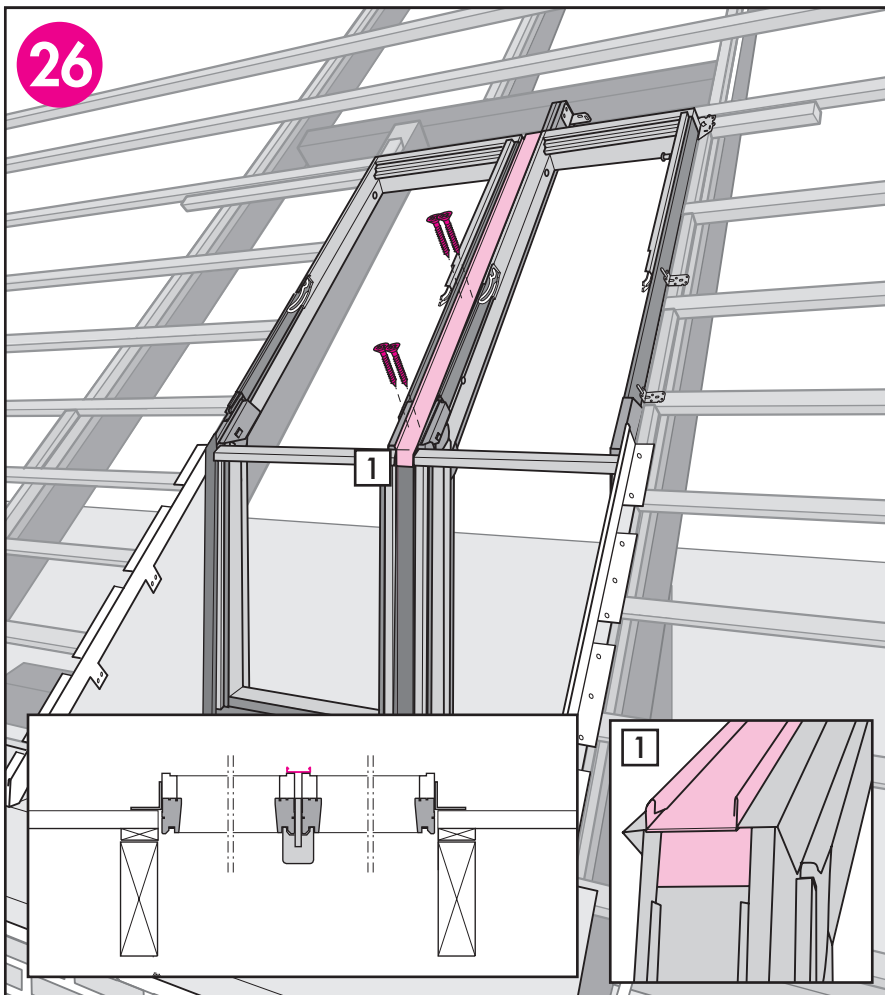

ENGLISH: Fit centre flashing between roof elements (1).

DEUTSCH: Mittelrinne montieren (1).

FRANÇAIS : Mettre en place le profilé de raccord central (1).

DANSK: Mellemrende monteres (1).

NEDERLANDS: Plaats het middelste gootstuk op de bovenste elementen (1).

ITALIANO: Fissare il raccordo centrale (1).

ESPAÑOL: Coloque el canalón central del tapajuntas (1).

27

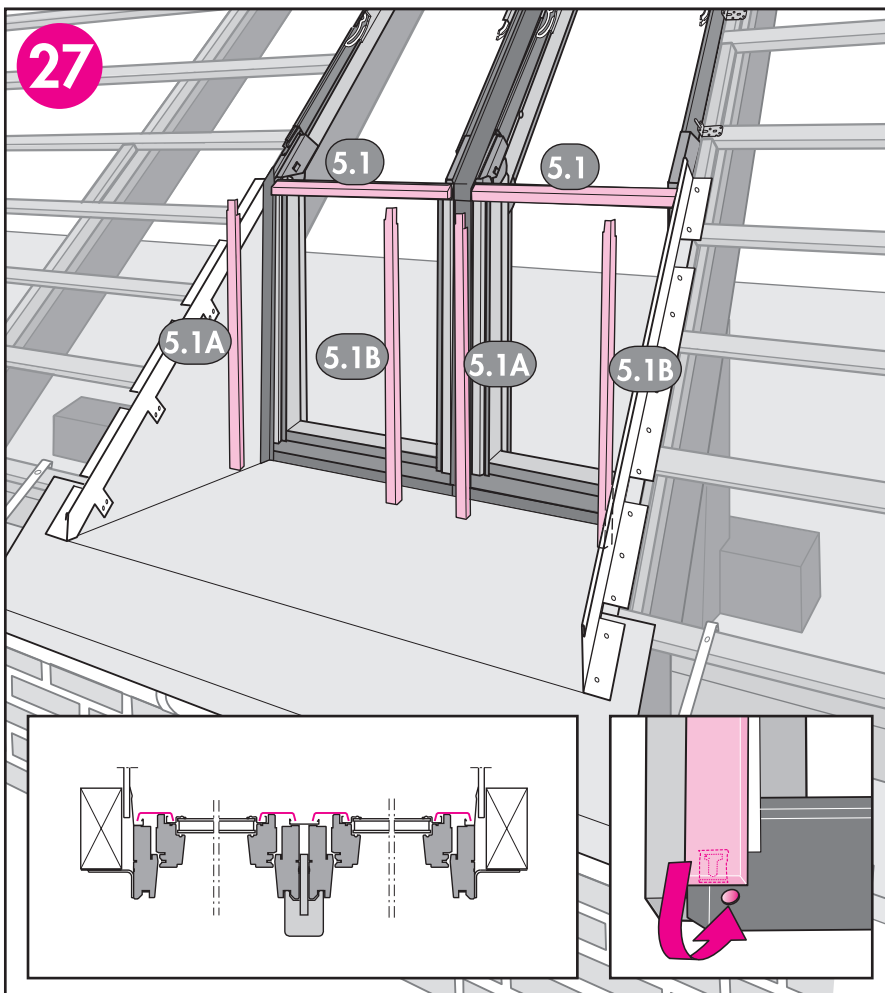

ENGLISH: Fit covers to vertical sashes.

DEUTSCH: Abdeckbleche auf die Flügel der Untenelemente montieren.

FRANÇAIS : Mettre en place les profils de recouvrement sur les cadres vitrés inférieurs (attention : gauche et droit différents).

DANSK: Beklædningsdele monteres på de nederste rammer.

NEDERLANDS: Plaats de afdeklijsten op de onderste elementen.

ITALIANO: Fissare i rivestimenti sugli elementi inferiori.

ESPAÑOL: Coloque los perfiles laterales.

EEW

ENGLISH: Flashing for flat and profiled roofing materials up to 120 mm in profile: pages 24-26.

DEUTSCH: Eindeckrahmen für flache und profilierte Dachmaterialien bis zu 120 mm Höhe: Seite 24-26.

FRANÇAIS: Raccordement pour les matériaux de couverture plats et à ondes de 8 mm jusqu'à 120 mm d'épaisseur : pages 24-26.

DANSK: Inddækning til flade og bølgeformede tagmaterialer op til 120 mm højde: side 24-26.

NEDERLANDS: Gootstukken voor vlakke en geprofileerde dakbedekkingen tot een hoogte van 120 mm: pagina 24-26.

ITALIANO: Raccordo per materiali di copertura piatti e sagomati fino a 120 mm: pagine 24-26.

ESPAÑOL: Tapajuntas para materiales planos y para materiales ondulados hasta 120 mm de canto: páginas 24-26.

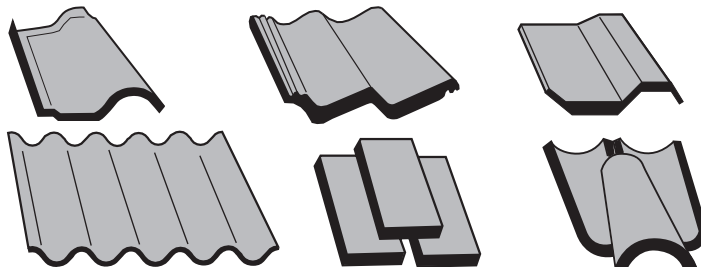
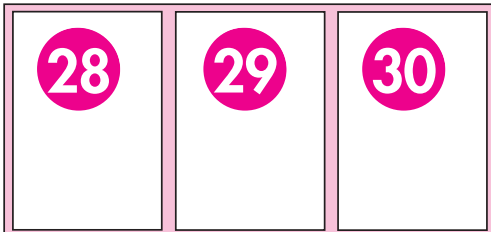
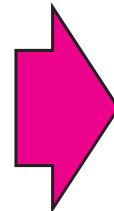

EEL

ENGLISH: Flashing for slate up to 8 mm thick: pages 27-29.

DEUTSCH: Eindeckrahmen Schiefer-Schichtstück für flache Dachmaterialien bis zu 16 mm (2 x 8 mm) Höhe: Seite 27-29.

FRANÇAIS: Raccordement pour les matériaux de couverture plats jusqu'à 16 mm d'épaisseur totale (2 x 8 mm) : pages 27-29.

DANSK: Inddækning til flade tagmaterialer op til 16 mm (2 x 8 mm): side 27-29.

NEDERLANDS: Gootstukken voor vlakke dakbedekkingen tot een hoogte van 16 mm (2 x 8 mm): pagina 27-29.

ITALIANO: Raccordo per materiale di copertura piatti fino a 16 mm di spessore totale (2 x 8 mm): pagine 27-29.

ESPAÑOL: Tapajuntas para materiales de cubierta hasta 16 mm (2 x 8 mm de espesor de pizarra): páginas 27-29.

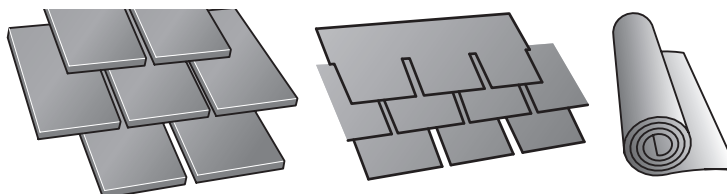
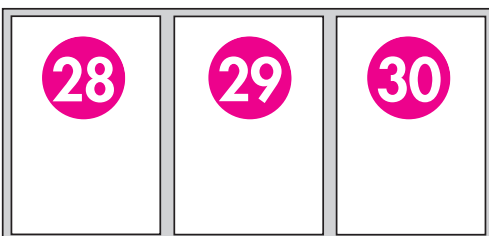

EES

ENGLISH: Flashing with rib for slate up to 8 mm thick: pages 30-32.

DEUTSCH: Eindeckrahmen Schiefer-Stehfalz für flache Dachmaterialien bis zu 16 mm (2 x 8 mm) Höhe: Seite 30-32.

FRANÇAIS: Raccordement pour les matériaux de couverture plats à ergot jusqu'à 16 mm d'épaisseur totale (2 x 8 mm) : pages 30-32.

DANSK: Inddækning med ribbe til flade tagmaterialer op til 16 mm (2 x 8 mm): side 30-32.

NEDERLANDS: Gootstukken met een waterkering voor vlakke dakbedekkingen tot een hoogte van 16 mm (2 x 8 mm): pagina 30-32.

ITALIANO: Raccordo per materiali di copertura fino a 16 mm di spessore totale (2 x 8 mm): pagine 30-32.

ESPAÑOL: Tapajuntas para materiales de cubierta hasta 16 mm (2 x 8 mm de espesor de pizarra): páginas 30-32.

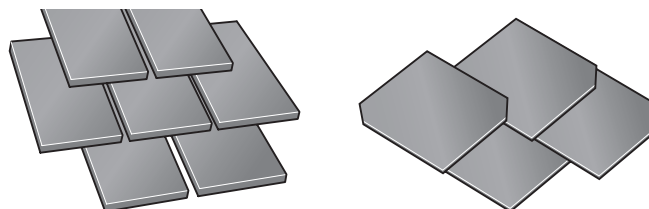
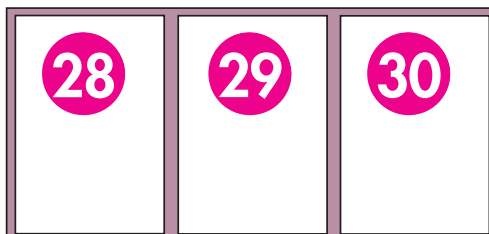

EEW

28

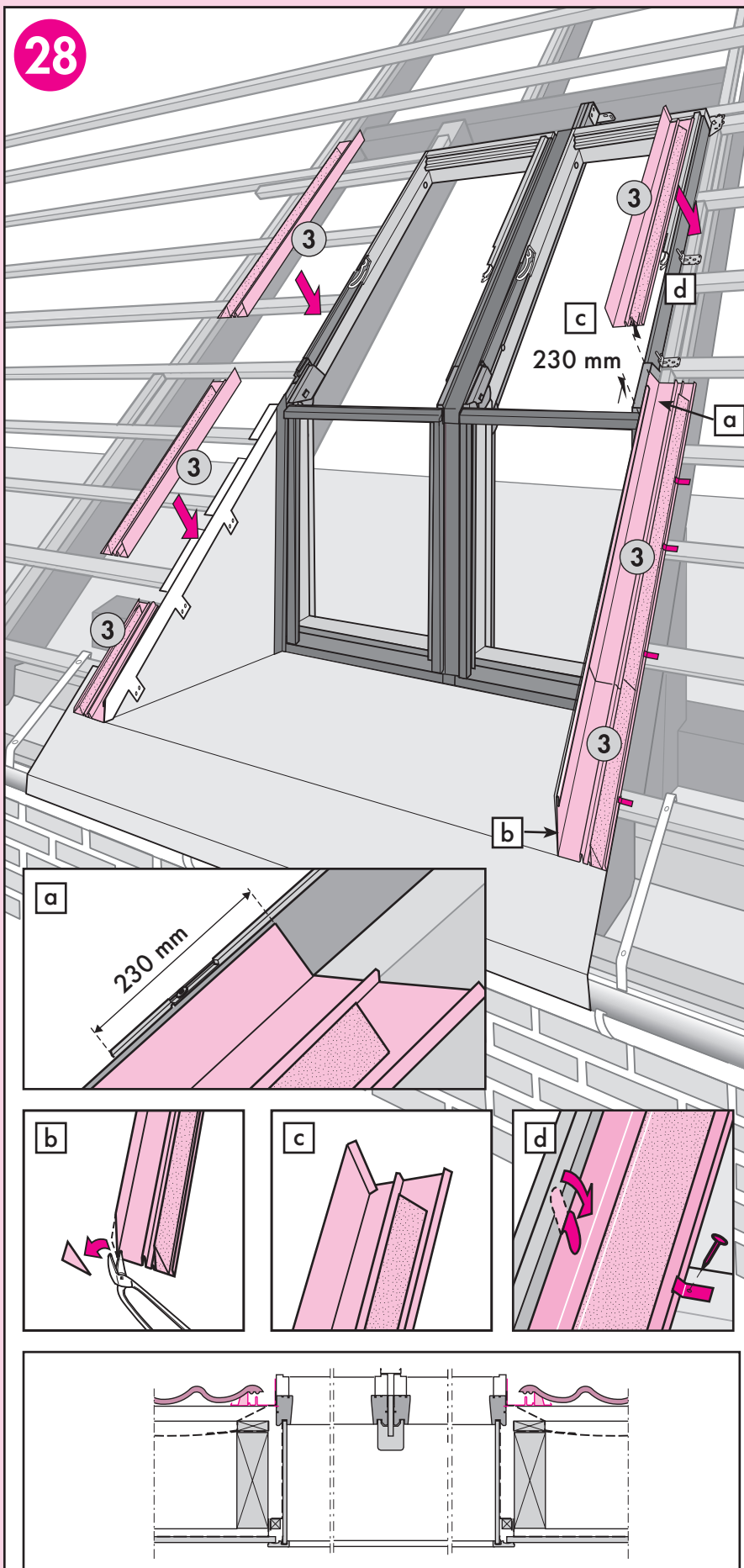

ENGLISH: Position and fix side sections (3). Middle section should overlap roof element by size indicated. Adjust and trim bottom side section as necessary (b).

Note: Fix side sections with clips and bend over bracket flaps (d).

DEUTSCH: Zunächst nur die mittleren Eindeckrahmen-Seitenteile (3) im angegebenen Abstand zum Ober-Element platzieren (a). Dementsprechend die unteren Seitenteile zuschneiden und montieren (b). Jetzt die mittleren Seitenteile und danach die oberen Eindeckrahmen-Seitenteile befestigen (c).

Achtung: Seitenteile mit Haften an den Dachlatten befestigen und Winkelaschen andrücken (d).

FRANÇAIS : Positionner les couloirs latéraux (3) de milieu (a) à la distance indiquée par rapport aux éléments supérieurs. Raccourcir et placer les couloirs bas (b). Fixer les couloirs centraux. Fixer les couloirs du haut (c).

Important : Fixer les couloirs sur les liteaux avec les clips et rabattre les languettes sur leur relevé (d).

DANSK: Start med at placere de midterste sidestykker (3) i den angivne afstand i forhold til øverste element (a). Nederste sidestykker afkortes og monteres (b). Herefter monteres midterste sidestykker. Øverste sidestykker monteres (c).

NB: Sidestykker fastgøres til lægter med hafter, og flapper på vinklerne bukkes om (d).

NEDERLANDS: Plaats de zijdelen (3) in het midden op de aangegeven afstand van het bovenste element (a). Kort de onderste zijgedeelten in en maak ze passend (b). Plaats de zijgootstukken in het midden en vervolgens de bovenste zijgootstukken (c).

Let op: Bevestig de zijgootstukken aan de panlatten met clips en buig de lippen van de bevestigingsbeugels terug (d).

ITALIANO: Posizionare le sezioni laterali (3) nella parte centrale nella distanza fissata all'elemento superiore (a). Accorciare e fissare la sezione laterale inferiore (b). Fissare le sezioni laterali nella parte centrale. Fissare le sezioni laterali superiori (c).
Nota: Fissare gli elementi laterali al listello di aggancio delle tegole e ripiegare l'aletta integrata nella staffa come illustrato (d).

ESPAÑOL: Presente la pieza intermedia de los canales laterales (3) de forma que solape con el marco como se indica (a). Corte y fije el canal inferior (b). Fije la pieza intermedia. Coloque la pieza superior (c).
Nota: Fije los elementos laterales del tapajuntas a los soportes de las tejas con clips y doble las solapas (d).

29

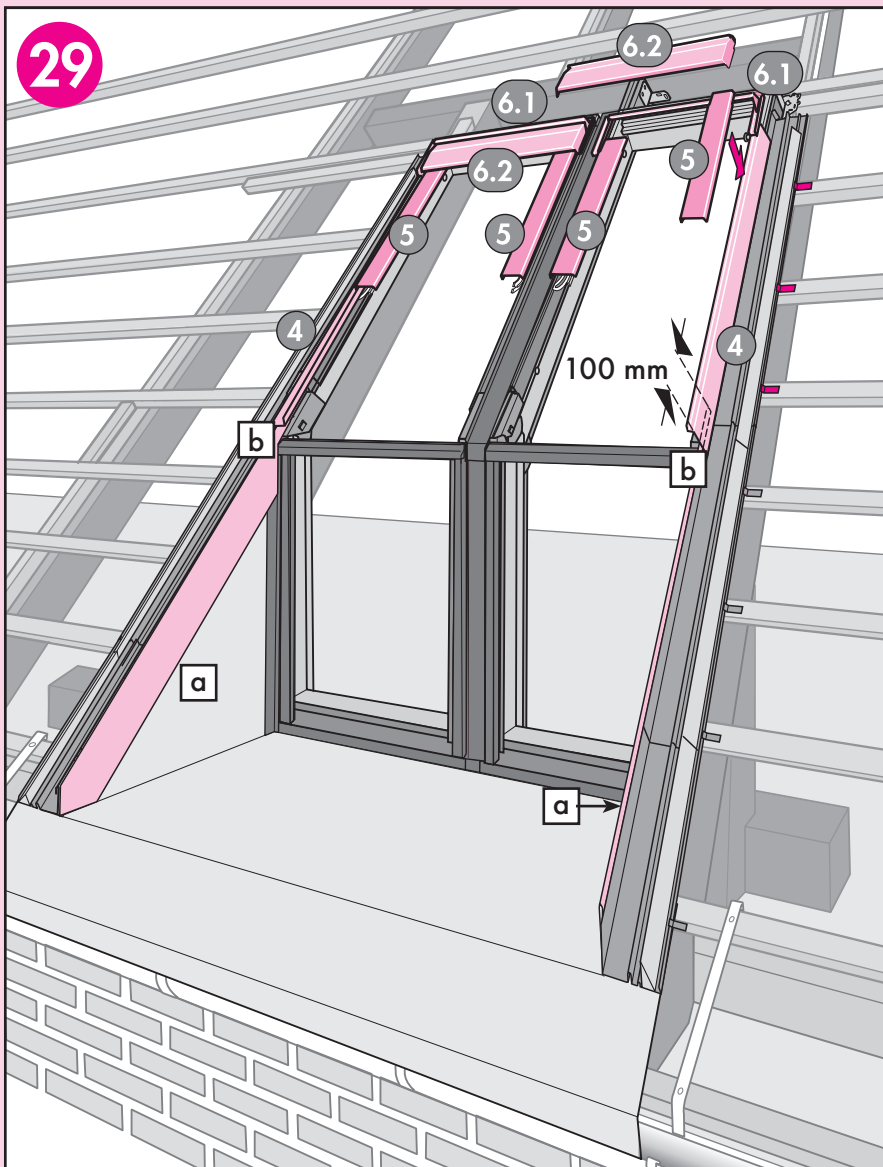

ENGLISH: Adjust roof terrace side wall covers and fit to overlap roof element by distance indicated (a). Compress covers (4) at the bottom (b). Fix covers (4, 5) with screws supplied. Fit top covers (6.1 and 6.2) as shown.

DEUTSCH: Abdeckbleche den Balkonseitenwänden anpassen und in dem zum Obenelement angegebenen Abstand montieren (a). Abdeckbleche (4) unten zusammendrücken (b). Abdeckbleche (4, 5) mit Schrauben befestigen. Abdeckkästen (6.1 und 6.2) wie gezeigt montieren.

FRANÇAIS : Découper les recouvrements de mur et les placer à la bonne distance des éléments hauts (a). Pincer les profilés (4) en partie basse (b). Placer et visser les profilés schématisés (4, 5). Mettre en place les capots (6.1 et 6.2) comme indiqué.

DANSK: Flunkebeklædning tilpasses og monteres i den angivne afstand i forhold til det øverste element (a). Beklædningsdelene (4) klemmes sammen forneden (b). Beklædningsdelene (4, 5) skrues fast. Topkasser (6.1 og 6.2) monteres som vist.

NEDERLANDS: Afdeklijsten van de zijwanden aanpassen en bevestigen op de aangegeven afstand tot het bovenste element (a). Afdeklijsten (4) aan de onderzijde samendrukken (b). Bevestig de afdeklijsten (4, 5) met schroeven. Bevestig de afdekkappen (6.1 en 6.2) zoals afgebeeld.

ITALIANO: Rifilare i rivestimenti del muro laterale della balconata e fissare alla distanza stabilita all'elemento al vertice (a). Comprimere i rivestimenti (4) nella parte inferiore (b). Fissare i rivestimenti (4, 5) con viti. Fissare i rivestimenti superiori (6.1 e 6.2) come illustrato.

ESPAÑOL: Recorte los perfiles laterales de las paredes y fíjelos a la distancia indicada al elemento superior (a). Presione los perfiles (4) en la parte inferior (b). Atornille los perfiles (4, 5). Fije los perfiles superiores (6.1) y (6.2) como se indica.

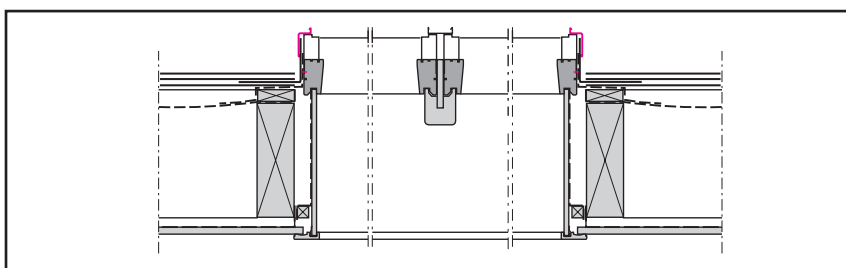
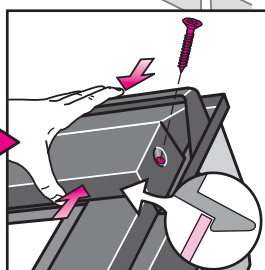
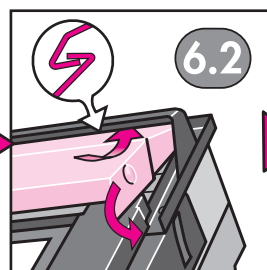
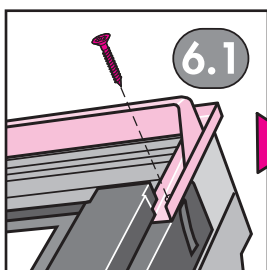
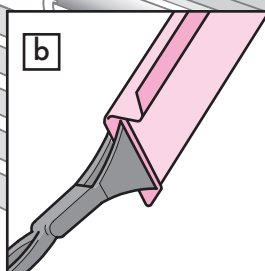
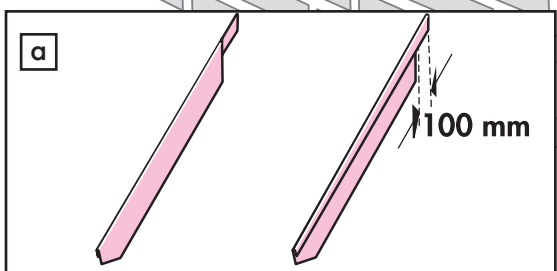

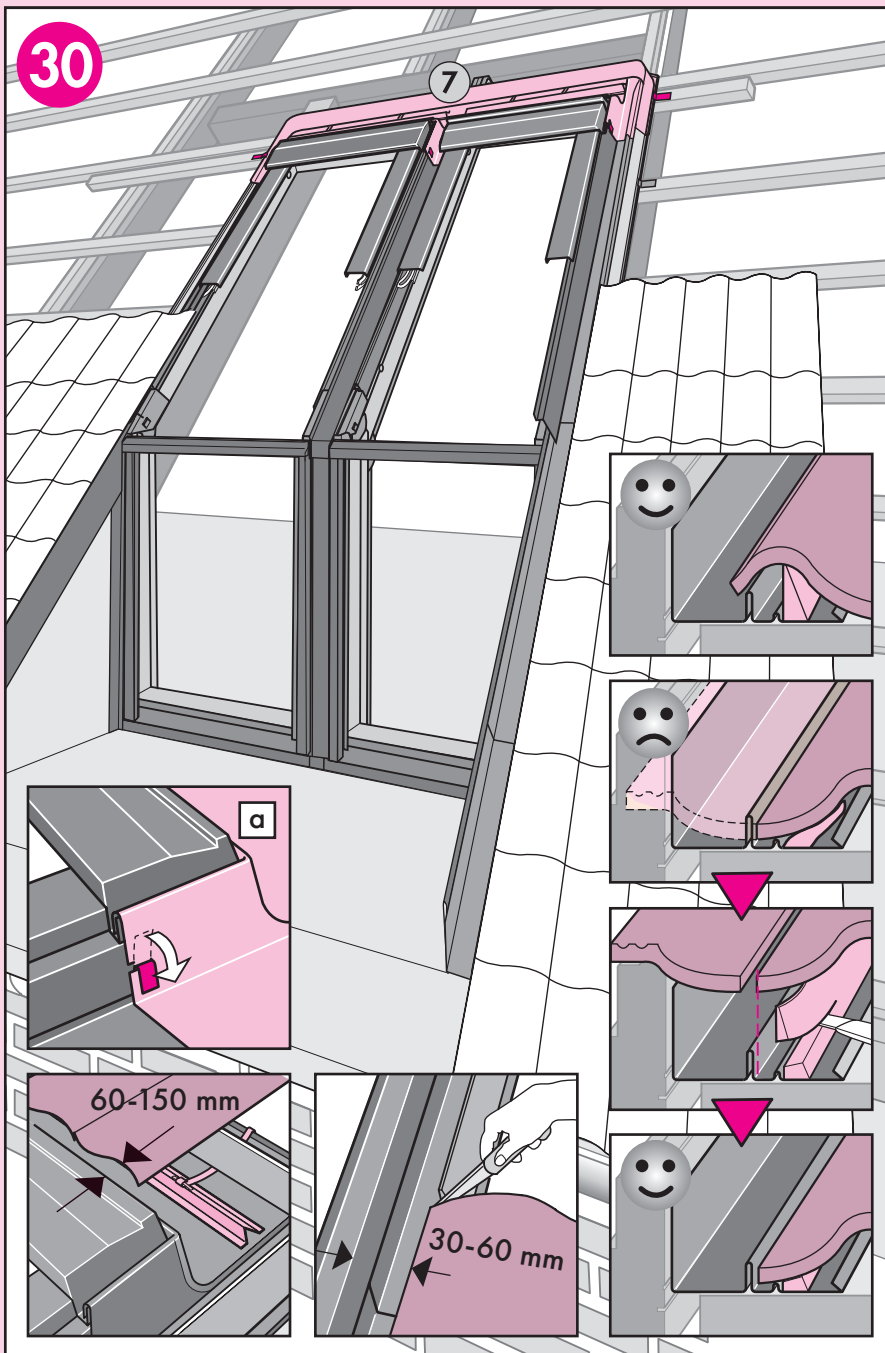

ENGLISH: Fit top flashing section (7) and bend over flaps (a). Position roofing material. Observe distances to roofing material.

DEUTSCH: Kombi-Eindeckrahmen-Oberteil (7) anbringen und Verbindungslaschen andrücken (a). Dachmaterial anbringen. Abstand zum Dachmaterial beachten.

FRANÇAIS : Mettre en place la capote de raccordement (7) et replier les languettes (a). Mettre en place le matériau de couverture en lui gardant les distances indiquées en haut et sur les côtés.

DANSK: Skotrende (7) anbringes, og flapperne bukkes om (a). Tagmateriale placeres. Overhold afstande til tagmateriale.

NEDERLANDS: Plaats het bovenste gootstuk (7) en buig de lippen terug (a). Plaats de dakbedekking. Let op de afstanden tussen het gootstuk en het dakbedekkingsmateriaal.

ITALIANO: Posizionare la sezione del raccordo superiore (7) e piegare i piani incernierati (a). Posizionare il materiale di copertura. Osservare le distanze per il materiale di copertura.

ESPAÑOL: Coloque la pieza superior del tapajuntas (7) y fíjela doblando las solapas hacia abajo (a). Coloque el material de cubierta. Respete las distancias indicadas.

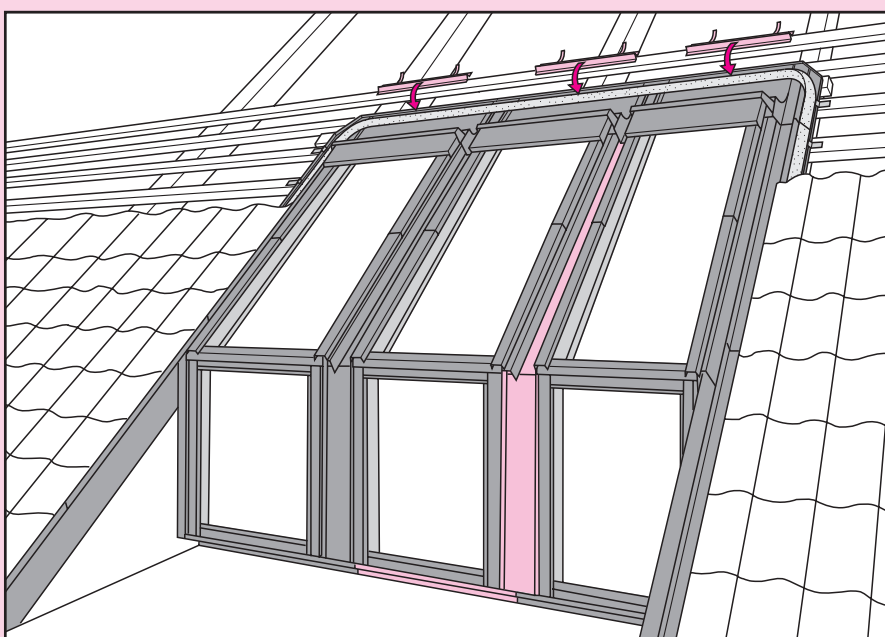

ENGLISH: Installation of three or more elements: Positioning of cover and flashing parts.

DEUTSCH: Einbau von drei oder mehreren Elementen: Anbringen der Abdeckbleche und Kombi-Eindeckrahmenteile.

FRANÇAIS : Installation de trois modules ou plus : positionnement des profilés de recouvrement et de raccordement.

DANSK: Indbygning med tre eller flere elementer: Placering af beklædnings- og inddækningsdele.

NEDERLANDS: Installatie van drie of meer elementen: Bevestigen van het lijstwerk en de gootstukken.

ITALIANO: Installazione di tre o più elementi: Posizionamento del rivestimento e delle parti del raccordo.

ESPAÑOL: Instalación de tres ó mas elementos: Colocación de perfiles y piezas de tapajuntas.

EEL

28

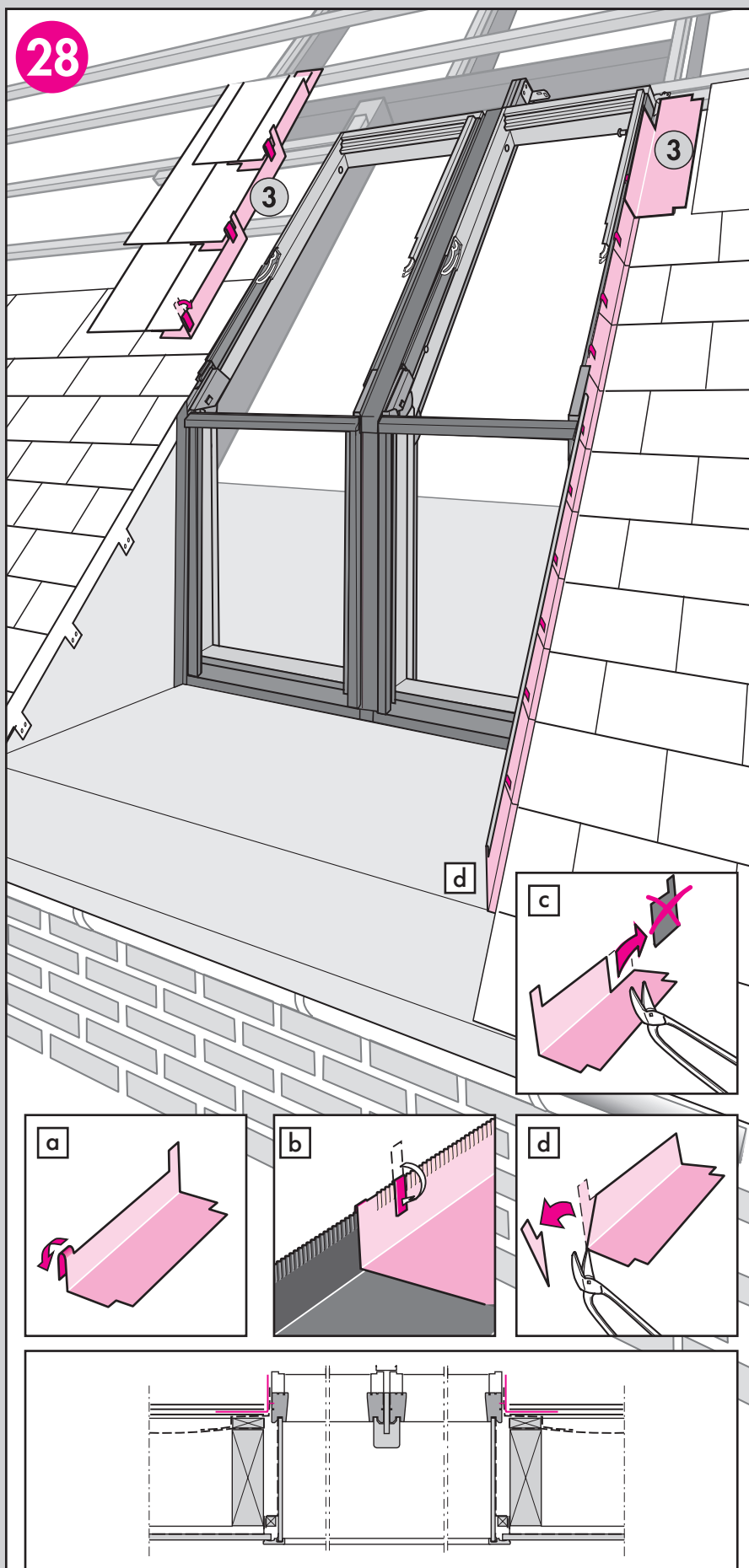

ENGLISH: Fit side soakers (3) (a, b). If necessary adjust top soaker (c) and bottom soaker (d).

DEUTSCH: Schichtstücke/Nocken (3) montieren (a, b). Falls erforderlich sind obere Teile (c) und untere Teile (d) wie abgebildet zuzuschneiden.

FRANÇAIS : Mettre en place les noquets (3) (a, b). Si nécessaire ajuster le noquet haut (c) et le noquet bas (d).

DANSK: Sideindskud (3) monteres (a, b). Øverste sideindskud (c) og nederste sideindskud (d) tilpasses, om nødvendigt.

NEDERLANDS: Plaats de zijloketten (3) (a, b). Indien nodig pas dan het bovenste loket (c) en het onderste loket (d) aan.

ITALIANO: Fissare gli elementi laterali (3) (a, b). Se necessario regolare l'elemento superiore (c) e inferiore (d).

ESPAÑOL: Coloque las chapas laterales con forma de "L" (3) (a, b). Si fuera necesario ajuste la superior (c) y la inferior (d).

29

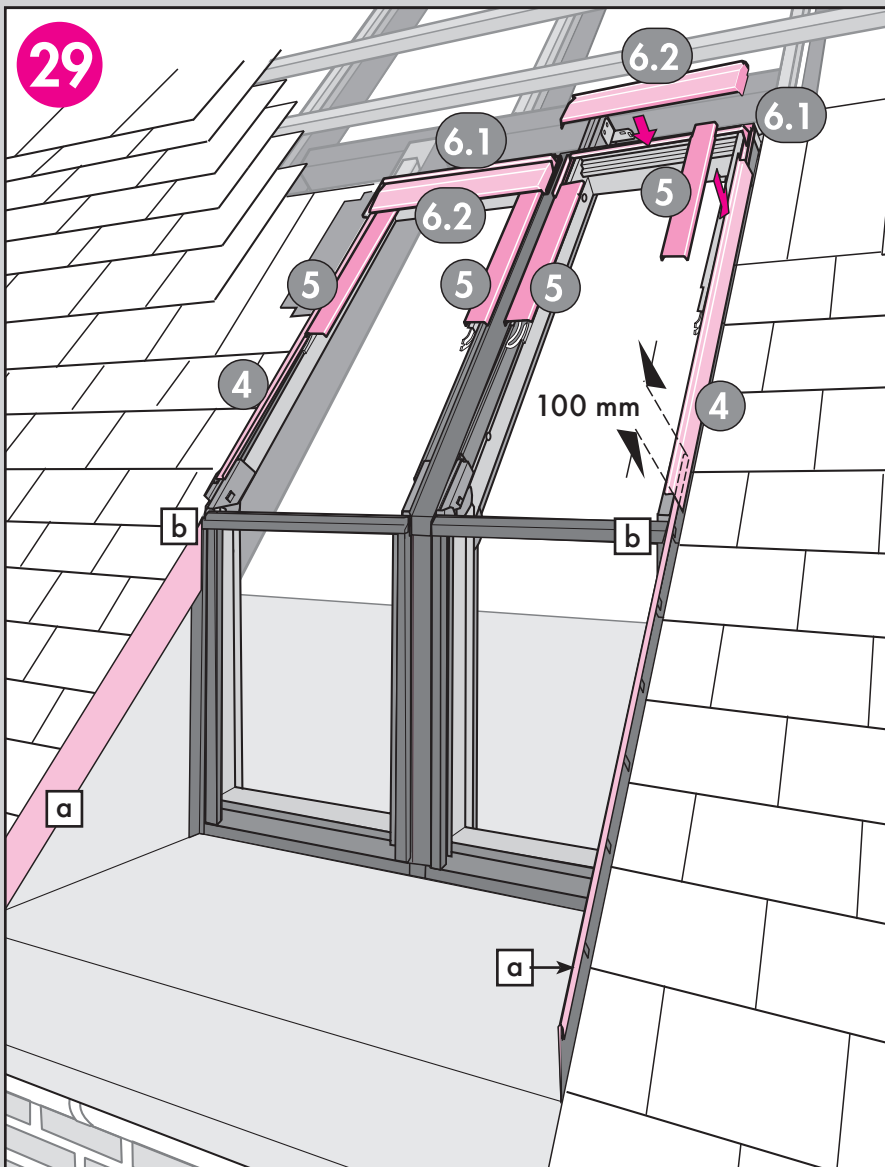

ENGLISH: Adjust roof terrace side wall covers and fit to overlap roof element by distance indicated (a). Compress covers (4) at the bottom (b). Fix covers (4, 5) with screws supplied. Fit top covers (6.1 and 6.2) as shown.

DEUTSCH: Abdeckbleche den Balkonseitenwänden anpassen und in dem zum Obenelement angegebenen Abstand montieren (a). Abdeckbleche (4) unten zusammendrücken (b). Abdeckbleche (4, 5) mit Schrauben befestigen. Abdeckkästen (6.1 und 6.2) wie gezeigt montieren.

FRANÇAIS : Découper les recouvrements de mur et les placer à la bonne distance des éléments hauts (a). Pincer les profilés (4) en partie basse (b). Placer et visser les profilés schématisés (4, 5). Mettre en place les capots (6.1 et 6.2) comme indiqué.

DANSK: Flunkebeklædning tildannes og monteres i den angivne afstand i forhold til det øverste element (a). Beklædningsdelene (4) klemmes sammen fornedet (b). Beklædningsdelene (4, 5) skrues fast. Topkasser (6.1 og 6.2) monteres som vist.

NEDERLANDS: Afdeklijsten van de zijwanden aanpassen en bevestigen op de aangegeven afstand tot het bovenste element (a). Afdeklijsten (4) aan de onderzijde samendrukken (b). Bevestig de afdeklijsten (4, 5) met schroeven. Bevestig de afdekkappen (6.1 en 6.2) zoals afgebeeld.

ITALIANO: Rifilare i rivestimenti del muro laterale della balconata e fissare alla distanza stabilita all'elemento al vertice (a). Comprimere i rivestimenti (4) nella parte inferiore (b). Fissare i rivestimenti (4, 5) con viti. Fissare i rivestimenti superiori (6.1 e 6.2) come illustrato.

ESPAÑOL: Recorte los perfiles laterales de las paredes y fíjelos a la distancia indicada al elemento superior (a). Presione los perfiles (4) en la parte inferior (b). Atornille los perfiles (4, 5). Fije los perfiles superiores (6.1) y (6.2) como se indica.

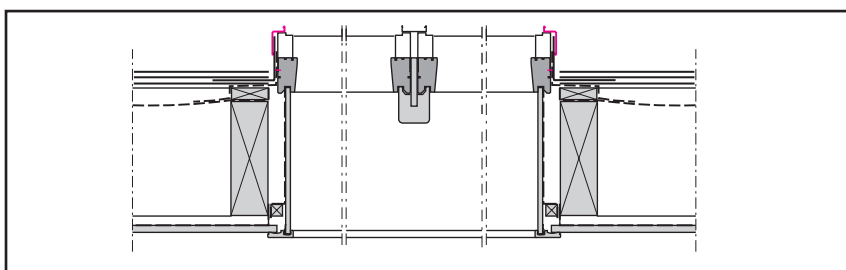
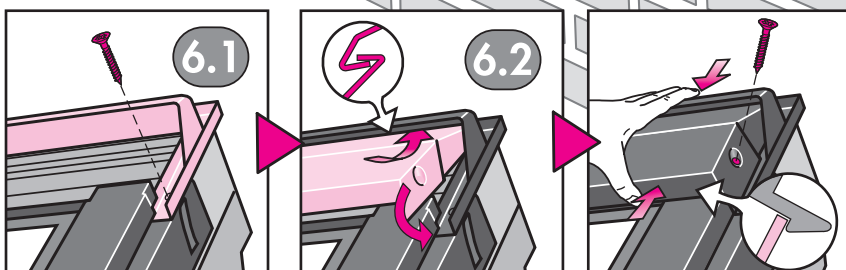
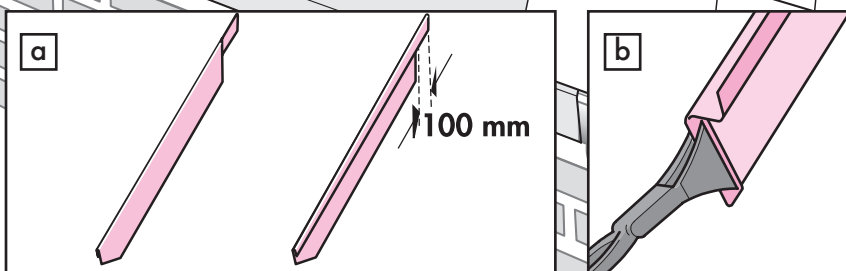

30

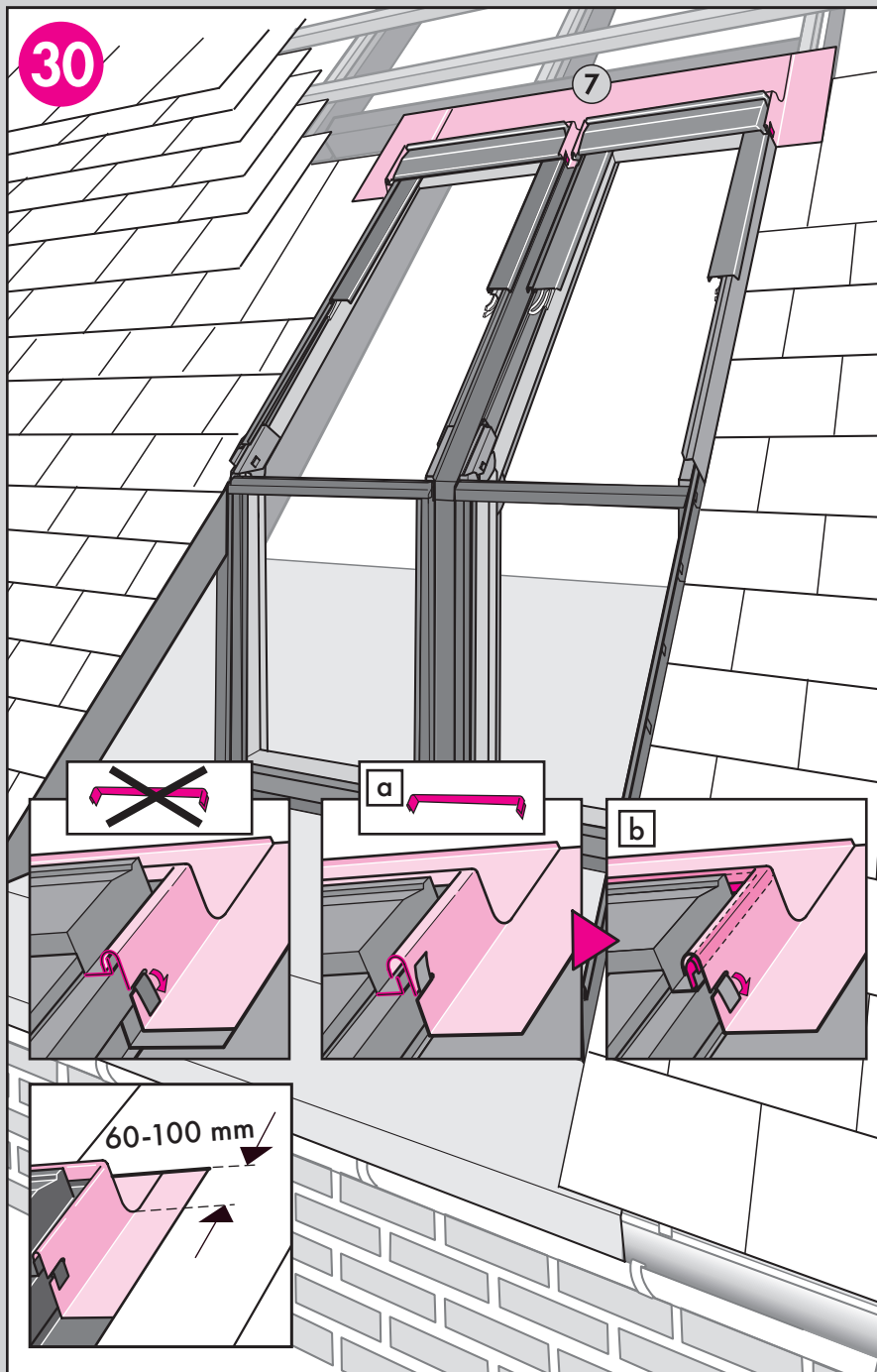

ENGLISH: Position top flashing section (7). If top flashing section is "lifted" by underlying roofing material, fit extension piece (a). Bend over flaps (b). Position roofing material. Observe distances to roofing material.

DEUTSCH: Kombi-Eindeckrahmen-Oberteil (7) anbringen. Zusatzstück (a) anbringen, falls das unterliegende Dachmaterial das Oberteil "hebt". Verbindungslaschen andrücken (b). Dachmaterial anbringen. Abstand zum Dachmaterial beachten.

FRANÇAIS : Mettre en place la capote de raccordement (7). Si elle est soulevée par le matériau de couverture sous-jacent, placer la pièce de compensation (a). Replier les languettes (b). Mettre en place le matériau de couverture en lui gardant la distance indiquée.

DANSK: Skotrende (7) anbringes. Anvend øgestykke (a), hvis det underliggende tagmateriale "løfter" skotrenden. Flapperne bukkes om (b). Tagmateriale placeres. Overhold afstand til tagmateriale.

NEDERLANDS: Plaats het bovenste gootstuk (7). Indien het bovenste gootstuk "opgetild" wordt door het onderliggende dakbedekkingsmateriaal, plaats dan het uitbreidingsdeel (a). Buig de lippen terug (b). Plaats nu het dakbedekkingsmateriaal. Let op de afstanden tussen het gootstuk en het dakbedekkingsmateriaal.

ITALIANO: Posizionare la sezione superiore del raccordo (7). Se la sezione del raccordo è sollevata dal materiale di copertura sottostante, fissare l'estensione (a). Piegare le alette (b). Posizionare il materiale di copertura. Osservare le distanze dal materiale di copertura.

ESPAÑOL: Coloque la pieza superior del tapajuntas (7). Si estuviera levantada por la tela asfáltica colocada debajo, coloque el suplemento (a). Doble las solapas (b). Coloque el material de cubierta. Respete las distancias indicadas.

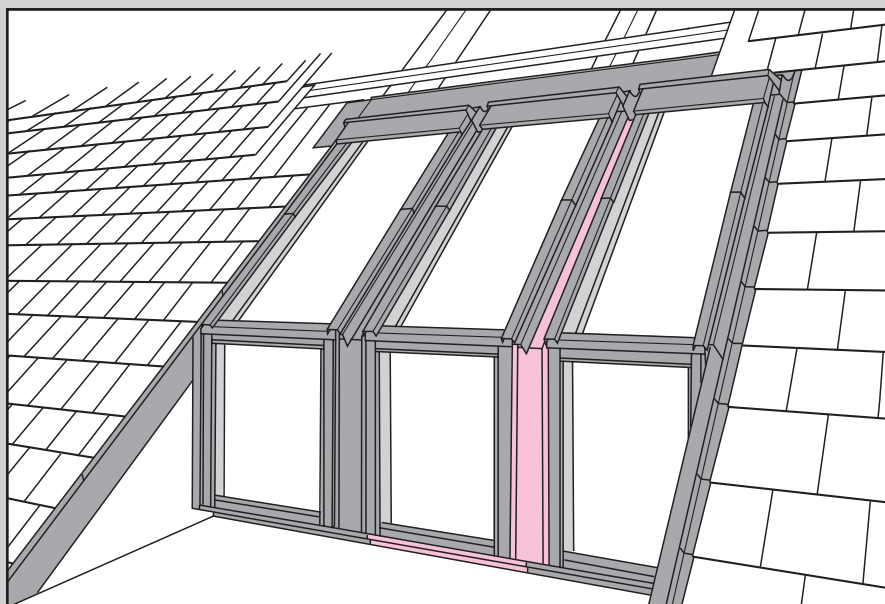

ENGLISH: Installation of three or more elements: Positioning of cover and flashing parts.

DEUTSCH: Einbau von drei oder mehreren Elementen: Anbringen der Abdeckbleche und Kombi-Eindeckrahmenteile.

FRANÇAIS : Installation de trois modules ou plus : positionnement des profils de recouvrement et de raccordement.

DANSK: Indbygning med tre eller flere elementer: Placering af beklædnings- og inddækningsdele.

NEDERLANDS: Installatie van drie of meer elementen: Bevestigen van het lijstwerk en de gootstukken.

ITALIANO: Installazione di tre o più elementi: Posizionamento del rivestimento e delle parti del raccordo.

ESPAÑOL: Instalación de tres ó mas elementos: Colocación de perfiles y piezas de tapajuntas.

EES

28

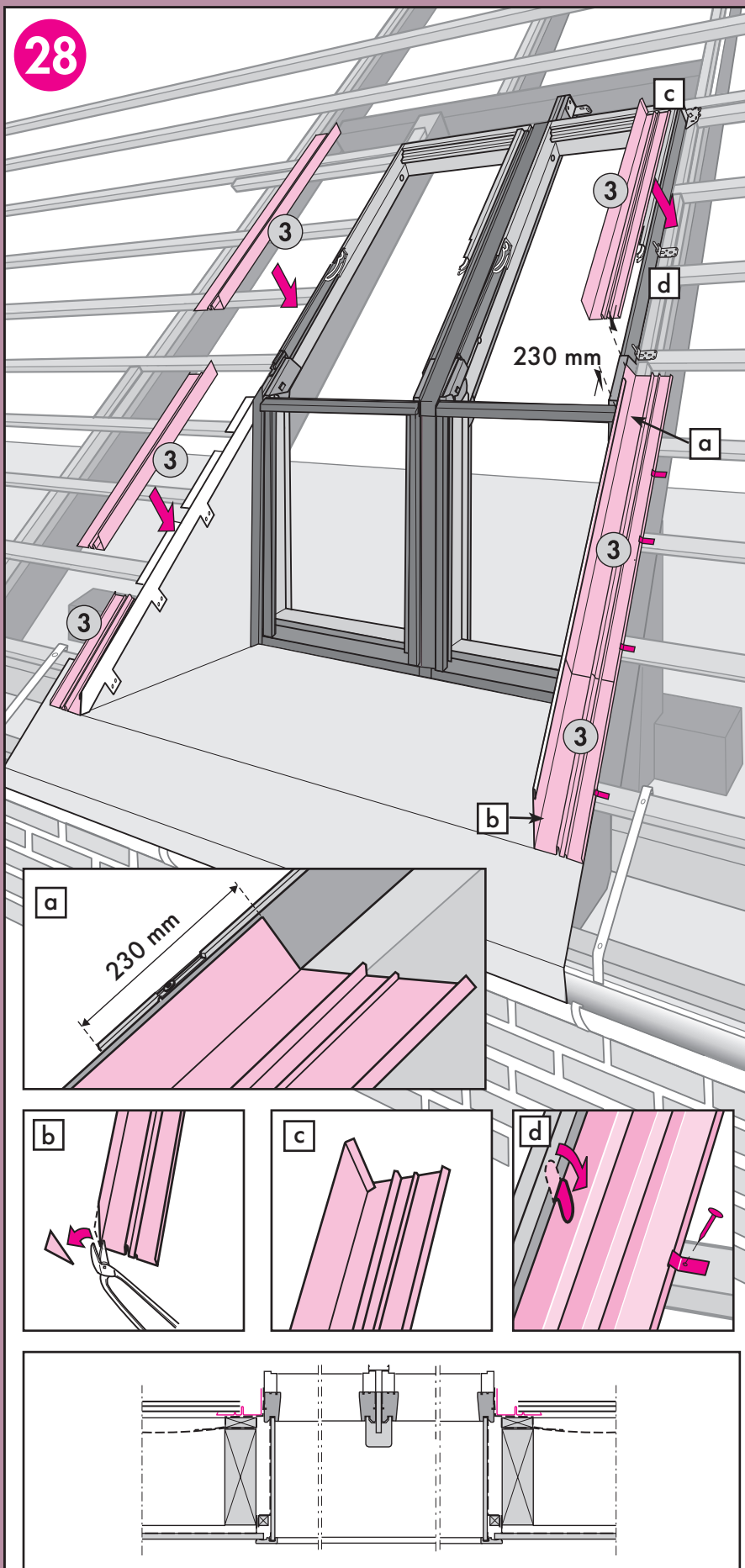

ENGLISH: Position and fix side sections (3). Middle section should overlap roof element by size indicated. Adjust and trim bottom side section as necessary (b).
 Note: Fix side sections to tile battens with clips and bend over bracket flaps (d).

DEUTSCH: Zunächst nur die mittleren Eindeckrahmen-Seitenteile (3) im angegebenen Abstand zum Ober-Element platzieren (a). Dementsprechend die unteren Seitenteile zuschneiden und montieren (b). Jetzt die mittleren Seitenteile und danach die oberen Eindeckrahmen-Seitenteile befestigen (c).
Achtung: Seitenteile mit Haften an den Dachlatten befestigen und Winkelaschen andrücken (d).

FRANÇAIS : Positionner les couloirs latéraux (3) de milieu (a) à la distance indiquée par rapport aux éléments supérieurs. Raccourcir et placer les couloirs bas (b). Fixer les couloirs centraux. Fixer les couloirs du haut (c).
Important : Fixer les couloirs sur les liteaux avec les clips et rabattre les languettes sur leur relevé (d).

DANSK: Start med at placere de midterste sidestykker (3) i den angivne afstand i forhold til øverste element (a). Nederste sidestykker afkortes og monteres (b). Herefter monteres midterste sidestykker. Øverste sidestykker monteres (c).
NB: Sidestykker fastgøres til lægter med hafter, og flapper på vinklerne bukkes om (d).

NEDERLANDS: Plaats de zijdelen (3) in het midden op de aangegeven afstand van het bovenste element (a). Kort de onderste zijgedeelten in en maak ze passend (b). Plaats de zijgootstukken in het midden en vervolgens de bovenste zijgootstukken (c).
Let op: Bevestig de zijgootstukken aan de panlatten met clips en buig de lippen van de bevestigingsbeugels terug (d).

ITALIANO: Posizionare le sezioni laterali (3) nella parte centrale nella distanza fissata all'elemento superiore (a). Accorciare e fissare la sezione laterale inferiore (b). Fissare le sezioni laterali nella parte centrale. Fissare le sezioni laterali superiori (c).
Nota: Fissare gli elementi laterali al listello di aggancio delle tegole e ripiegare l'aletta integrata nella staffa come illustrato (d).

ESPAÑOL: Presente la pieza intermedia de los canales laterales (3) de forma que solape con el marco como se indica (a). Corte y fije el canal inferior (b). Fije la pieza intermedia. Coloque la pieza superior (c).
Nota: Fije los elementos laterales del tapajuntas a los soportes de las tejas con clips y doble las solapas (d).

29

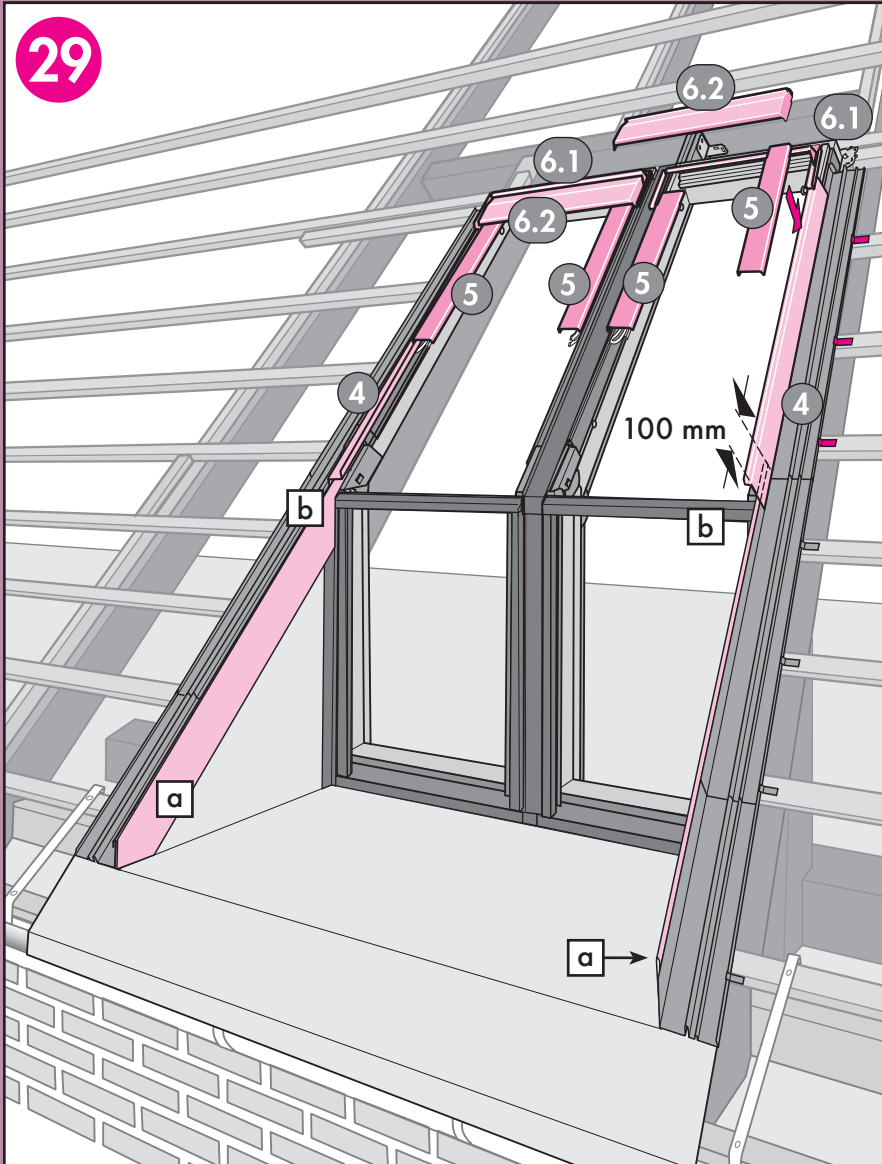

ENGLISH: Adjust roof terrace side wall covers and fit to overlap roof element by distance indicated (a). Compress covers (4) at the bottom (b). Fix covers (4, 5) with screws supplied. Fit top covers (6.1 and 6.2) as shown.

DEUTSCH: Abdeckbleche den Balkonseitenwänden anpassen und in dem zum Obenelement angegebenen Abstand montieren (a). Abdeckbleche (4) unten zusammendrücken (b). Abdeckbleche (4, 5) mit Schrauben befestigen. Abdeckkästen (6.1 und 6.2) wie gezeigt montieren.

FRANÇAIS : Découper les recouvrements de mur et les placer à la bonne distance des éléments hauts (a). Pincer les profilés (4) en partie basse (b). Placer et visser les profilés schématisés (4, 5). Mettre en place les capots (6.1 et 6.2) comme indiqué.

DANSK: Flunkebeklædning tildannes og monteres i den angivne afstand i forhold til det øverste element (a). Beklædningsdelene (4) klemmes sammen forneden (b). Beklædningsdelene (4, 5) skrues fast. Topkasser (6.1 og 6.2) monteres som vist.

NEDERLANDS: Afdeklijsten van de zijwanden aanpassen en bevestigen op de aangegeven afstand tot het bovenste element (a). Afdeklijsten (4) aan de onderzijde samendrukken (b). Bevestig de afdeklijsten (4, 5) met schroeven. Bevestig de afdekkappen (6.1 en 6.2) zoals afgebeeld.

ITALIANO: Rifilare i rivestimenti del muro laterale della balconata e fissare alla distanza stabilita all'elemento al vertice (a). Comprimere i rivestimenti (4) nella parte inferiore (b). Fissare i rivestimenti (4, 5) con viti. Fissare i rivestimenti superiori (6.1 e 6.2) come illustrato.

ESPAÑOL: Recorte los perfiles laterales de las paredes y fíjelos a la distancia indicada al elemento superior (a). Presione los perfiles (4) en la parte inferior (b). Atornille los perfiles (4, 5). Fije los perfiles superiores (6.1) y (6.2) como se indica.

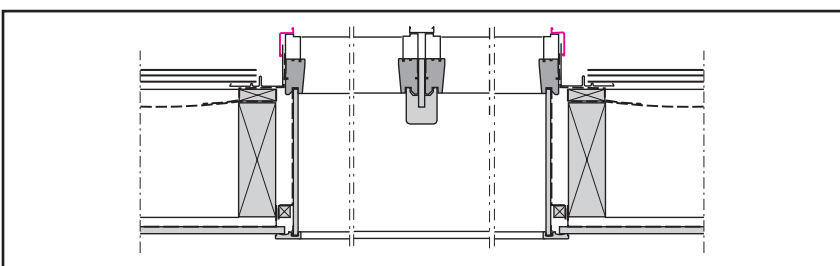
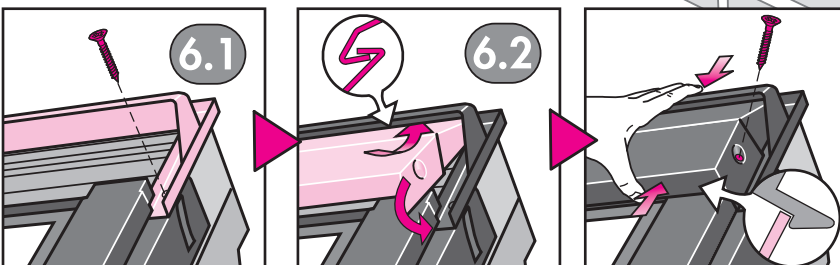
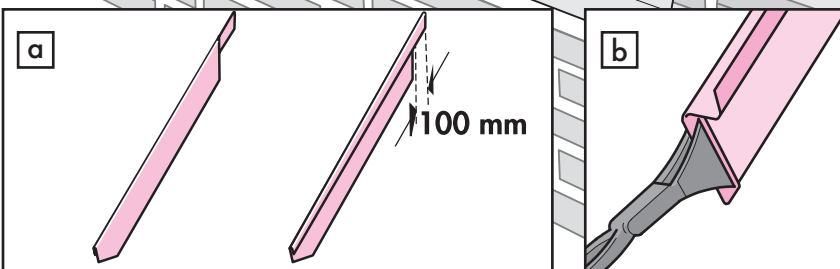

30

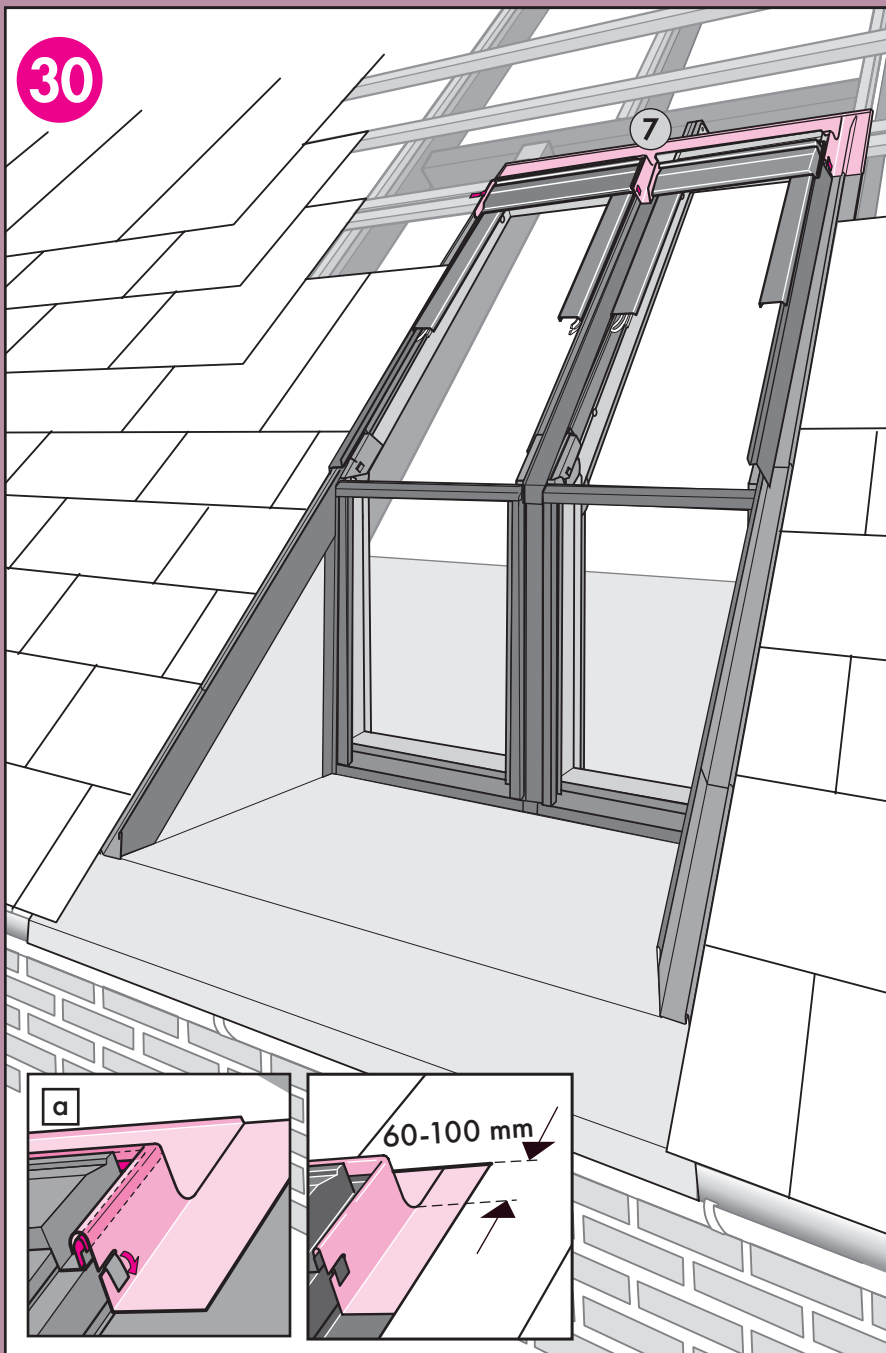

ENGLISH: Fit top flashing section (7) and bend over flaps (a). Position roofing material. Observe distances to roofing material.

DEUTSCH: Kombi-Eindeckrahmen-Oberteil (7) anbringen und Verbindungslaschen andrücken (a). Dachmaterial anbringen. Abstand zum Dachmaterial beachten.

FRANÇAIS : Mettre en place la capote de raccordement (7) et replier les languettes (a). Mettre en place le matériau de couverture en lui gardant les distances indiquées en haut et sur les côtés.

DANSK: Skotrende (7) anbringes, og flapperne bukkes om (a). Tagmateriale placeres. Overhold afstande til tagmateriale.

NEDERLANDS: Plaats het bovenste gootstuk (7) en buig de lippen terug (a). Plaats de dakbedekking. Let op de afstanden tussen het gootstuk en het dakbedekkingsmateriaal.

ITALIANO: Posizionare la sezione del raccordo superiore (7) e piegare i piani incernierati (a). Posizionare il materiale di copertura. Osservare le distanze per il materiale di copertura.

ESPAÑOL: Coloque la pieza superior del tapajuntas (7) y fijela doblando las solapas hacia abajo (a). Coloque el material de cubierta. Respete las distancias indicadas.

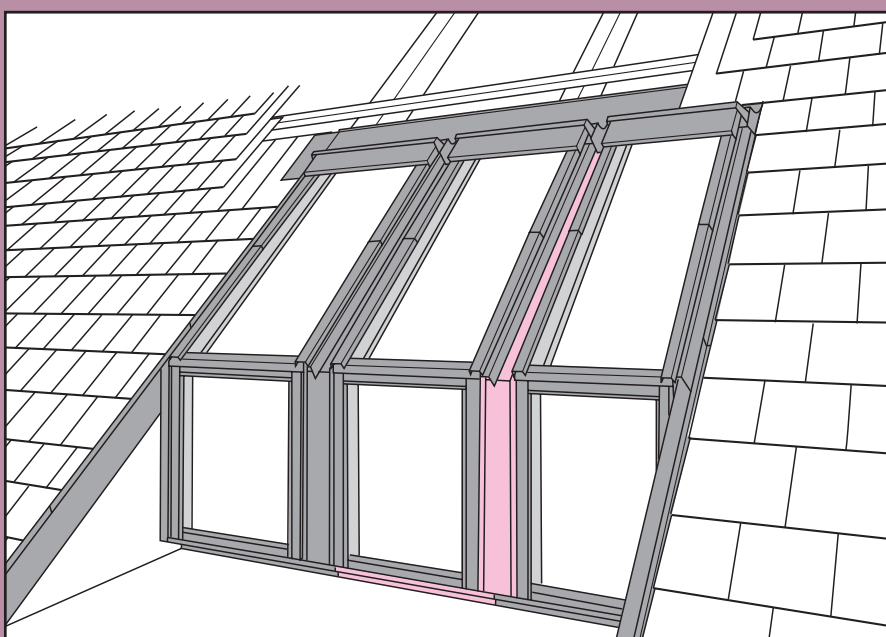

ENGLISH: Installation of three or more elements: Positioning of cover and flashing parts.

DEUTSCH: Einbau von drei oder mehreren Elementen: Anbringen der Abdeckbleche und Kombi-Eindeckrahmenteile.

FRANÇAIS : Installation de trois modules ou plus : positionnement des profilés de recouvrement et de raccordement.

DANSK: Indbygning med tre eller flere elementer: Placering af beklædnings- og inddækningsdele.

NEDERLANDS: Installatie van drie of meer elementen: Bevestigen van het lijstwerk en de gootstukken.

ITALIANO: Installazione di tre o più elementi: Posizionamento del rivestimento e delle parti del raccordo.

ESPAÑOL: Instalación de tres ó mas elementos: Colocación de perfiles y piezas de tapajuntas.

ENGLISH: Engaging and adjusting springs
DEUTSCH: Verbindung der Federn mit den Beschlägen, Federjustierung
FRANÇAIS : Armement et réglage des ressorts de projection
DANSK: Sammenkobling af fjeder og beslag samt fjederjustering

NEDERLANDS: Inhaken en afstellen van de veren
ITALIANO: Aggancio e regolazione delle molle
ESPAÑOL: Enganche y ajuste de los muelles de elevación

31

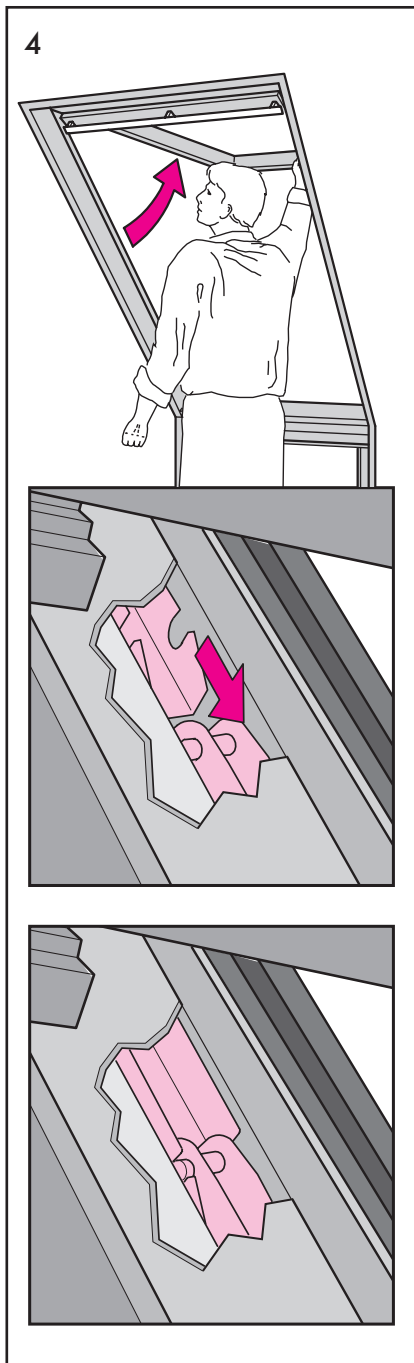
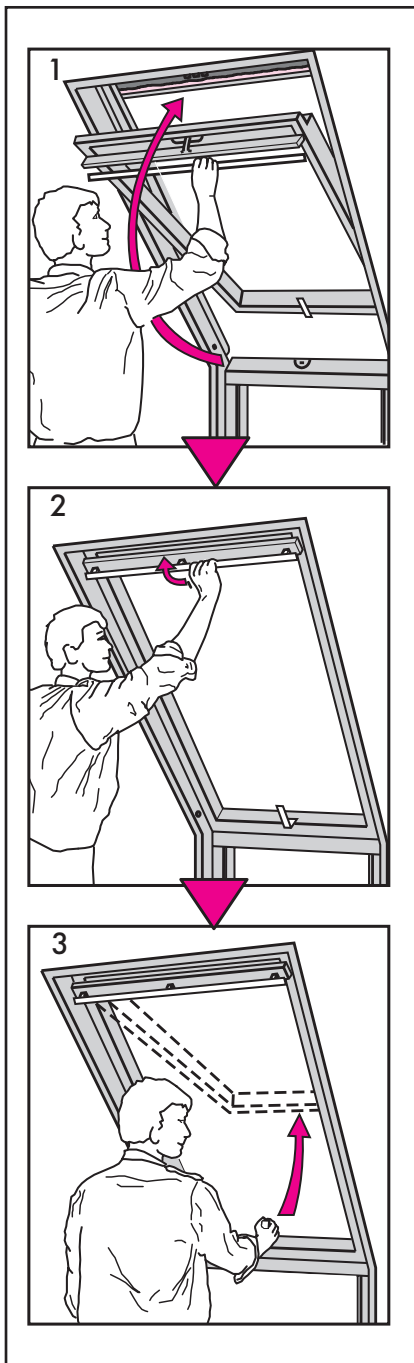

ENGLISH: Engaging springs to fittings:
 Close window using control bar (1, 2). Then open window using handle on bottom of sash (3). Push sash outwards, ensuring that fittings and springs on both sides automatically engage (4).

DEUTSCH: Kupplung der Federn mit den Beschlägen: Fenster mit der Griffleiste schließen (1, 2), danach das Fenster mit dem Handgriff aufklappen (3), Flügel dabei nach oben drücken. Die Beschläge rasten dabei automatisch an beiden Seiten in die Federn ein (4).

FRANÇAIS : Armement des ressorts sur les bras de projection : Fermer la fenêtre en rotation en utilisant la barre de manœuvre (1, 2) puis l'ouvrir en projection à l'aide de la poignée basse (3). Pousser vers le haut l'ouvrant. S'assurer que les ressorts et bras de projection se sont automatiquement connectés (4).

DANSK: Sammenkobling af fjedre og beslag: Vinduet lukkes med gribelisten (1, 2). Derefter åbnes det ved hjælp af håndtaget forneden (3). Rammen skubbes opad, og det kontrolleres, at beslag og fjedre sammenkobles automatisk i begge sider (4).

NEDERLANDS: De veren in het beslag haken: Sluit het dakterrasvenster aan de bovenzijde met de ventilatieklep (1, 2). Open het dakterrasvenster aan de onderzijde met de handgreep (3) en druk het draaiend gedeelte zover mogelijk naar buiten, totdat de veren en het beslag aan beide kanten automatisch in elkaar gaan/grijpen (4).

ITALIANO: Aggancio delle molle alla ferramenta: Chiudere la finestra usando la barra di manovra (1, 2). Aprire, quindi, il battente usando la maniglia inferiore (3). Spingere il battente in alto, assicurandosi che le molle si aggancino alla ferramenta automaticamente su entrambi i lati (4).

ESPAÑOL: Conexión de los muelles a los herrajes: Cierre la ventana utilizando la barra de maniobra (1, 2). Luego abra la ventana utilizando la manilla de la parte inferior de la hoja (3). Empuje la hoja hacia fuera, asegurándose de que los herrajes y los muelles de ambos lados se han conectado automáticamente (4).

32

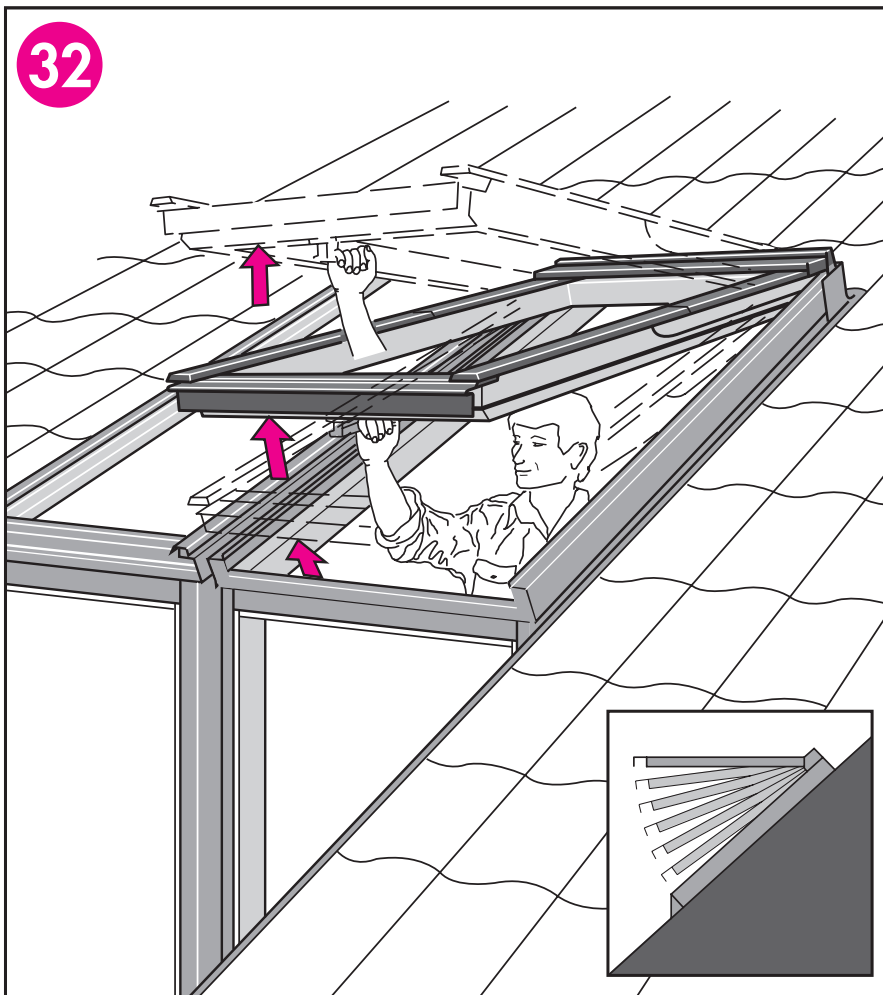

ENGLISH: Sash should be able to remain in any open position, otherwise springs must be adjusted as shown in ill. 33.

DEUTSCH: Flügel muss stufenlos in verschiedenen Öffnungs-Positionen stehen bleiben. Falls dies nicht der Fall ist, können die Federn wie in Abb. 33 dargestellt justiert werden.

FRANÇAIS: L'ouvrant doit pouvoir rester ouvert dans toutes les positions ; dans le cas contraire, les ressorts doivent être réglés comme indiqué en schéma 33.

DANSK: Rammen skal kunne stå åben i enhver stilling, ellers justeres fjedre som vist i ill. 33.

NEDERLANDS: Het draaiend gedeelte moet traploos open kunnen blijven staan in elke gewenste stand, anders moeten de veren gesteld worden zoals aangegeven in fig. 33.

ITALIANO: Il battente deve restare aperto in qualsiasi posizione. In caso contrario le molle devono essere regolate come illustrato nella fig. 33.

ESPAÑOL: La hoja debería poder mantenerse abierta en cualquier posición, si no ocurriera esto, los muelles deben ajustarse como se indica en la figura 33.

33

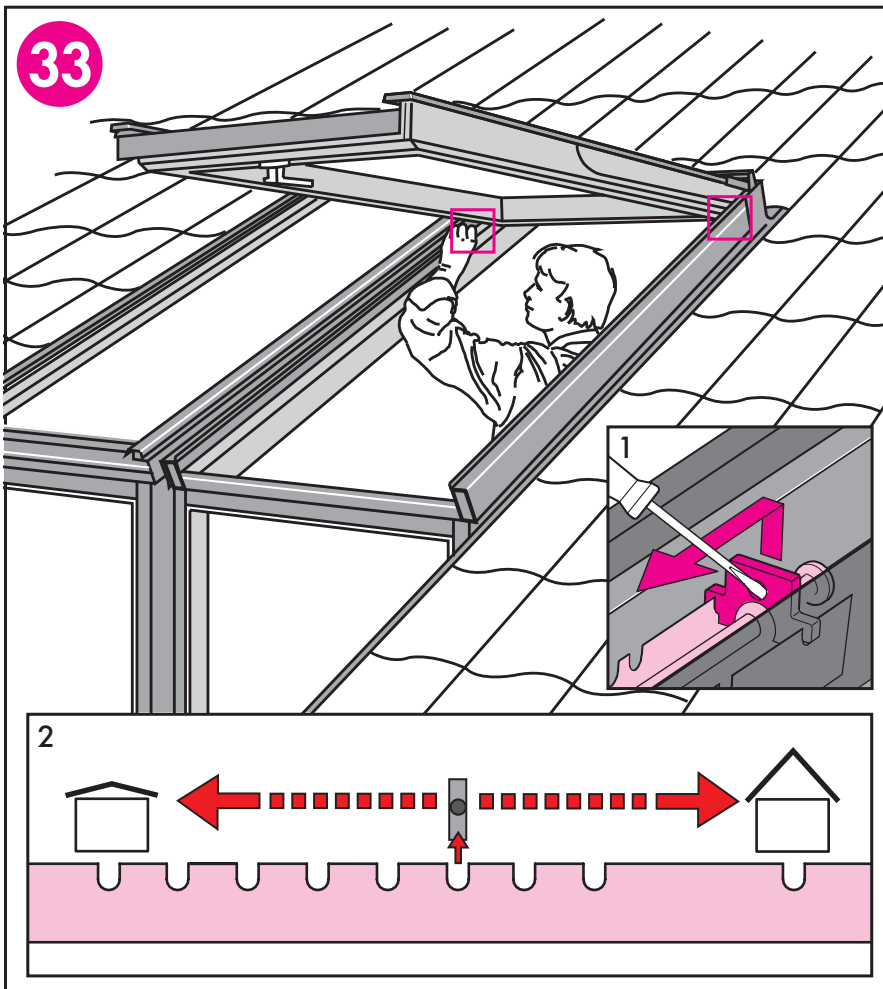

ENGLISH: Adjusting springs: Position plate in the notch where the sash can remain open in any position (1). This depends on the roof pitch (2).

DEUTSCH: Federjustierung: Federplatte in die Rasterung einsetzen (1), in der der Flügel dann in Abhängigkeit zur vorhandenen Dachneigung in unterschiedlichen Öffnungs-Positionen stehen bleibt (2).

FRANÇAIS: Réglage des ressorts : Placer le cavalier dans les encoches permettant à l'ouvrant d'être stable sur les positions intermédiaires (1). Ce positionnement est fonction de la pente du toit (2).

DANSK: Fjederjustering: Pladen sættes i det hak, hvor rammen kan stå åben i enhver stilling (1). Dette afhænger af taghældningen (2).

NEDERLANDS: Het stellen van de veren: Breng het plaatje zodanig in de inkepingen aan, zodat het draaiend gedeelte traploos in elke gewenste stand open blijft staan (1). Dit is afhankelijk van de betreffende dakhelling (2).

ITALIANO: Regolazione delle molle: Posizionare il gancio nell'incavo in modo tale che il battente possa rimanere aperto in qualsiasi posizione (1), tenendo in considerazione la pendenza del tetto (2).

ESPAÑOL: Ajuste de los muelles: Coloque la placa en la ranura correspondiente de forma tal que la hoja se mantenga en cualquier posición (1) dependiendo de la inclinación del tejado (2).

AR: VELUX Argentina S.A. 0 114 711 5666	CZ: VELUX Česká republika, s.r.o. 531 015 511	IE: VELUX Company Ltd. 1800 409 750	RO: VELUX România S.R.L. 0-8008-83589
AT: VELUX Österreich GmbH 02245/32 3 50	DE: VELUX Deutschland GmbH 0180-333 33 99	IT: VELUX Italia s.p.a. 045/6173666	RS: VELUX Srbija d.o.o. 011 3670 468
AU: VELUX Australia Pty. Ltd. (02) 9550 3288	DK: VELUX Danmark A/S 45 16 45 16	JP: VELUX-Japan Ltd. 0570-00-8145	SE: VELUX Svenska AB 042/20 83 80
BA: VELUX Bosna i Hercegovina d.o.o. 033/626 493, 626 494	EE: VELUX Eesti OÜ 621 7790	LT: VELUX Lietuva, UAB (85) 270 91 01	SI: VELUX Slovenija d.o.o. 01 724 68 68
BE: VELUX Belgium (010) 42.09.09	ES: VELUX Spain, S.A. 91 509 71 00	LV: VELUX Latvia SIA 67 27 77 33	SK: VELUX Slovensko, s.r.o. (02) 33 000 555
BG: VELUX Bulgaria EOOD 02/955 95 26	FI: VELUX Suomi Oy 0207 290 800	NL: VELUX Nederland B.V. 030 - 6 629 629	TR: VELUX Çatı Pencereleeri Ticaret Limited Şirketi 0 216 302 54 10
BY: VELUX Roof Windows FE (017) 217 7385	FR: VELUX France 0821 02 15 15 0,119€ TTC/min	NO: VELUX Norge AS 22 51 06 00	UA: VELUX Ukraina TOV (044) 2916070
CA: VELUX Canada Inc. 1 800 88-VELUX (888-3589)	GB: VELUX Company Ltd. 0870 380 9593	NZ: VELUX New Zealand Ltd. 09-6344 126	US: VELUX America Inc. 1-800-88-VELUX
CH: VELUX Schweiz AG 0848 945 549	HR: VELUX Hrvatska d.o.o. 01/5555 444	PL: VELUX Polska Sp. z o.o. (022) 33 77 000 / 33 77 070	www.velux.com
CL: VELUX Chile Limitada 2-231 18 24	HU: VELUX Magyarország Kft. (06/1) 436-0601	PT: VELUX Portugal, Lda 21 880 00 60	
CN: VELUX (CHINA) CO. LTD. 0316-607 27 27			