

Remplacement tablier SML, SSL, SCL

Démonter le coffre du volet roulant (se référer à la notice de pose)

1

Retirer le cache latéral en tirant vers soi la partie basse et ensuite soulever vers le haut.



2

Retirer la vis de chaque côté du coffre.

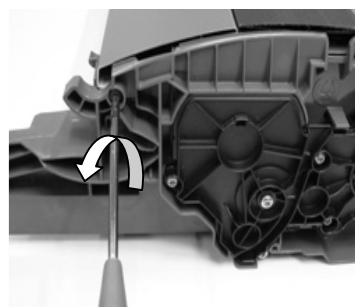

3

Soulever le capot et le retirer.

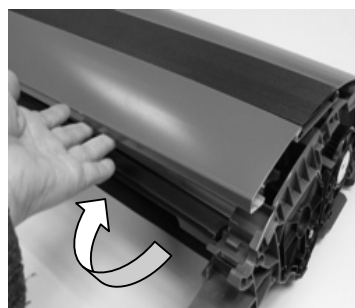

Remplacement tablier SML, SSL, SCL

4

Avec la clé, détendre la tension du ressort.

- **Attention !** Ne pas tirer sur le ressort.
- Insérer la clé et tirer légèrement le ressort.
Attention ! Tenir fortement.

Détendre la tension du ressort, en tournant dans le sens inverse des aiguilles d'une montre.

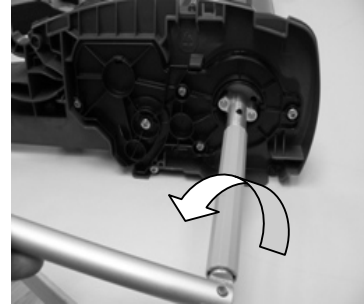

5

Retirer la tige du ressort.

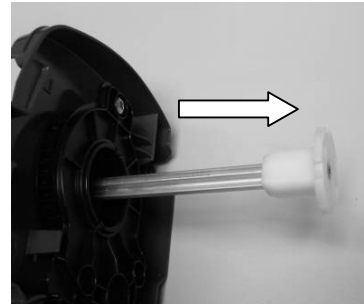

6

Uniquement SML/SSL

SSL : retirer le cache sur le moteur. Il peut être délicatement retiré à l'aide d'un petit tournevis.

Débrancher délicatement la broche provenant de la cellule photovoltaïque.

SSL/SML : retirer les vis

SSL

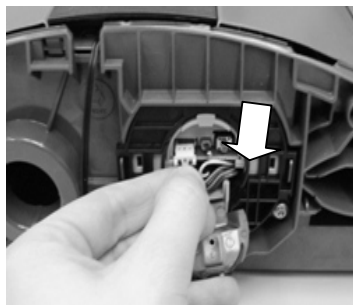

SML

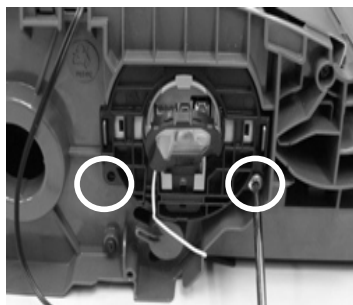
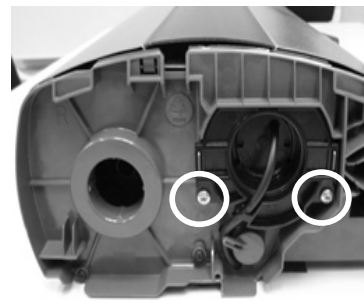

Remplacement tablier SML, SSL, SCL

7

Uniquement SML/SSL

Sortir le moteur légèrement.

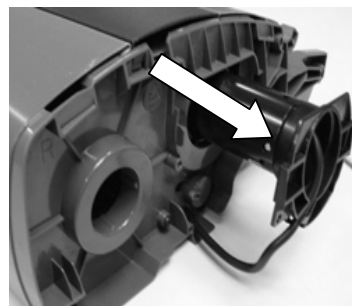

8

Uniquement SML/SSL

Tourner le moteur dans le sens inverse des aiguilles d'une montre tout en tirant sur le tablier. Tirez-le suffisamment pour accéder aux vis de la première lamelle du tablier.



9

Uniquement SCL

Tirer manuellement le tablier. Vous pouvez vous aider en tournant le tube arrière. Tirez-le suffisamment pour accéder aux vis de la première lamelle du tablier.

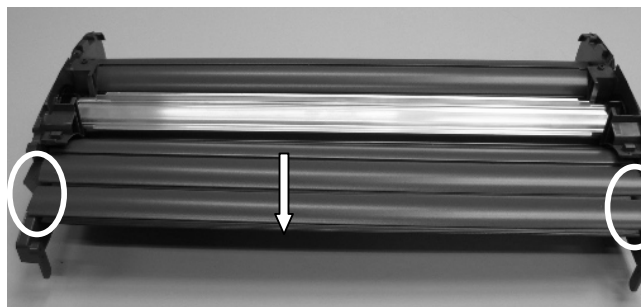

Remplacement tablier SML, SSL, SCL

10

Uniquement SCL

Retirer les vis.

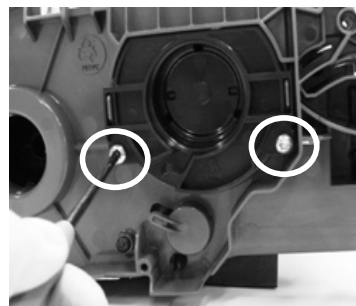

11

Uniquement SCL

Retirer le cache.

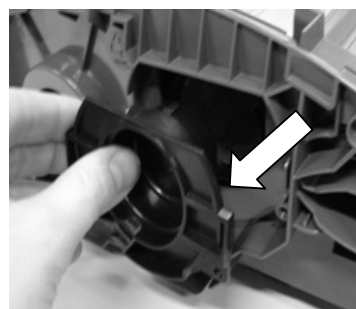

12

Soulever le tube à ailette et l'extraire de son emplacement.



13

Retirer les vis de chaque côté de la première lamelle du tablier.



Remplacement tablier SML, SSL, SCL

14

Retirer les embouts.

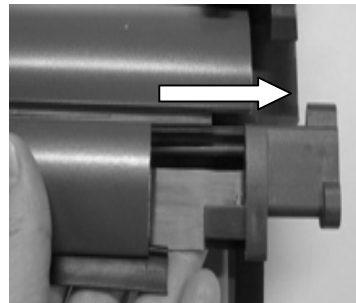

15

Tirer la lamelle du tablier pour l'extraire.

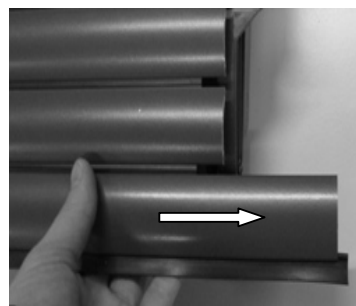

16

Desserrer les vis indiquées sans les retirer.

Attention:
Sur les volets de petites dimensions, vous serez peut-être obligé de retirer les vis.

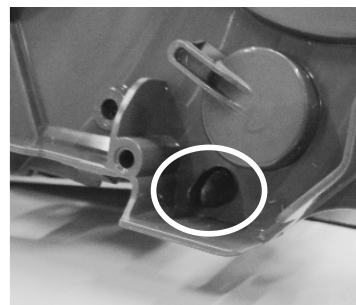
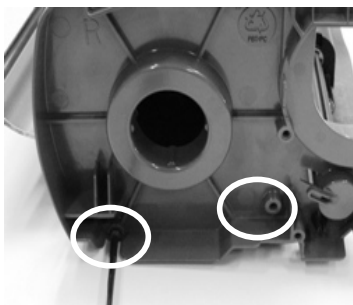

17

Enrouler complètement le tablier.

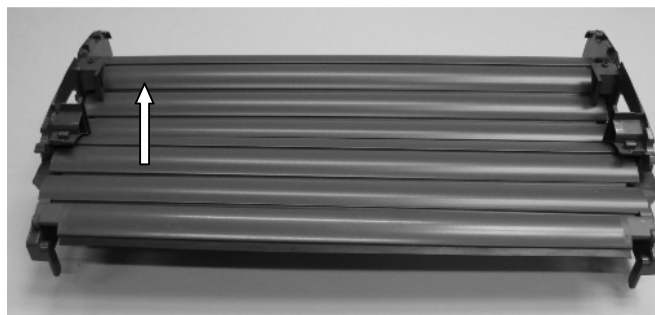

Remplacement tablier SML, SSL, SCL

18

Soulever le rouleau complet.

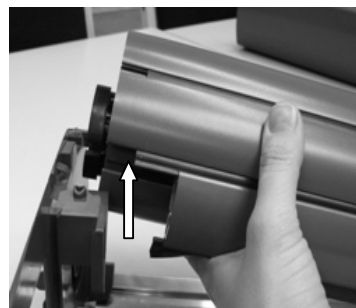

19

Dérouler totalement le tablier sur une surface plate.



20

Faire glisser le joint du tablier pour le séparer du tube.

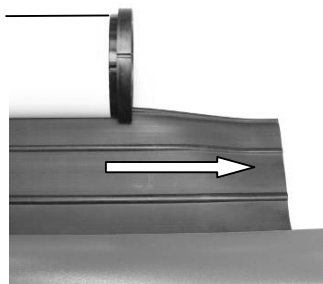

21

Dérouler le nouveau tablier et glisser le joint dans le rainure du tube.

Attention :
Prendre soin de ne pas rayer le tablier

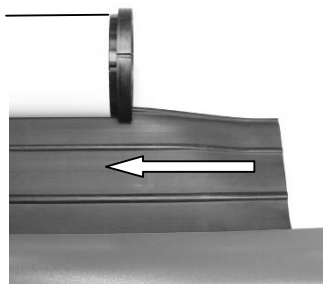

Remplacement tablier SML, SSL, SCL

22

Enrouler soigneusement le tablier.

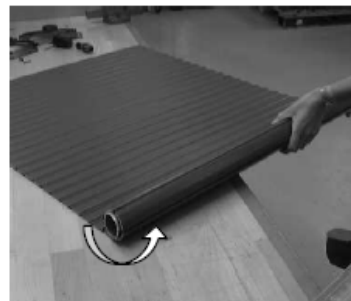

23

Insérer le rouleau avec les embouts de chaque côté.

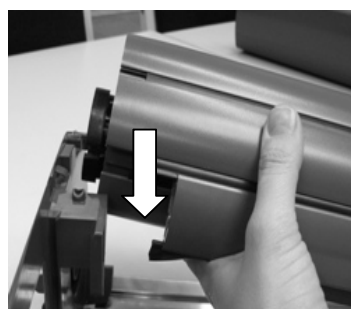

24

Remettre la tige ressort dans son logement.

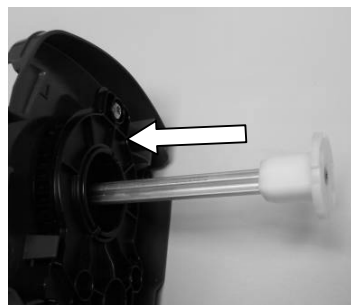

25

Resserrer les vis indiquées.

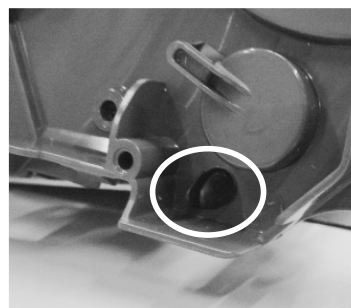
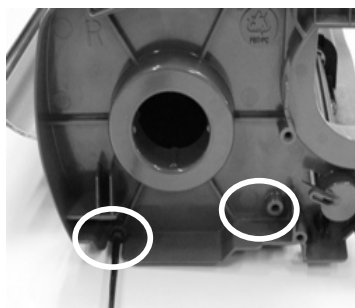

Remplacement tablier SML, SSL, SCL

26

Replacer le tube à ailette.



27

Uniquement SCL

Remettre le cache et le revisser.

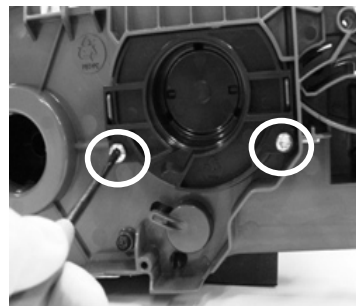
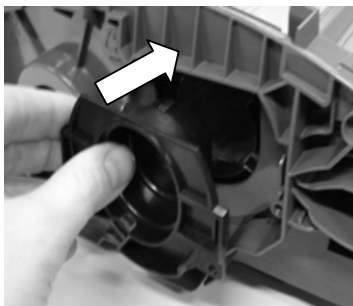

28

Uniquement SML/SSL

Remettre le moteur et le visser.

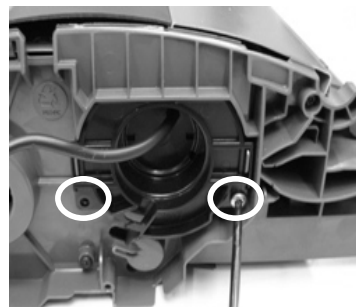

29

Uniquement SML/SSL

SML : tirer le câble à travers le trou dans l'embout.

SSL : brancher la broche et remettre le cache plastique.

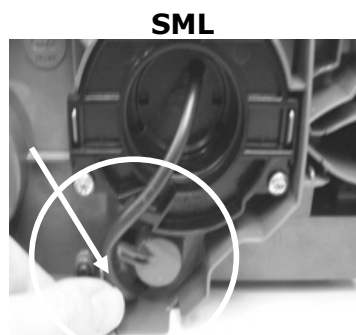
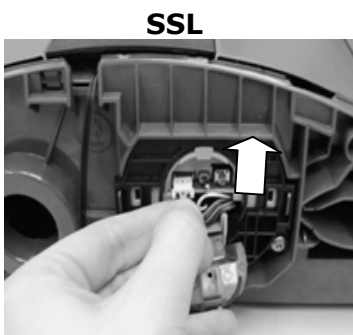

Remplacement tablier SML, SSL, SCL

30

Glisser la lamelle du tablier.

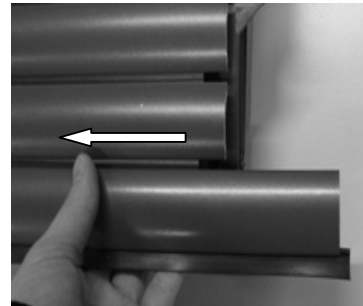

31

Revisser les embouts de chaque côté du tablier.

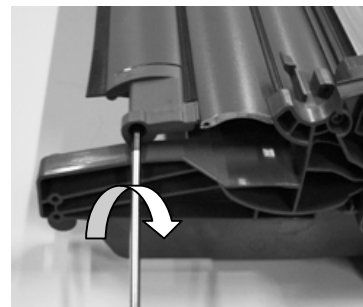
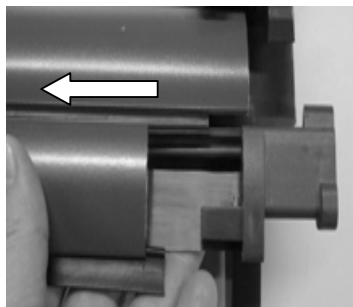

32

NB: la tige doit être engagée dans le ressort avant la mise en tension. Appliquer une légère pression sur le ressort en tournant la tige pour être positionné à 10 mm du fond.

Tourner dans le sens des aiguilles d'une montre le ressort pour le mettre en tension. Ne pas enfoncer la tige tant que la tension n'est pas atteinte. Enfoncer la tige dans son logement arrivé à tension requise.

Pour toutes les tailles : 6 tours.



33

Remettre le capot sur le coffre.
Vérifier que le capot soit bien engagé avec l'arrière du coffre.

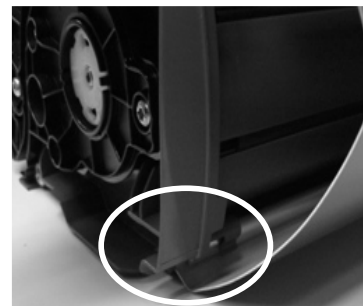

Remplacement tablier SML, SSL, SCL

34

Rabattre le capot et le visser comme indiqué.

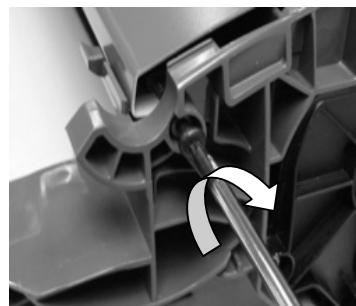
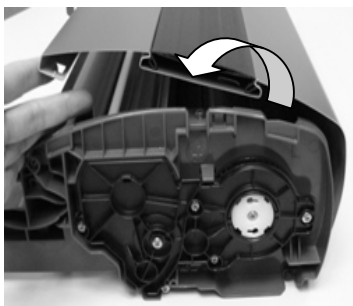

35

Replacer les caches latéraux en veillant à ce qu'ils soient bien engagé avec l'embout.

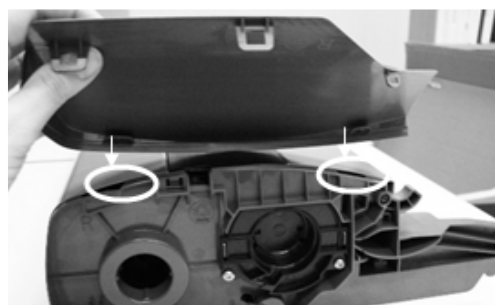

36

Appuyer en bas du cache.

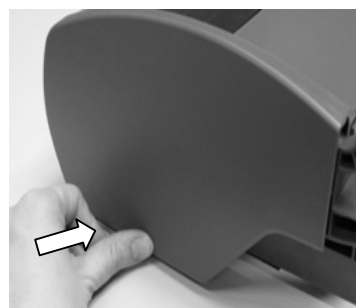

Réinstaller le coffre sur la fenêtre